

Čeština  
Hrvatski  
Magyar  
Türkçe

Návod k použití **Analytické váhy** Modely XPE  
Korisnički priručnik **Analiitičke vage** Modeli XPE  
Felhasználói útmutató **Analitikai mérlegek** XPE típusok  
Kullanım kılavuzu **Anolitik Teraziler** XPE modelleri

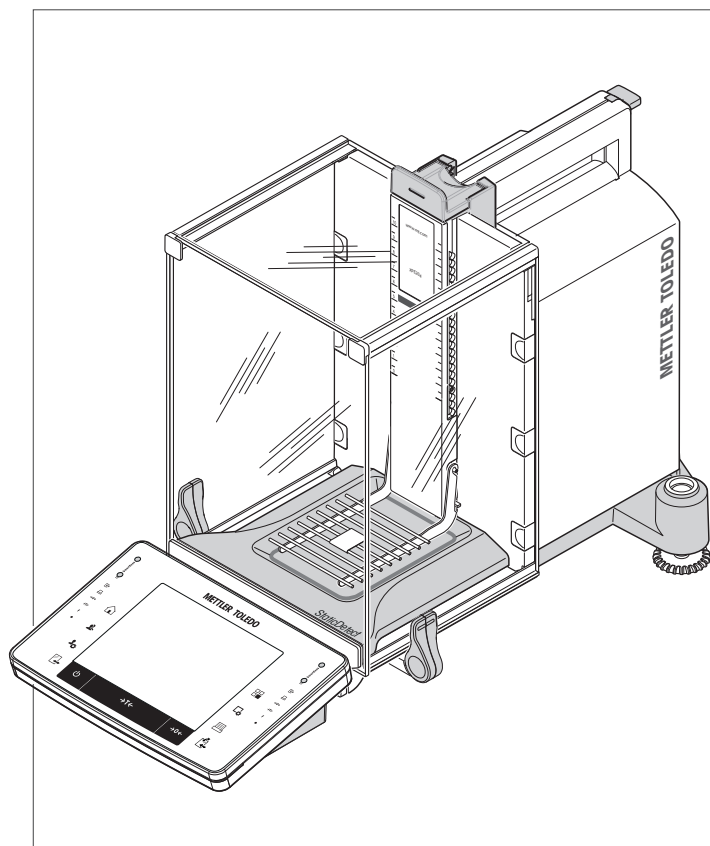

METTLER TOLEDO



## Popis váhy

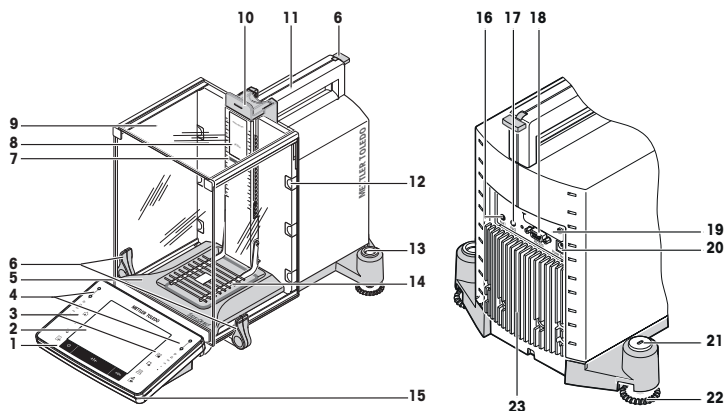

### Legenda

1	Terminál	2	Dotykový displej
3	Ovládací tlačítka	4	Senzory SmartSens
5	Odkapávací miska StaticDetect pro detekci elektrostatických nábojů	6	Držadlo / spojovací prvek pro manipulaci s dvířky krytu
7	Světlo StaticDetect	8	Označení typu
9	Skleněný kryt proti proudění vzduchu	10	Držadlo pro obsluhu horních dvířek krytu
11	Vodící lišta pro horní dvířka krytu a přepravní madlo	12	Demontovatelné klipy pro přívod kabelů nebo trubíc
13	Vodováha / senzor náklonu	14	Vážicí miska SmartGrid
15	StatusLight	16	Aux 1 (konektor pro senzor "ErgoSens", ruční nebo nožní spínač)
17	Aux 2 (konektor pro senzor "ErgoSens", ruční nebo nožní spínač)	18	Sériové rozhraní RS232C
19	Otvor pro další rozhraní (volitelné)	20	Zásuvka pro síťový adaptér
21	Místo pro upevnění pojistky proti odcizení	22	Vyrovnávací nožka
23	Chladičí těleso (podle modelu)		

### Legenda

1	Terminal	2	Dodirni zaslon
3	Tipke za rad	4	Senzori SmartSens
5	Podložak StaticDetect za otkrivanje elektrosfatičkih naboja	6	Ručka / spojni element za rukovanje vratima staklenog pokrova
7	Svjetlo StaticDetect	8	Oznaka modela
9	Stakleni pokrov	10	Ručka za rukovanje gornjim vratima staklenog pokrova
11	Vodilica za gornja vrata staklenog pokrova i ručka za prijenos	12	Uklonjive spojnice za kabele ili cijevi za napajanje
13	Indikator poravnatosti / senzor poravnatosti	14	Mjerna ploha SmartGrid
15	StatusLight	16	Aux 1 (veza za "ErgoSens", ručni ili nožni prekidač)

17	Aux 2 (veza za "ErgoSens", ručni ili nožni prekidač)	18	Serijsko sučelje RS232C
19	Utor za drugo sučelje (neobavezno)	20	Utičnica za AC adapter
21	Mjesto za pričvršćivanje uređaja protiv krađe	22	Vijak nožice
23	Rashladni element (ovisno o modelu)		

### Jelmagyarázat

1	Kijelző	2	"Érintőképernyő" kijelző
3	Vezérlőgombok	4	SmartSens érzékelők
5	StaticDetect kármentő tálcá az elektrosztatikus töltésfelhalmozódás észleléséhez	6	Kar/csatlakozóelem a huzatvédő ajtók működtetéséhez
7	StaticDetect lámpa	8	Típus jelölése
9	Üveg huzatvédő	10	Kar a huzatvédő felső ajtajának működtetéséhez
11	A huzatvédő felső ajtajának vezetősínje és szállítógantyú	12	Eltávolítható rögzítők a tápkábelekhez, illetve csövekhez
13	Szintjelző/szintérzékelő	14	SmartGrid mérőserpenyő
15	StatusLight	16	Aux 1 (csatlakozó az "ErgoSens" egységhez, a kézi- vagy lábkapcsolóhoz)
17	Aux 2 (csatlakozó az "ErgoSens" egységhez, a kézi- vagy lábkapcsolóhoz)	18	RS232C soros interfész
19	Ajzat második interfész számára (opcionális)	20	Ajzat hálózati adapterhez
21	Lopásgátló eszköz rögzítési pontja	22	Szintbeállító láb
23	Hűtőelem (típustól függő)		

### Açıklayıcı Bilgiler





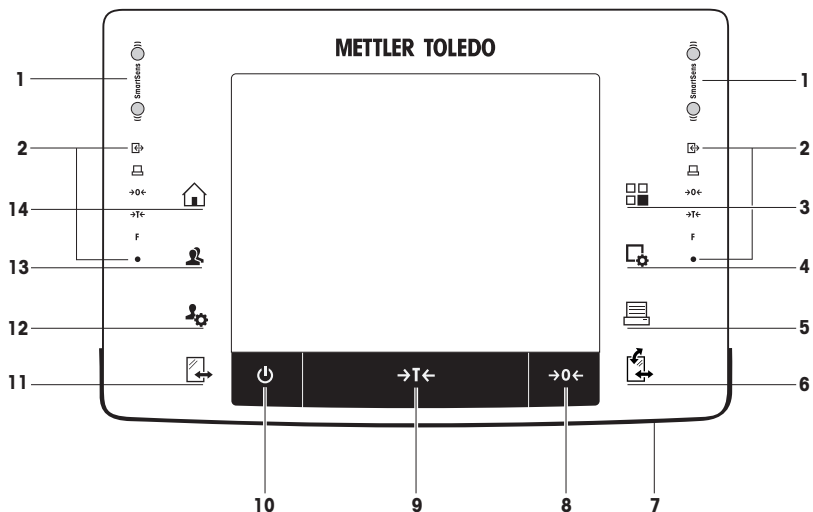

1	Terminal	2	Ekran "Dokunmatik ekran"
3	İşlem tuşları	4	SmartSens sensörleri
5	Elektrostatik yüklerin saptanması için StaticDetect damlama tepsisi	6	Rüzgarlık kapıları için çalışma kolu/bağlantı elemanı
7	StaticDetect ışığı	8	Tip işlevi
9	Cam rüzgarlık	10	Üst rüzgarlık kapısı çalışma kolu
11	Üst rüzgarlık kapısı için kılavuz ve taşıma kolu	12	Kabloları ve tüpleri beslemek için sökülebilir klipsler
13	Denge göstergesi/Denge sensörü	14	SmartGrid tartım kefesini
15	StatusLight	16	Aux 1 ("ErgoSens", el veya ayak anahtarı için bağlantı yeri)
17	Aux 2 ("ErgoSens", el veya ayak anahtarı için bağlantı yeri)	18	RS232C seri arabirimi
19	İkinci arabirim için yuva (isteğe bağlı)	20	AC adaptör soketi
21	Hırsızlık önleme cihazı için bağlantı noktası	22	Vidalı ayak
23	Soğutma elemanı (modele bağlıdır)		

## Přehled terminálu













### Hlavní funkce a připojení terminálu

		Popis	Vysvětlení
1		SmartSens	Dva handsfree senzory. Oběma handsfree senzorům je možné přiřadit konkrétní funkci (např. nulování, tisk nebo nastavení rozlišení displeje). <b>Viz</b> nastavení pro senzory SmartSens a ErgoSens v příslušných aplikacích.
2		Stavový řádek	Zelené ikony na stavovém řádku indikují funkce přiřazené senzoru <b>SmartSenzor nalevo</b> nebo <b>SmartSenzor napravo</b> . Symbol <b>F</b> představuje funkční tlačítko. Senzor SmartSens je deaktivován, když nesvíří žádný zelený symbol. Žlutá světelná dioda ve spodní části stavového řádku krátce zasvíčí, pokud je zvoleno tlačítko nebo je spuštěna funkce menu.
3		Vyberte aplikaci	Toto tlačítko se používá pro výběr požadované aplikace.
4		Konfigurace	Pro zobrazení menu pro konfiguraci aktuální aplikace. Aplikaci lze upravit na konkrétní úlohu pomocí mnoha nastavení.
5		Tisk	Toto tlačítko se používá pro přenos dat pomocí rozhraní, např. do tiskárny. Rovněž lze připojit jiná zařízení, např. počítač. Data, která se mají přenášet, lze libovolně definovat.



6		Otevřít/zavřít	<p>Pro otvírání a zavírání dvířek skleněného krytu. Pro pohodlnou obsluhu z pravé a levé strany je na každé straně terminálu umístěno jedno z těchto tlačítek.</p> <p><b>Důležité</b> Je-li namontován modul prášků nebo automatický podavač vzorků, může mít tlačítko odlišné funkce.</p> <ul style="list-style-type: none"> <li>• Jsou-li modul prášků a přední dvířka definovány jako upevněné, ovládá tlačítko přední dvířka.</li> <li>• Je-li modul prášků definován jako upevněný a přední dvířka jsou definována jako neupevněná, ovládá tlačítko boční dvířka.</li> <li>• Jsou-li automatický podavač vzorků a přední dvířka definovány jako upevněné, ovládá tlačítko přední dvířka.</li> <li>• Je-li automatický podavač vzorků definován jako upevněný a přední dvířka jsou definována jako neupevněná, otáčí tlačítko automatický podavač vzorků po směru hodinových ručiček o 1 zásobník = 5 poloh.</li> </ul>  <p>Další informace získáte v Návodu k obsluze modulu prášků a Návodu k obsluze automatického podavače vzorků.</p>
7		StatusLight	Označuje aktuální stav váhy. Indikátor stavu ukazuje, že váha je připravena k použití.
8	→0←	Nulování	Toto tlačítko se používá pro ruční nastavení nového nulového bodu (pouze v případě, že se váha používá k normálnímu vážení).
9	→T←	Tára	Toto tlačítko se používá k ručnímu tárování váhy (nutné pouze pro normální vážení). Po tárování váhy se zobrazí symbol <b>Net</b> , který indikuje, že všechny zobrazené hmotnosti jsou netto.
10		Zapnuto/vypnuto	<p>Pro zapnutí a vypnutí váhy (pohotovostní režim).</p> <p><b>Důležité</b> Doporučuje se váhu neodpojovat od napájení, s výjimkou případů, kdy se nebude delší dobu používat.</p>
11		Otevřít/zavřít	<p>Pro otvírání a zavírání dvířek skleněného krytu. Pro pohodlnou obsluhu z pravé a levé strany je na každé straně terminálu umístěno jedno z těchto tlačítek.</p> <p><b>Důležité</b> Je-li namontován automatický podavač vzorků, může mít tlačítko odlišné funkce.</p> <ul style="list-style-type: none"> <li>• Je-li automatický podavač vzorků definován jako upevněný, otáčí tlačítko automatický podavač vzorků proti směru hodinových ručiček o 1 zásobník = 5 poloh.</li> </ul>
12		Nastavení pro uživatelské profily	Pro definování základních nastavení pro každý uživatelský profil. Tato nastavení platí pro všechny uživatelské aplikace.
13		Uživatelský profil	Toto tlačítko se používá k zobrazení konkrétního uživatelského profilu. V uživatelském profilu lze uložit různá nastavení. To umožňuje nastavit váhu podle konkrétního uživatele nebo úlohy vážení.
14		Domů	Toto tlačítko se používá pro návrat do uživatelského profilu <b>Home</b> z jakékoli úrovně menu v jakékoli aplikaci.

Dodjela tipki i veza terminala.







		Oznaka	Objašnjenje
1		SmartSens	Dva handsfree senzora. Oba handsfree senzora mogu se dodijeliti određenoj funkciji (npr. nuliranje, ispisivanje ili podešavanje razlučivosti prikaza). <b>Vidjeti</b> postavke za SmartSens i ErgoSens u odgovarajućim vrstama primjene.
2		Statusna traka	Zelene ikone na statusnoj traci označavaju funkcije dodijeljene senzoru <b>SmartSens left</b> ili <b>SmartSens right</b> . Simbol <b>F</b> označava funkcijsku tipku. SmartSens se deaktivira kada nije osvijetljen niti jedan zeleni simbol. Žuta LED žaruljica pri dnu statusne trake kratko zasvijetli kada se odabere neka tipka ili se pokrene funkcija izbornika.
3		Odabir primjene	Ova se tipka upotrebljava za odabir odgovarajuće primjene.
4		Konfiguracija	Za prikaz izbornika za konfiguraciju odabrane primjene. Primjena se može podesiti za određeni zadatak s pomoću brojnih postavki.
5		Ispis	Ova se tipka upotrebljava za prijenos podataka putem sučelja, primjerice na pisač. Mogu se povezati i drugi uređaji, poput računala. Podaci za prijenos mogu se definirati prema željama.
6		Otvaranje/zatvaranje	Za otvaranje i zatvaranje vrata staklenog pokrova. Po jedna od ovih tipki nalazi se na obje strane terminala za praktično rukovanje desnom i lijevom rukom. <b>Važno</b> Tipka može imati različite funkcije ako je ugrađen modul za praškaste uzorke ili automatski izmjenjivač uzoraka. <ul style="list-style-type: none"> <li>Ako je definirano da su ugrađeni modul za prah i prednja vrata, tipka služi za upravljanje prednjim vratima.</li> <li>Ako je definirano da je ugrađen modul za prah i da nisu ugrađena prednja vrata, tipka služi za upravljanje bočnim vratima.</li> <li>Ako je definirano da su ugrađeni automatski izmjenjivač uzoraka i prednja vrata, tipka služi za upravljanje prednjim vratima.</li> <li>Ako je definirano da je ugrađen automatski izmjenjivač uzoraka i da nisu ugrađena prednja vrata, tipka uključuje automatski izmjenjivač uzoraka u smjeru kazaljke na satu za 1 spremnik = 5 položaja.</li> </ul>  Dodatne informacije potražite u uputama za rad modula za praškasti uzorak ili uputama za rad automatskog izmjenjivača uzoraka.
7		StatusLight	Pokazuje trenutačni status vage. Svijetlo statusa pokazuje da je vaga spremna za uporabu.
8	→0←	Nuliranje	Ova se tipka upotrebljava za ručno postavljanje nove nulte točke (potrebno samo ako se vaga upotrebljava za uobičajeno vaganje).
9	→T←	Tara	Ova se tipka upotrebljava za ručno tariranje vage (potrebno samo za uobičajena vaganja). Kada je vaga tarirana, prikazuje se simbol <b>Net</b> (Neto) koji pokazuje da su sve prikazane težine izražene u neto vrijednostima.

10		Uključivanje/ isključivanje	Za uključivanje i isključivanje vage (stanje mirovanja). <b>Važno</b> Ne preporučuje se isključivanje vage iz napajanja, osim ako se duže vrijeme neće upotrebljavati.
11		Otvaranje/zatvaranje	Za otvaranje i zatvaranje vrata staklenog pokrova. Po jedna od ovih tipki nalazi se na obje strane terminala za praktično rukovanje desnom i lijevom rukom. <b>Važno</b> Tipka može imati različite funkcije ako je postavljen automatski izmjenjivač uzoraka. • Ako je definirano da je automatski izmjenjivač uzoraka ugrađen, tipka uključuje automatski izmjenjivač uzoraka u smjeru suprotnom od kazaljke na satu za 1 spremnik = 5 položaja.
12		Postavke za korisničke profile	Za definiranje osnovnih postavki za svaki korisnički profil. Ove se postavke primjenjuju na sve korisničke primjene.
13		Korisnički profil	Ova se tipka upotrebljava za prikaz određenog korisničkog profila. U jedan se korisnički profil mogu spremići različite postavke. Tako se vaga može prilagoditi za pojedinog korisnika ili zadatak vaganja.
14		Početni zaslon	Ova se tipka upotrebljava za povratak na korisnički profil <b>Home</b> iz bilo kojeg izbornika u bilo kojoj aplikaciji.





Gombok funkciója és terminálcsatlakozók.





		Jelölés	Magyarázat
1		SmartSens	Két, kéz nélkül használható szenzor. A kéz nélkül használható mindkét szenzorhoz saját funkció társítható (pl. nullázás, nyomtatás vagy a kijelző felbontásának állítása). A SmartSens és az ErgoSens beállításait <b>lásd</b> a megfelelő alkalmazás leírásában.
2		Állapotsor	Az állapotsor zöld ikonjai jelzik a <b>SmartSens - bal</b> és a <b>SmartSens - jobb</b> gombhoz rendelt funkciót. Az <b>F</b> szimbólum funkciógombot jelöl. A SmartSens ki van kapcsolva, ha nem világít zöld szimbólum. Az állapotsor alsó részén található sárga LED röviden felvilágít gombnyomáskor, illetve menüfunkció kiválasztásakor.
3		Alkalmazás kiválasztása	Ez a gomb a kívánt alkalmazás kiválasztására szolgál.
4		Konfiguráció	Az aktuális alkalmazás konfigurálásához tartozó menük megjelenítésére szolgál. Az alkalmazást több beállítás segítségével lehet az adott feladathoz hangolni.
5		Nyomtatás	Ez a gomb az adatok interfészen keresztüli küldésére szolgál – például nyomtatáshoz. Egyéb eszközöket – pl. számítógépet – is lehet csatlakoztatni. A továbbítandó adatok körét szabadon meg lehet szabni.



6		Nyitás/zárás	<p>Az üveg huzatvédő ajtó nyitását és zárását hajtja végre. A kényelmes jobb- és balkezes használat érdekében a kijelző mindkét oldalán található egy-egy ilyen gomb.</p> <p><b>Fontos</b> Pormodul vagy mintaváltó telepítése esetén a gombnak különböző funkciói lehetnek.</p> <ul style="list-style-type: none"> <li>• Ha a pormodul és az első ajtó rögzítétként van meghatározva, a gomb az első ajtót működteti.</li> <li>• Ha a pormodul rögzítétként, az első ajtó pedig nem rögzítétként van meghatározva, a gomb az oldalsó ajtókat működteti.</li> <li>• Ha a mintaváltó és az első ajtó rögzítétként van meghatározva, a gomb az első ajtót működteti.</li> <li>• Ha a mintaváltó a rögzítétként, az első ajtó pedig nem rögzítétként van meghatározva, a gomb a mintaváltót az óramutató járásával megegyező irányban fordítja el az alábbi szerint: 1 tár = 5 pozíció.</li> </ul>  <p>További információkért tekintse meg a Pormodul vagy az Automatikus mintavételező használati utasítását.</p>
7		StatusLight	Az aktuális mérlegállapotot jelzi. Az állapotjelző mutatja, hogy a mérleg használatra kész.
8	→0←	Nullázás	Ez a gomb az új nullpont kézi megadására szolgál (kizárólag normál tömegméréshez használt mérleg esetén szükséges).
9	→T←	Tára	Ez a gomb a mérleg kézi tárazására szolgál (kizárólag normál tömegméréshez szükséges). A mérleg tárazását követően megjelenik a <b>Net</b> szimbólum, amely szerint a megjelenített tömegértékek nettó értékek.
10		Be/Ki	<p>A mérleg be-, illetve kikapcsolására szolgál (készletléti mód).</p> <p><b>Fontos</b> Ajánlott a mérleg tápellátását fenntartani, hacsak nem hosszú használaton kívüli időszak következnek.</p>
11		Nyitás/zárás	<p>Az üveg huzatvédő ajtó nyitását és zárását hajtja végre. A kényelmes jobb- és balkezes használat érdekében a kijelző mindkét oldalán található egy-egy ilyen gomb.</p> <p><b>Fontos</b> Mintaváltó telepítése esetén a gombnak különböző funkciói lehetnek.</p> <ul style="list-style-type: none"> <li>• Ha a mintaváltó a rögzítétként van meghatározva, a gomb a mintaváltót az óramutató járásával ellentétesen fordítja el az alábbi szerint: 1 tár = 5 pozíció.</li> </ul>
12		Felhasználói profilok beállításai	Az egyes felhasználói profilok alapbeállításainak megadására szolgál. Ezek a beállítások minden felhasználói alkalmazásra vonatkoznak.
13		Felhasználói profil	Ez a gomb adott felhasználói profil megjelenítésére szolgál. Különböző beállításokat lehet felhasználói profilba menteni. Ez lehetővé teszi a mérleg adott felhasználóhoz vagy tömegmérési feladathoz történő hangolását.
14		Kezdőlap	Ez a gomb a <b>Home</b> felhasználói profilhoz való visszatérésre szolgál bármely alkalmazás bármely menüpontjából.

Tuş işlevleri ve terminal bağlantısı.

		<b>İşlev</b>	<b>Açıklama</b>
1		SmartSens	İki eller serbest sensörü. Bu eller serbest sensörlerinin her ikisi de özel işlevlere atanabilir (ör. sıfırlama, yazdırma veya ekran çözünürlüğü ayarı). <b>Bk.</b> İlgili uygulamalardaki SmartSens ve ErgoSens ayarları.
2		Durum çubuğu	Durum çubuğundaki yeşil simgeler, <b>SmartSens left</b> veya <b>SmartSens right</b> için atanan işlevleri gösterir. <b>F</b> simgesi işlev tuşunu temsil eder. Yeşil simge yanmıyorsa SmartSens devre dışı bırakılmış demektir. Bir tuş seçildiğinde veya bir menü işlevi başlatıldığında durum çubuğunun alt tarafında yer alan sarı renkli LED hızlıca yanıp söner.
3		Uygulama seçer	Bu tuş, ihtiyaç duyulan bir uygulamayı seçmek için kullanılır.
4		Yapılandırma	Geçerli bir uygulamanın yapılandırması ile ilişkili menüleri görüntülemek içindir. Uygulama, sahip olduğu sayısız ayar seçeneği sayesinde belirli bir göreve uygun olacak şekilde ayarlanabilir.
5		Yazdır	Bu tuş, arabirim aracılığıyla yazıcı gibi cihazlara veri aktarmak için kullanılır. Bilgisayar gibi diğer cihazlara da bağlanabilir. Aktarılabilecek veri isteğe göre tanımlanabilir.
6		Aç/Kapat	Cam rüzgarlık kapılarını açıp kapatmak için kullanılır. Hem sağ hem de sol ellerini kullananların rahatlıkla kullanabilmesi için bu tuş terminalin her iki tarafında da yer almaktadır. <b>Önemli</b> Bir toz modülü veya otomatik örnek toplayıcı takılmışsa bu tuş farklı işlevlere sahip olabilir. <ul style="list-style-type: none"> <li>Toz modülü ve ön kapı takılmış olarak tanımlanmışsa bu tuş ön kapıyı çalıştırır.</li> <li>Toz modülü takılmış ve ön kapı takılmamış olarak tanımlanmışsa bu tuş yan kapıları çalıştırır.</li> <li>Otomatik örnek toplayıcı ve ön kapı takılmış olarak tanımlanmışsa bu tuş ön kapıyı çalıştırır.</li> <li>Otomatik örnek toplayıcı takılmış ve ön kapı takılmamış olarak tanımlanmışsa bu tuş otomatik örnek toplayıcıyı saat yönünde 1 kartuş = 5 pozisyon oranında döndürür.</li> </ul>  <p>Detaylı bilgi için Toz Modül Çalıştırma Talimatları veya Otomatik Örnek Toplayıcı Kullanım Talimatlarınıza bakın.</p>
7		StatusLight	Terazinin mevcut durumunu gösterir. Durum ışığı, terazinin kullanıma hazır olduğunu gösterir.
8	→0←	Sıfırlama	Bu tuş, manuel olarak yeni bir sıfır noktası ayarlamak için kullanılır (yalnızca terazinin normal tartımlar için kullanıldığı durumlarda gereklidir).
9	→T←	Dara	Bu tuş, terazinin darasını manuel olarak almak için kullanılır (yalnızca normal tartımlar için gereklidir). Terazinin darası alındığında, görüntülenen tüm ağırlıkların net ağırlık olduğunu belirtmek üzere <b>Net</b> simgesi görüntülenir.

10		Açma/Kapatma	Teraziyi açıp kapatmak içindir (bekleme modu). <b>Önemli</b> Terazi uzun bir süre boyunca kullanmayacaksa güç kaynağı ile bağlantısının kesilmesi önerilir.
11		Aç/Kapat	Cam rüzgarlık kapılarını açıp kapatmak için kullanılır. Hem sağ hem de sol ellerini kullananların rahatlıkla kullanabilmesi için bu tuş terminalin her iki tarafında da yer almaktadır. <b>Önemli</b> Bir otomatik örnek toplayıcı takılmışsa bu tuş farklı işlevlere sahip olabilir. <ul style="list-style-type: none"><li>Otomatik örnek toplayıcı takılı olarak tanımlanmışsa tuş otomatik örnek toplayıcıyı saat yönünde 1 kartuş = 5 pozisyon oranında döndürür.</li></ul>
12		Kullanıcı profillerine yönelik ayarlar	Her bir kullanıcı profili için temel ayarların tanımlanması içindir. Bu ayarlar tüm kullanıcı uygulamaları için geçerlidir.
13		Kullanıcı profili	Bu tuş belirli bir kullanıcı profilini görüntülemek için kullanılır. Kullanıcı profilinde farklı ayarlar kaydedilebilir. Bu sayede, terazinin belirli bir kullanıcı veya tartım işi için ayarlanmasına olanak sağlanmış olur.
14		Ana Ekran	Bu tuş, tüm uygulamalarda herhangi bir menü düzeyinden kullanıcı profili <b>Home</b> ekranına dönmek için kullanılır.



---

Návod k použití **Analytické váhy**

Čeština

---

Korisnički priručnik **Analitičke vage**

Hrvatski

---

Felhasználói útmutató **Analitikai mérlegek**

Magyar

---

Kullanım kılavuzu **Analitik Teraziler**

---

Türkçe



## 1 Bezpečnostní informace

- Před použitím váhy se důkladně seznámte s pokyny uvedenými v tomto návodu.
- Tento návod uschovejte pro případné budoucí použití.
- Návod předávejte dalším uživatelům spolu se zařízením.

Při použití váhy v rozporu s pokyny uvedenými v tomto návodu, nebo při její úpravě, hrozí snížení bezpečnosti uživatele a Mettler-Toledo GmbH nenese žádnou odpovědnost za možné následky.

### 1.1 Definice signálních slov a výstražných symbolů

Bezpečnostní poznámky jsou označeny signálními slovy a varovnými symboly. Poznámky ukazují na bezpečnostní problémy a varování. Nerespektování bezpečnostních poznámek může vést ke zranění osob, poškození přístroje, nesprávné funkci a chybným výsledkům.

#### Signální slova

<b>VAROVÁNÍ</b>	označuje nebezpečnou situaci se střední mírou rizika, která může způsobit smrt nebo vážná zranění.
<b>UPOZORNĚNÍ</b>	označuje nebezpečnou situaci s nízkou mírou rizika, která může způsobit lehké nebo středně závažné zranění.
<b>OZNÁMENÍ</b>	označují nebezpečnou situaci s nízkou mírou rizika poškození přístroje, dalších hmotných škod, závad nebo chybných výsledků či ztráty dat.
<b>Oznámení</b>	(žádný symbol) Označuje užitečné informace o produktu.

#### Varovné symboly



Obecné nebezpečí



Úraz elektrickým proudem

### 1.2 Bezpečnostní pokyny týkající se konkrétního produktu

Váha představuje špičkovou technologii a vyhovuje všem uznávaným bezpečnostním pravidlům. Nicméně za nepřímých okolností může určité nebezpečí vzniknout. Neotevírejte kryt váhy. Neobsaahuje žádné součásti, jejichž údržbu, opravu nebo výměnu by mohl provádět sám uživatel. V případě pořízí s váhou se obraťte na autorizovaného prodejce nebo servisního zástupce společnosti METTLER TOLEDO.

Váha byla pro potřeby experimentů a zamýšleného účelu odzkoušena. Zkoušky jsou dokumentovány v příslušném návodu. Pro potřeby vlastních postupů a účelů, ke kterým zamýšlíte zařízení používat, však proveďte vlastní zkoušky. Za jejich provedení odpovídáte výhradně vy sami.

#### Určené použití

Tato váha je určena k použití kvalifikovaným personálem působícím v analytických laboratořích. Váha slouží k vážení. Používejte ji jen k tomuto účelu.

Jakýkoli jiný druh použití nebo provozu, který nespadá do vymezení dle technických specifikací, je bez písemného souhlasu společnosti Mettler-Toledo GmbH považován za odporující zamýšlenému účelu zařízení.

#### Požadavky na provozovnu

Váha je určena k provozu v dobře odvětrávaném vnitřním prostředí. Chraňte přístroj před následujícími klimatickými vlivy:

- podmínky okolního prostředí mimo rozsah technických specifikací
- silné otřesy
- přímé sluneční záření

- korozivní plynné atmosféry
- prostředí s nebezpečím výbuchu plynů, páry, mlhy, prachu a hořlavého prachu
- silná elektrická nebo magnetická pole

### **Způsobilost obsluhy**

Nesprávný způsob použití váhy nebo chemických látek používaných v rámci analýzy může způsobit vážná zranění nebo smrt. Provoz váhy vyžaduje následující kvalifikaci:

- znalosti a zkušenosti s prací s toxickými a žíravými látkami
- znalosti a zkušenosti s prací se standardním laboratorním vybavením
- znalosti a zkušenosti s prací v souladu s obecnými pravidly bezpečné práce v laboratoři

### **Odpovědnost vlastníka váhy**

Vlastníkem váhy se rozumí osoba, která váhu používá v komerčním provozu, nebo která dává váhu k dispozici svým zaměstnancům. Vlastník váhy odpovídá za bezpečnost zaměstnanců, uživatelů, třetích stran a též za bezpečnost provozu váhy.

Provozovatel má tyto povinnosti:

- Seznámit se s pravidly bezpečnosti na příslušném pracovišti a prosazovat jejich dodržování.
- Zajistit, aby váhu používali pouze kvalifikovaní pracovníci.
- Stanovit osobní odpovědnost za instalaci, provoz, čištění, údržbu a odstraňování poráž a zajistit plnění úkolů.
- Zajistit pravidelné školení zaměstnanců a informovat je o souvisejících nebezpečích.
- Poskytnout zaměstnancům nezbytné osobní ochranné prostředky.

### **Vypnout váhu v případě nouze.**

- Vytáhnout zástrčku z elektrické zásuvky.

### **Ochranný oděv**

Při práci s nebezpečnými nebo toxickými látkami používejte ochranný oděv.



Při manipulaci s chemikáliemi nebo nebezpečnými látkami používejte vhodné rukavice a před jejich použitím zkontrolujte, zda nejsou poškozené.





### **VAROVÁNÍ**

#### **Nebezpečí smrtelných úrazů nebo vážných zranění v důsledku úrazu elektrickým proudem!**

Tělesný kontakt se součástmi pod elektrickým proudem může způsobit těžké zranění nebo smrt. Nelze-li váhu ve stavu nouze vypnout, hrozí zranění osob nebo poškození váhy.

- 1 Váhu připojujte do elektrické sítě výhradně pomocí třížilového napájecího kabelu se zemnicím vodičem.
- 2 Ujistěte se, že se hodnota napětí, která je na kabelu uvedena, shoduje s napětím místní elektrické sítě.
  - ⇒ Pokud tomu tak není, v žádném případě nepřipojujte síťový adaptér k napájení, ale obraťte se na zástupce společnosti METTLER TOLEDO.
- 3 Váhu připojte pouze do tříkólikové uzemněné síťové zásuvky.
- 4 K provozu váhy lze používat pouze standardizovaný prodlužovací kabel se zemnicím vodičem.
- 5 Zemnicí vodič neodpojujte.
- 6 Zkontrolujte kabely a zástrčku na možná poškození a v případě potřeby je vyměňte.
- 7 Ujistěte se, že jsou kabely uspořádány tak, aby nemohlo dojít k jejich poškození nebo k narušení provozu přístroje.
- 8 Nevystavujte elektrické kabely a přípojky působení kapalin.
- 9 Ujistěte se, že je zástrčka napájecího kabelu za všech okolností dostupná.



### **OZNÁMENÍ**

#### **Okolní prostředí**

Používejte pouze uvnitř na suchých místech.



### **OZNÁMENÍ**

#### **Nebezpečí poškození dotykového displeje hroty a ostrými předměty!**

K navigaci pomocí dotykové obrazovky nepoužívejte špičaté ani ostré předměty. Hrozí poškození dotykové obrazovky.

- Dotykovou obrazovku ovládejte prsty.



### **OZNÁMENÍ**

#### **Riziko poškození váhy!**

Váhu nikdy neotevírejte. Váha neobsahuje žádné díly opravitelné uživatelem.

- V případě problémů se obraťte na zástupce společnosti METTLER TOLEDO.



### **OZNÁMENÍ**

#### **Nebezpečí poškození váhy v důsledku použití nesprávných dílů!**

Použití nesprávných dílů může způsobit poškození nebo závadu váhy.

- Používejte pouze díly dodávané s váhou, příslušenství uvedené v seznamu a náhradní díly od společnosti Mettler-Toledo GmbH.

## Vyhledání dalších informací



Odkaz na externí dokument.

## 2 Uživatelské rozhraní

### 2.1 Displej



#### OZNÁMENÍ

##### Nebezpečí poškození dotykového displeje hroty a ostrými předměty!

K navigaci pomocí dotykové obrazovky nepoužívejte špičaté ani ostré předměty. Hrozí poškození dotykové obrazovky.

- Dotykovou obrazovku ovládejte prsty.

Osvětlený, barevný displej terminálu je dotyková obrazovka, tj. obrazovka citlivá na dotyk. Klepnutím na obrazovku jej lze použít pro zobrazení dat, zadávání nastavení a výběr funkcí

#### Důležité

Podle konkrétních požadavků dané země jsou zvýrazněna nekalibrovaná desetinná místa na schválených vahách.

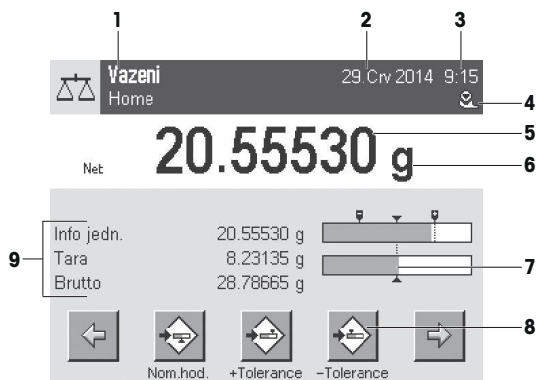

	Popis	Vysvětlení
1	Název aplikace	Vyberte aplikaci. Menu aplikace lze vybrat klepnutím na tuto oblast. Toto menu lze zobrazit také stisknutím  .
	Aktuální uživatelský profil	Zobrazuje aktuální uživatelský profil.
2	Datum	Datum lze změnit klepnutím na tuto oblast.
3	Čas	Čas lze změnit klepnutím na tuto oblast.
4	Stavové ikony	Tyto stavové ikony indikují speciální stavy váhy (např. blížící se datum servisu, nutnost kalibrace, výměnu baterie, nutnost provést nové vyrovnání). Jestliže klepnete na ikonu, zobrazí se popis funkce.
5	Hodnota hmotnosti	Klepnutím na hmotnost se zobrazí okno s uvedením výsledku ve velkém formátu. Je to výhodné při odečítání hmotnosti z určité vzdálenosti.

6	Jednotka hmotnosti	Požadovanou jednotku hmotnosti lze změnit klepnutím na jednotku hmotnosti, např. z <b>mg</b> na <b>g</b> .
7	SmartTrac	SmartTrac je grafická pomůcka pro navažování, která okamžitě zobrazuje již použitý a ještě dostupný rozsah váživosti.
8	Funkční tlačítka	Tato oblast je vyhrazená pro <b>Tlačítka funkcí</b> umožňující přímý přístup k často potřebným funkcím a nastavením aplikace. Je-li aktivováno více než 5 tlačítek funkcí, lze je vybírat pomocí tlačítek se šipkou.
9	Informační pole	Tato oblast se používá k zobrazení dalších informací ( <b>informačních polí</b> ) týkajících se aktivní aplikace. Klepnutím na informační pole umožňuje zobrazit <b>informační pole</b> a <b>Tlačítka funkcí</b> přímo přes výběr menu. Také může být spuštěn asistent vyrovnání.

### Velký displej

Stisknutím funkčního tlačítka [**Zobrazení**] lze výsledek vážení zobrazit větším písmem a lze i nadále používat funkční tlačítka terminálu.



### Spořič obrazovky

Jestliže se váha 15 minut nepoužívá, displej se automaticky ztlumí a přibližně každých 15 sekund převede obrazovku do režimu spánku. Když se váha opět použije (např. se zatíží, stiskne se tlačítko), displej se vrátí do normálního stavu.

## 2.2 Vstupní dialogová okna

Dialogové okno klávesnice se používá k zadávání znaků jako jsou písmena, číslice a zvláštní znaky.

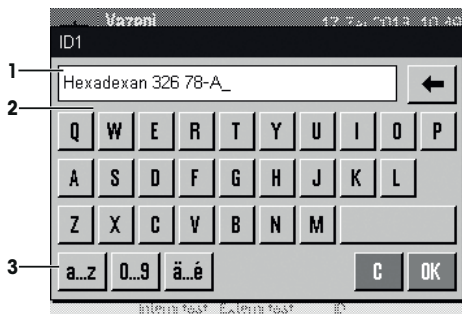

	Popis	Vysvětlení
1	Datové pole	Zobrazuje (zadané) alfanumerické a numerické znaky.
2	Klávesnice	Oblast pro vstup dat
3	Volba	Vyberte různá rozvržení klávesnice.

- 1 Zadejte označení.
- 2 Potvrďte tlačítkem [OK].

	Funkce
	Vymazat poslední znak Jedním klepnutím umístíte kurzor na konec datového pole.

## 2.3 Firmware

Firmware řídí všechny funkce váhy. Umožňuje justování váhy na konkrétní pracovní prostředí.



Firmware je rozdělen takto:

- Nastavení systému
- Uživatelské profily
- Nastavení specifická pro uživatele.
- Aplikace
- Nastavení specifická pro aplikaci

### Oznámení

Zobrazené menu lze kdykoli opustit opětovným stisknutím stejného tlačítka menu.

#### 2.3.1 Nastavení systému

Nastavení systému (např. nastavení pro periferní zařízení) jsou nezávislá na uživatelských profilech a aplikacích a vztahují se na celý vázicí systém. Nastavení systému lze zobrazit stisknutím tlačítka  nebo  a poté tlačítka [Systém].

**Navigace:**  > **Systém**

nebo

**Navigace:**  > **Systém**

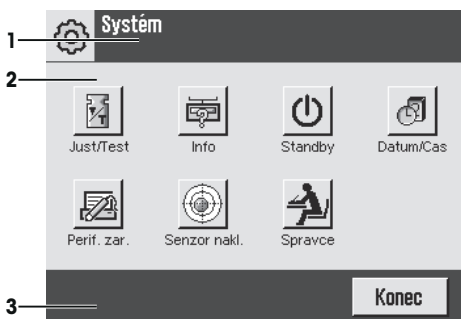

	Popis	Vysvětlení
1	Řádek záhlaví	Řádek záhlaví zobrazuje prvky pro orientaci a informaci uživatele.
2	Oblast obsahu	Oblast obsahu je hlavní pracovní oblastí pro menu a aplikace. Obsah závisí na konkrétní aplikaci nebo spuštěné akci.
3	Řádek akcí	Řádek akcí obsahuje tlačítka akcí pro provádění konkrétních akcí požadovaných a dostupných v aktivním dialogovém okně (např. [Konec], [STD], [C], [OK]).

- 1 Nastavení lze změnit klepnutím na příslušné tlačítko.
- 2 Pro opuštění nastavení klepněte na tlačítko [Konec].

### 2.3.2 Uživatelské profily

Uživatelské profily se používají k úpravě váhy, aby vyhovovala konkrétním aplikacím a osobním pracovním metodám nebo konkrétním úlohám vážení. Uživatelský profil je soubor uživatelsky definovaných nastavení, která lze vybrat při stisknutí tlačítka. Při zapnutí váhy se automaticky načte poslední aktivní uživatelský profil.

Navigace: [👤]

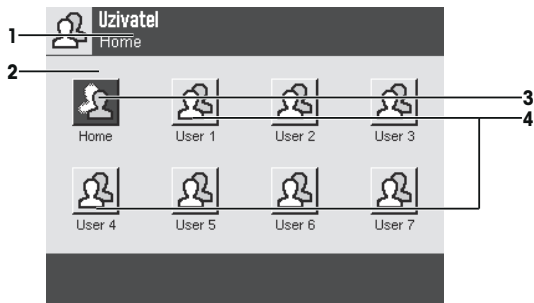

	Popis	Vysvětlení
1	Řádek záhlaví	Řádek záhlaví zobrazuje prvky pro orientaci a informaci uživatele.
2	Oblast obsahu	Oblast obsahu je hlavní pracovní oblastí pro menu a aplikace. Obsah závisí na konkrétní aplikaci nebo spuštěné akci.
3	Domů	Profil <b>Home</b> je počáteční bod, k němuž je možné se kdykoli vrátit stisknutím tlačítka [🏠]. Obsahuje tovární nastavení pro všechny uživatele. Tato nastavení lze podle potřeby změnit. Doporučuje se neměnit tovární nastavení profilu <b>Home</b> , ale provést úpravy v dalších uživatelských profilech.
4	Uživatelské profily	Nastavení v dalších uživatelských profilech lze podle potřeby změnit. Všechna nastavení provedená v aktivním uživatelském profilu jsou uložena pod tímto profilem. V tom jsou zahrnuta nastavení aplikace i nastavení specifická pro uživatele. Nastavení systému se nezmění.

– Uživatelský profil lze změnit klepnutím na příslušné tlačítko.

### 2.3.3 Nastavení specifická pro uživatele.

Tato nastavení lze použít k úpravě váhy tak, aby vyhovovala úlohám a pracovním metodám jednotlivých uživatelů. Nastavení lze definovat zvlášť pro každý uživatelský profil a pro profil **Home**. Je-li vybrán uživatelský profil, automaticky se načtou příslušná nastavení specifická pro uživatele.

Navigace: [⚙️]



## Aplikace

Aplikace jsou moduly firmwaru určené k provádění specifických úloh vážení. Váha se dodává s různými předem nainstalovanými aplikacemi. Po zapnutí váhy se načte poslední aktivní uživatelský profil a poslední použitá aplikace. Aplikace jsou dostupné po stisknutí tlačítka . Pokyny pro práci se standardními aplikacemi jsou uvedeny v příslušných kapitolách.

**Navigace:** 

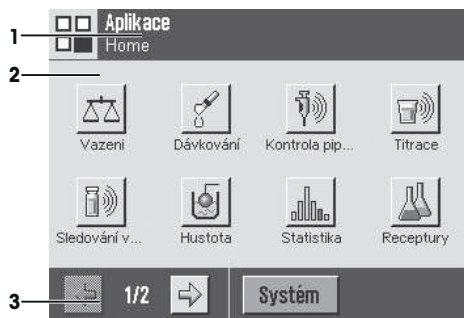

## Nastavení specifická pro aplikaci

Tato nastavení lze použít k úpravě aplikací, aby vyhovovaly požadavkům jednotlivých uživatelů. Dostupné možnosti nastavení závisí na vybrané aplikaci. Stisknutím tlačítka  se otevře vícestránkové menu s nastaveními pro aktuálně aktivní aplikaci. Informace o možnostech jednotlivých nastavení jsou uvedeny v kapitole týkající se příslušné aplikace. Nastavení lze definovat zvlášť pro každý uživatelský profil a pro profil **Home**. Když je vybrán uživatelský profil, automaticky se načtou nastavení specifická pro příslušnou aplikaci.

**Navigace:** 

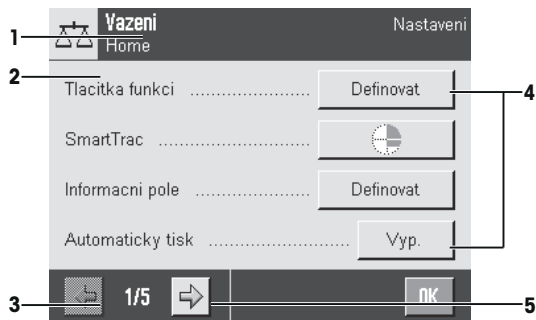

	Popis	Vysvětlení
1	Řádek záhlaví	Řádek záhlaví zobrazuje prvky pro orientaci a informaci uživatele.
2	Oblast obsahu	Oblast obsahu je hlavní pracovní oblastí pro menu a aplikace. Obsah závisí na konkrétní aplikaci nebo spuštěné akci.
3	Řádek akcí	Řádek akcí obsahuje tlačítka akcí pro provádění konkrétních akcí požadovaných a dostupných v aktivním dialogovém okně (např. <b>[Konec]</b> , <b>[STD]</b> , <b>[C]</b> , <b>[OK]</b> ).
4	Tlačítko	Nastavení Úprav/výběru (např. <b>[Definovat]</b> , <b>[Zapnuto]</b> , <b>[Vyp.]</b> ). Obsah závisí na aplikaci.
5	Šipka	Tlačítka se šipkou se používají k posunu o stranu dopředu nebo zpět.

- 1 Nastavení lze změnit klepnutím na příslušné tlačítko.
- 2 Potvrďte tlačítkem **[OK]**.
- 3 Pro odchod z nastavení zvolte tlačítko **[Konec]**.
- 4 Pro změnu nastavení systému klepněte na tlačítko **[Systém]**.

## 2.4 Bezpečnostní systém



### OZNÁMENÍ

#### Pamatujte si identifikace a hesla!

Do chráněných oblastí menu nelze vstoupit bez ID nebo hesla.

- ID a hesla si poznamenejte a uchovejte je na bezpečném místě.

Váha má komplexní bezpečnostní systém, pomocí něhož lze definovat jednotlivá přístupová práva na úrovni správce a uživatele. Nastavení, která lze změnit, je možné definovat pro každý jednotlivý uživatelský profil. Přístup k chráněným oblastem menu vyžaduje zadání identifikace (ID) a hesla. Při dodání váhy jsou chráněna pouze nastavení **[Spravce]** v nastaveních systému.

Je-li vybrána oblast menu chráněná identifikací a heslem, nejdříve se zobrazí alfanumerická klávesnice pro zadání ID.

- 1 Zadejte svoji identifikaci.
  - Při rozlišení malých a velkých písmen klepněte na tlačítko **[a...z]** a **[A...Z]** pro přepnutí mezi velkými a malými písmeny.
  - Pro zadání číslic klepněte na tlačítko **[0...9]**.
  - Nesprávná zadání lze smazat po jednotlivých znacích pomocí tlačítka se šipkou **◀**.

#### Oznámení

Zadání lze kdykoli přerušit klepnutím na tlačítko **[C]**.

- 2 Po zadání plné identifikace klepněte na tlačítko **[OK]**.
  - ⇒ Zobrazí se další dialogové okno pro zadání hesla.
- 3 Zadejte heslo (z bezpečnostních důvodů se zobrazuje s hvězdičkami místo normálního textu) a potvrďte tlačítkem **[OK]**.
  - ⇒ Jsou-li ID a heslo správné, zobrazí se vybraná oblast menu nebo se spustí požadovaná akce. Je-li nesprávné, zobrazí se chybové hlášení s požadavkem na jeho opětovné zadání.

## 3 Instalace a uvedení do provozu

### Vyhledání dalších informací



Další informace o váze naleznete v návodu k obsluze na CD-ROMu nebo online.

► [www.mt.com/xpe-analytical](http://www.mt.com/xpe-analytical)

### 3.1 Vybalení

Otevřete obal váhy. Zkontrolujte, zda se váha během přepravy nepoškodila. V případě reklamací nebo chybějících dílů ihned informujte zástupce společnosti METTLER TOLEDO.

#### Důležité

Všechny součásti obalu si uschovejte. Tento obal zajišťuje nejlepší možnou ochranu při přepravě váhy.

- K vyjímání váhy z obalové krabice použijte zvedací popruh.

- 1 Odstraňte zvedací popruh (1).
- 2 Odstraňte horní obal (2).

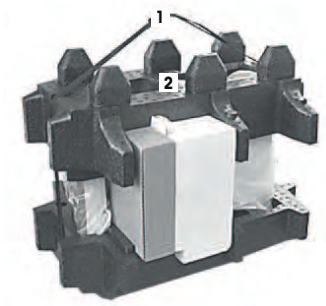

- 1 Vyjměte návod k obsluze (3).
- 2 Vyjměte sadu se síťovým adaptérem (4), síťový kabel, odkapávací misku, mřížkovou misku SmartGrid, kryt mřížkové misky SmartGrid, jednorázovou násypku SmartPrep a "košík" ErgoClip (košík pro malé vážené předměty).
- 3 Vyjměte sadu s dvířky krytu proti proudění vzduchu (5) a držák terminálu.

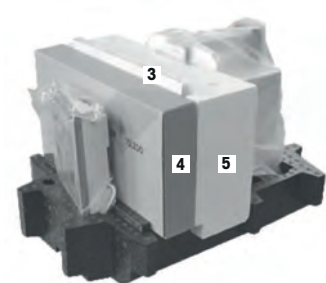

- 1 Opatrně vyjměte terminál (6) ze spodního obalu.
- 2 Odstraňte ochranný kryt.

**Oznámení**

Protože je terminál propojen s váhou kabelem, váhu pouze povytáhněte z obalu, abyste odstranili ochranný kryt.





- 1 Umístěte terminál (6) před váhu.
- 2 Uchopte váhu (7) za vodící lištu nebo madlo. Druhou rukou terminál pevně držte. Vytáhněte obě součásti najednou ze spodního obalu (8).

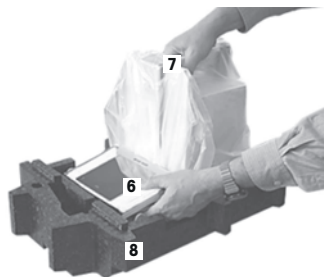

- 1 Umístěte váhu s terminálem na místo používání.
- 2 Z váhy sejměte kryt.
- 3 Odstraňte přepravní pojistku (9) z držáku vázicí misky.



### 3.2 Rozsah dodávky



#### OZNÁMENÍ

##### Nebezpečí poškození váhy v důsledku použití nesprávných dílů

Použití nesprávných dílů může způsobit poškození nebo závadu váhy.

- Používejte pouze díly dodávané s váhou, příslušenství uvedené v seznamu a náhradní díly od společnosti Mettler-Toledo GmbH.

V této kapitole je popsána montáž všech typů vah. Běžné vybavení různých typů vah se liší a závisí také na volitelném příslušenství. Proto mohou být jednotlivé kroky montáže odlišné.

Zkontrolujte, zda je dodávka kompletní. Následující příslušenství je součástí standardního vybavení váhy:

- Váhu s terminálem.
  - Rozhraní RS232
  - Zásuvka pro další rozhraní (volitelné)
  - Zařízení pro spodní vážení a pro pojistku proti odcizení.
- Sada s dvířky krytu a držák terminálu
- SmartGrid
- Kryt SmartGrid, chromniklová ocel
- Jednorázová násypka SmartPrep (2 ks)
- Záchytná miska
- Síťový adaptér a síťový kabel dle specifikace země určení.
- Ochranný kryt pro terminál.
- Čistící štětec.

- Košík ErgoClip (košík pro malé vážené předměty)
- Výrobní certifikát.
- ES prohlášení o shodě.
- Návod k obsluze nebo Návod k použití, tištěný nebo na CD-ROM, podle země používání

### 3.3 Výběr umístění

Optimálním umístěním se zajistí přesný a spolehlivý provoz váhy. Podklad musí bezpečně unést hmotnost plně zatížená váha. Musí být splněny následující místní podmínky:

#### Důležité

Pokud není váha již od začátku ve vodorovné poloze, musí být při uvádění do provozu vyrovnána.

- Váha se smí používat pouze uvnitř a v nadmořské výšce do 4 000 m n. m.
- Před zapnutím váhy počkejte, až všechny části dosáhnou pokojové teploty (+5 až +40 °C). Vlhkost musí být mezi 10 % a 80 % bez kondenzace.
- Síťová zástrčka musí být vždy přístupná.
- Pevné, vodorovné místo bez vibrací.
- Vyhněte se přímému slunečnímu světlu.
- Bez nadměrného kolísání teplot.
- Žádné silné proudění vzduchu.

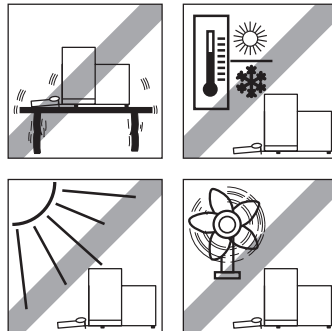

Další informace naleznete ve stručném průvodci správným vážením.

### 3.4 Sestavení váhy

- 1 Odstraňte ochranu pro přepravu (1).
- 2 Vložte odkapávací misku StaticDetect (2). Zasuňte misku ze zadu nad spodní plech až k přepážce.

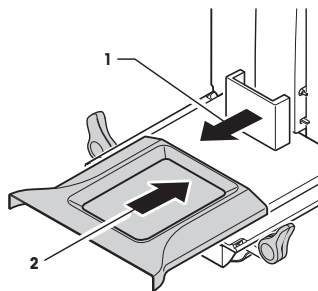

- 1 Zepředu nasadte mřížkovou vážicí misku SmartGrid.
- 2 Zkontrolujte, zda je mřížková vážicí miska SmartGrid (1) (2) na obou stranách správně zavěšena.

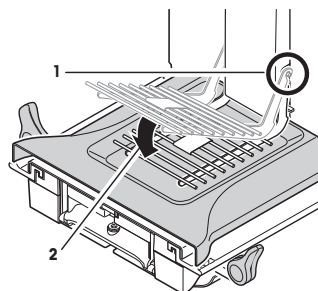

- 1 Usadte horní dvířka krytu (1) šikmo (pod úhlem méně než 30 stupňů) do drážky na **zadní** straně.
- 2 Sklopte dvířka krytu (2) opatrně dolů, **viz** obrázek.

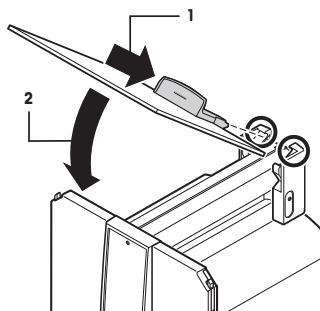

- Před montáží dvířek krytu musí být držáky (A) sklopeny směrem ven.
- 1 Nasadte boční dvířka krytu podle následujících pokynů, **viz** obrázek dole.

- 2 Nasadte boční dvířka v úhlu přibližně 30° do 2 otvorů, **viz** následující obrázek.
- 3 Zkontrolujte, zda jsou boční dvířka správně nasazena podle popisu.
- 4 Boční dvířka nasadte tak, aby zaklapla na své místo ve váze. Boční dvířka se musí snadno pohybovat, jsou-li správně nasazena.
- 5 Sklopte držák bočních dvířek krytu směrem dovnitř.
- 6 Nasadte druhá boční dvířka krytu. Postup je stejný.
- 7 Zasuňte boční dvířka úplně dozadu.

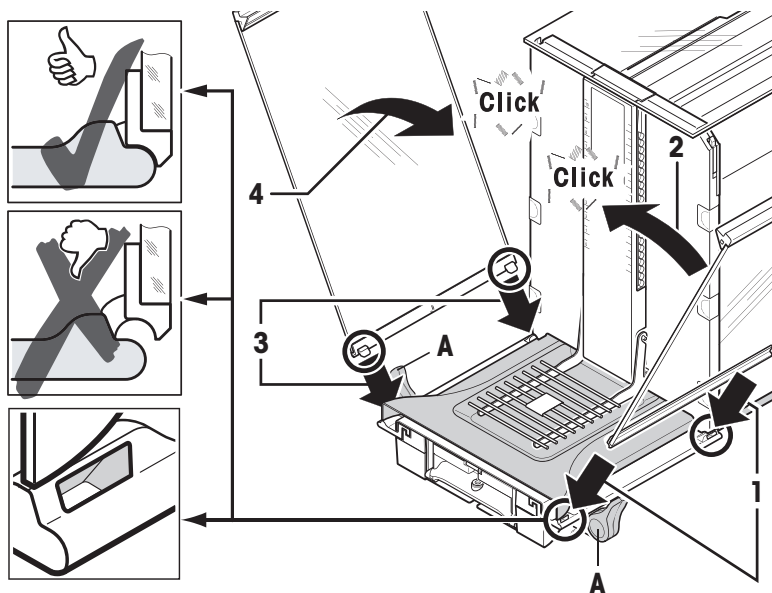

- 1 Nasadte přední sklo krytu (2).  
Sklo nasazujte šikmo zepředu do spodní části váhy, až budou oba háky předního skla krytu spočívat na válečcích (1).
- 2 Přední sklo krytu zasuňte směrem nahoru, až zapadne.

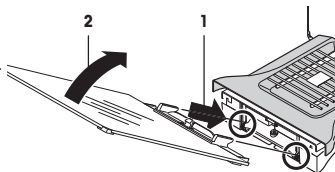

- 1 Nasadte držák terminálu.
- 2 Uložte kabel do průchodky držáku terminálu.
- 3 Držák terminálu zasuňte do otvoru v předním sklu krytu.  
⇒ Držák terminálu musí zapadnout se slyšitelným cvaknutím.

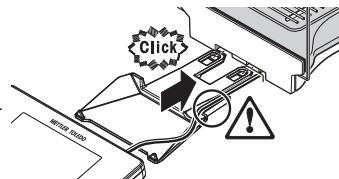

- 1 Nasadte terminál.
- 2 Terminál umístěte do středu držáku.
- 3 Zatláčte terminál proti váze tak, aby se vpředu u držáku terminálu lehce sklopil směrem dolů.
- 4 Zasuňte kabel do váhy.

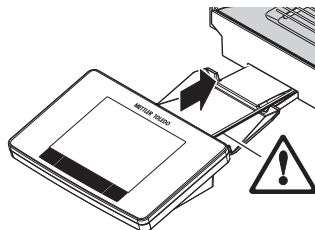

## OZNÁMENÍ

### Riziko poškození terminálu!

- Váha a terminál nejsou propojeny držákem terminálu!
- Při přepravě vždy váhu a terminál pevně držte.

### Oznámení

Kabel terminálu je dostatečně dlouhý, aby se dal terminál přemístit v prostoru okolo váhy.

### 3.5 Připojení váhy



#### **VAROVÁNÍ**

##### **Nebezpečí smrtelných úrazů nebo vážných zranění v důsledku úrazu elektrickým proudem!**

Tělesný kontakt se součástmi pod elektrickým proudem může způsobit těžké zranění nebo smrt. Nelze-li váhu ve stavu nouze vypnout, hrozí zranění osob nebo poškození váhy.

- 1 Váhu připojujte do elektrické sítě výhradně pomocí třížilového napájecího kabelu se zemnicím vodičem.
- 2 Ujistěte se, že se hodnota napětí, která je na kabelu uvedena, shoduje s napětím místní elektrické sítě.  
⇒ Pokud tomu tak není, v žádném případě nepřipojujte síťový adaptér k napájení, ale obraťte se na zástupce společnosti METTLER TOLEDO.
- 3 Váhu připojte pouze do tříkolíkové uzemněné síťové zásuvky.
- 4 K provozu váhy lze používat pouze standardizovaný prodlužovací kabel se zemnicím vodičem.
- 5 Zemnicí vodič neodpojujte.
- 6 Zkontrolujte kabely a zástrčku na možná poškození a v případě potřeby je vyměňte.
- 7 Ujistěte se, že jsou kabely uspořádány tak, aby nemohlo dojít k jejich poškození nebo k narušení provozu přístroje.
- 8 Nevystavujte elektrické kabely a přípojky působení kapalin.
- 9 Ujistěte se, že je zástrčka napájecího kabelu za všech okolností dostupná.



#### **OZNÁMENÍ**

##### **Nebezpečí poškození síťového adaptéru v důsledku přehřátí!**

V případě zakrytí nebo umístění do uzavřené nádoby/obalu nebude síťový adaptér dostatečně ochlazován a přehřeje se.

- 1 Síťový adaptér nezakrývejte.
- 2 Nevkládejte síťový adaptér do uzavřené nádoby/obalu.

Váha byla dodána se síťovým adaptérem a s napájecím kabelem dle požadavků platných ve vaší zemi. Síťový adaptér je vhodný pro použití s následujícím rozsahem napětí:

100 – 240 V AC, 50/60 Hz.

- Váha a terminál jsou v konečné poloze.
- 1 Připojte síťový adaptér (1) do konektoru (2) na zadní straně váhy.
- 2 Připojte síťový adaptér (1) k uzemněné elektrické zásuvce.
- ⇒ Po připojení k napájení provede váha autotest a poté je připravena k použití.

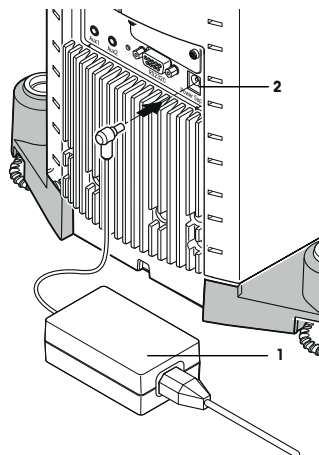

### 3.6 Uvedení váhy do provozu

#### Zapnutí váhy

- Váha je připojena k napájení.
- Terminál a váha jsou propojeny.
- Zapněte přístroj stisknutím tlačítka [⏻].
- ⇒ Rozsvítí se displej.
- ⇒ Váha je připravena k použití.



#### Vyrovnání váhy

Váha má zabudovaný senzor náklonu, který neustále monitoruje správné horizontální vyrovnání.

Pokud není váha přesně vyrovnaná, objeví se po jejím zapnutí varovné hlášení s výzvou, abyste váhu vyrovnali.

Pokud senzor náklonu detekuje nesprávné vyrovnání, kontrolka stavu na terminálu svítí červeně. Zobrazí se výstražné hlášení a zazní zvukové varování. V pravém horním rohu displeje se také objeví ikona stavu.



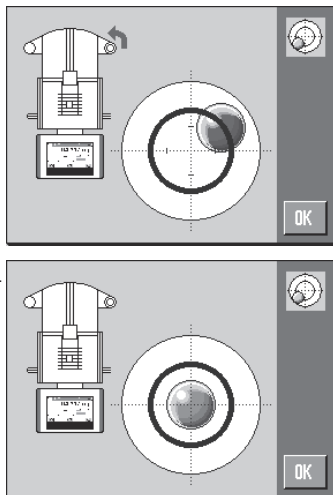

- 1 Chcete-li spustit asistenta vyrovnání, klepněte ve výstražném hlášení na **[Pruvodec vyrovnáním]**.
  - ⇒ V reálném čase se zobrazí okno s indikátorem vyrovnání.
- 2 Sledujte indikátor vyrovnání na obrazovce.
  - ⇒ Při nesprávném vyrovnání je vzduchová bublina v indikátoru vyrovnání červená.
  - ⇒ Asistent vyrovnání pomocí červených šipek indikuje, v jakém směru musíte otáčet dvěma stavěcími šrouby v zadní části váhy.
- 3 Otáčejte stavěcím šroubem, dokud nebude vzduchová bublina ve vnitřním kruhu indikátoru vyrovnání.
  - ⇒ Při správném vyrovnání je vzduchová bublina v indikátoru vyrovnání zelená.
  - ⇒ Kontrolka stavu na terminálu svítí zeleně.
- 4 Klepněte na **[OK]**.
  - ⇒ Zobrazí se hlášení doporučující kalibraci váhy.
- 5 Pro kalibraci váhy klepněte na **[Interní justování]**.



### 3.6.1 Obsluha skleněného krytu

Kryt váhy lze přizpůsobit okolním podmínkám, způsobu vážení a váženému materiálu.

Skleněná dvířka krytu proti proudění vzduchu lze otevřít a zavřít stisknutím tlačítka  nebo , pomocí senzorů SmartSens nebo ručně.

Vyzkoušejte různé kombinace posouvání madel směrem nahoru/dovnitř a dolů/ven. Doporučujeme nastavit skleněný kryt tak, aby byly otevřené pouze ty části, které jsou nutné k vkládání. Díky absenci rušivého proudění vzduchu bude váha pracovat rychleji než s otevřeným krytem.

#### Oznámení

Doporučuje se provádět připojení, když je kryt zavřený.

#### Motorový provoz

Automatická funkce dvířek otevírá a zavírá dvířka skleněného krytu automaticky, když je to zapotřebí.

#### Příklad

- Dvířka se při vkládání tárovacího závaží otevřou automaticky, je-li je stisknuto **[→T←]**.
- Při výzvě k vložení kalibračního závaží při kalibraci váhy se dvířka otevřou automaticky. Po vložení závaží se dvířka automaticky zavřou.
- Kryt proti proudění vzduchu při jakémkoli vážení zavře automaticky, což zajistí stabilitu stanovení hmotnosti.
- U různých operací (např. počítání kusů) se dvířka otevírají a zavírají automaticky, jak to vyžaduje aplikace.
- Držadla jsou zajištěna.

- 1 Přesuňte držadla pro boční dvířka dovnitř.
  - 2 Přesuňte držadlo pro horní dvířka do vodorovné polohy.
- ⇒ Dvířka se automaticky otevřou, když je to zapotřebí.

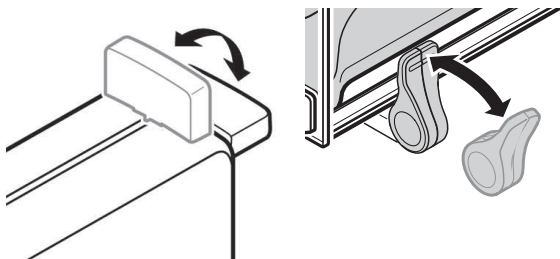

## Ruční obsluha dvířek

Dvířka se musí otevírat a zavírat ručně. Pomocí tlačítek [↵] nebo [↶], senzorů SmartSens nebo ručně.

- Držadla jsou odjištěna.
  - 1 Přesuňte držadla pro boční dvířka směrem ven.
  - 2 Přesuňte držadlo pro horní dvířka do svislé polohy.
  - 3 Stiskněte [↵] nebo [↶].  
nebo  
Přesuňte ruku nad senzor SmartSens.
- ⇒ Dvířka se otevírou.

### 3.6.2 Provedení jednoduchého vážení

Po uvedení nové váhy do provozu lze provést první vážení.

K provedení jednoduchého vážení jsou zapotřebí pouze klávesy v dolní části terminálu. Váha má samostatné klávesy pro nulování [→0←] a tárování [→T←].

#### Nulování

- Stiskněte [→0←].

⇒ Nulování

Po vynulování se všechny hmotnosti včetně hmotnosti táry vztahují k tomuto novému nulovému bodu, přičemž platí následující: hmotnost táry = 0, čistá hmotnost = hrubá hmotnost = 0.

#### Tárování

##### Důležité

Záporná hmotnost není povolena. Zobrazí se chybové hlášení. Když ikona detektoru ustálení zmizí (malý kroužek nalevo od zobrazení hmotnosti), indikace je stabilní. Zobrazí se hmotnost.

- Pokud se používá vážicí nádoba, je nutné váhu nejdříve vynulovat.

1 Umístěte nádobu na váhu.

2 Stiskněte [→T←].

⇒ Váha je tárována.

⇒ Hmotnost nádoby je nastavena jako nová hmotnost táry a předchozí tára (je-li k dispozici) je přepsána.

⇒ Displej **Net** signalizuje, že všechny zobrazené hmotnosti jsou čisté hmotnosti.



## 4 Údržba

### 4.1 Čištění

Pravidelně čistěte dodaným štětcem misku váhy, záchytnou misku, kryt a terminál váhy. Interval údržby závisí na vašich standardních provozních postupech (SOP).

**Dodržujte následující poznámky:**





## VAROVÁNÍ

### Nebezpečí smrtelných úrazů nebo vážných zranění v důsledku úrazu elektrickým proudem!

Tělesný kontakt se součástmi pod elektrickým proudem může způsobit těžké zranění nebo smrt. Nelze-li váhu ve stavu nouze vypnout, hrozí zranění osob nebo poškození váhy.

- 1 Před čištěním a údržbou odpojte váhu od elektrické sítě.
- 2 K výměně používejte pouze náhradní síťové kabely METTLER TOLEDO.
- 3 Zabraňte styku váhy, terminálu nebo síťového adaptéru s kapalinami.
- 4 Váhu, terminál ani síťový adaptér neotevírejte.  
Neobsahují žádné díly opravitelné uživatelem.



## OZNÁMENÍ

### Nebezpečí poškození váhy při použití nevhodných čisticích prostředků!

Váha je vyrobena z vysoce kvalitních odolných materiálů a může být poškozena použitím některých čisticích prostředků, rozpouštědel nebo abrazivních látek. Poškození váhy hrozí také v případě průniku kapalin do krytu.

- 1 K čištění váhy a terminálu používejte pouze vodu a jemný čisticí prostředek.
- 2 Případné rozlité kapaliny ihned otřete.
- 3 Zajistěte, aby do váhy nevnikly žádné kapaliny.

## Čištění

Vaše váha je vyrobena z kvalitních a odolných materiálů a lze ji proto čistit běžně dostupnými, jemnými čisticími prostředky.

### Důležité

Všechny vyměnitelné povrchové neupravené díly vnějšího krytu lze umývat v myčce při teplotě do 80 stupňů.

- 1 Pokud je potřeba důkladně vyčistit vážicí komoru, odklopte skleněné panely krytu (včetně střední police) směrem od váhy a vytáhněte je z jejich upevňovacích prvků.
- 2 Předek vážicí misky opatrně zvedněte a vyjměte z vodicí lišty.
- 3 Vyjměte z váhy odkapávací misku.
- 4 Zajistěte, aby tyto díly byly při zpětné montáži správně umístěny.

### Důležité

Obraťte se na zástupce společnosti METTLER TOLEDO kvůli informacím o dostupných možnostech servisu - pravidelná údržba autorizovaným servisním technikem zajistí dlouhodobou konzistentní přesnost vážení a prodlouží životnost váhy.

## 4.2 Likvidace

Podle evropské směrnice 2012/19/EU o elektrickém a elektronickém odpadu (WEEE - Waste Electrical and Electronic Equipment) nesmí být tento přístroj odhazován do domácího odpadu. Obdobně toto pravidlo platí v souladu s platnými národními předpisy také v zemích, které nejsou členy EU.

Toto zařízení prosím likvidujte v souladu s platnými místními předpisy v samostatném sběru elektrických a elektronických zařízení. V případě dotazů se prosím obraťte na příslušný úřad nebo na distributora, od kterého jste si toto zařízení pořídili. Budete-li toto zařízení předávat k dalšímu používání (např. pro další soukromé nebo živnostenské / průmyslové využití), předejte prosím spolu s ním také tyto pokyny pro jeho likvidaci.

Děkujeme Vám za Váš přínos k ochraně životního prostředí.



## 5 Technické údaje

### 5.1 Všeobecné údaje



#### VAROVÁNÍ

#### **Nebezpečí smrtelných úrazů nebo vážných zranění v důsledku úrazu elektrickým proudem!**

Tělesný kontakt se součástmi pod elektrickým proudem může způsobit těžké zranění nebo smrt.

- 1 Používejte pouze schválený síťový adaptér s proudově omezeným výstupem SELV.
- 2 Dodržujte polaritu 

#### **Napájení**

Síťový adaptér:	Primární : 100 – 240 V AC, -15%/+10%, 50/60 Hz Sekundární: 12 V DC $\pm 3\%$ , 2,5 A (s elektronickou ochranou proti přetížení)
Kabel k síťovému adaptéru:	3žilový, se zástrčkou podle země určení
Napájení váhy:	12 V DC $\pm 3\%$ , 2,5 A, maximální zvlnění: 80 mVpp

#### **Stupeň krytí a normy**

Kategorie přepětí:	II
Stupeň znečištění:	2
Stupeň krytí:	ochrana proti prachu a vodě
Normy o bezpečnosti a elektro- magnetické kompatibilitě:	viz Prohlášení o shodě
Oblast použití:	Používejte pouze v uzavřených místnostech

#### **Podmínky okolí**

Nadmořská výška:	až 4 000 m
Teplota okolí:	5–40 °C
Relativní vlhkost vzduchu:	max. 80 % při 31 °C, lineárně klesající na 50 % při 40 °C, nekondenzující
Doba zahřívání na provozní teplotu:	minimálně <b>120</b> minut po připojení váhy do elektrické sítě, po zapnutí z režimu standby je váha připravena k provozu ihned

#### **Materiály**

Kryt:	Tlakově litý hliník, plast, chromová ocel a sklo
Terminál:	Tlakově litý zinek, chromovaný a plasty
SmartGrid:	Chrom-nikl-molybdenová ocel X2CrNiMo17

## 1 Sigurnosne napomene

- Prije upotrebe vage s razumijevanjem pročitajte upute iz ovog priručnika.
- Sačuvajte ovaj priručnik za buduće potrebe.
- Prilikom predaje vage drugima priložite i ovaj priručnik.

Ako se vaga ne upotrebljava u skladu s uputama iz ovog priručnik ili ako je izmijenjena, to može ugroziti sigurnost korisnika i tvrtka Mettler-Toledo GmbH ne snosi nikakvu odgovornost.

### 1.1 Definicije signalnih riječi i simbola upozorenja

Sigurnosne napomene označene su signalnim riječima i simbolima upozorenja. Njima se opisuju sigurnosni problemi i upozorenja. Nepridržavanje sigurnosnih napomena može dovesti do tjelesnih ozljeda, oštećenja uređaja, kvarova i pogrešnih rezultata.

#### Signalne riječi

<b>UPOZORENJE</b>	za opasnu situaciju srednjeg rizika koja može rezultirati smrću ili teškim ozljedama ako se ne izbjegne.
<b>OPREZ</b>	za opasnu situaciju niskog rizika koja može rezultirati manjim ili umjerenim ozljedama ako se ne izbjegne.
<b>Napomena</b>	za opasnu situaciju niskog rizika koja rezultira oštećenjem uređaja, drugim materijalnim štetama, neispravnošću i pogrešnim rezultatima ili pak gubitkom podataka.
<b>Napomena</b>	(bez simbola) za korisne informacije o proizvodu.

#### Simboli upozorenja



Opća opasnost



Strujni udar

### 1.2 Sigurnosne napomene o proizvodu

Vaša je vaga uređaj vrhunske tehnologije i u skladu je sa svim priznatim sigurnosnim pravilima, no u neuobičajenim okolnostima ipak se mogu pojaviti određene opasnosti. Ne otvarajte kućište vage; ne sadrži dijelove koje korisnik može održavati, popraviti ili zamijeniti. U slučaju poteškoća s vagom obratite se ovlaštenom dobavljaču ili servisnom predstavniku tvrtke METTLER TOLEDO.

Vaga je ispitana za eksperimente i namjene opisane u odgovarajućem priručniku. To vas, međutim, ne oslobađa odgovornosti da sami obavite ispitivanja proizvoda koje smo isporučili po pitanju njihove prikladnosti za predviđene načine rada i svrhu.

#### Namjena

Ovu vagu treba upotrebljavati kvalificirano osoblje u analitičkim laboratorijima. Vaga je namijenjena mjerenju težine. Vagu upotrebljavajte isključivo u tu svrhu.

Sve ostale vrste upotrebe i rada koje nisu u skladu s tehničkim specifikacijama bez pisanog dopuštenja tvrtke Mettler-Toledo GmbH smatraju se nenamjenskom upotrebom.

#### Zahtjevi za mjesto instalacije

Vaga je razvijena za rad u zatvorenom i dobro prozračenom prostoru. Izbjegavajte sljedeće utjecaje iz okoline:

- uvjete koji ne odgovaraju uvjetima okoline navedenima u tehničkim podacima
- snažne vibracije
- izravnu sunčevu svjetlost
- okruženje s korozivnim plinovima
- okruženja eksplozivnih plinova, pare, magle, prašine i zapaljive prašine

- snažna električna ili magnetska polja

### **Kvalifikacija osoblja**

Nepravilna upotreba vage ili kemikalija za analizu može dovesti do smrti ili ozbiljnih ozljeda. Za rad s vagom potrebno je sljedeće iskustvo.

- Poznavanje i iskustvo rada s otrovnim i kaustičnim tvarima.
- Poznavanje i iskustvo rada sa standardnom laboratorijskom opremom.
- Poznavanje i iskustvo rada u skladu s općim sigurnosnim propisima za laboratorij.

### **Odgovornosti vlasnika vage**

Vlasnik vage osoba je koja vagu upotrebljava u komercijalne svrhe ili koja vagu stavlja na raspolaganje svojem osoblju. Vlasnik vage odgovoran je za sigurnost proizvoda i osoblja, korisnika i treće strane.

Rukovatelj ima sljedeće odgovornosti:

- Mora biti upoznat s propisima za sigurnost koji se odnose na njegovo radno mjesto i pridržavati ih se.
- Osigurati da samo kvalificirano osoblje upotrebljava vagu.
- Definirati odgovornosti za instalaciju, rad, čišćenje, rješavanje problema i održavanje te osigurati da se ti zadaci provode.
- Obučavati osoblje u redovitim intervalima i obavijestiti ih o opasnostima.
- Pružiti osoblju potrebnu zaštitnu opremu.

### **Isključiti vagu u slučaju nužde**

- Izvadite utikač iz strujne utičnice.

### **Zaštitna odjeća**

Nosite zaštitnu odjeću u laboratoriju kada radite s opasnim ili otrovnim tvarima.



Prilikom rukovanja kemijskim ili opasnim tvarima nosite odgovarajuće rukavice i provjerite ih prije upotrebe.



### **UPOZORENJE**

#### **Opasnost od smrtonosnih ili ozbiljnih ozljeda uslijed strujnog udara!**

Kontakt s dijelovima koji provode struju može dovesti do ozljeda ili smrti. Ako se vaga ne može isključiti u slučaju nužde, može doći do ozljeđivanja osoba ili oštećenja uređaja.

- 1 Za povezivanje vage upotrebljavajte isključivo isporučeni trožilni kabel za napajanje s vodičem za uzemljenje.
- 2 Provjerite je li napon označen na njemu jednak naponu lokalnog izvora napajanja.
  - ⇒ Ako to nije slučaj, nipošto ne uključujte AC adapter u izvor napajanja, nego se obratite predstavniku tvrtke METTLER TOLEDO.
- 3 Vagu priključite isključivo u tropolnu strujnu utičnicu s kontaktom uzemljenja.
- 4 Za rad vage mora se upotrebljavati isključivo standardizirani produžni kabel s vodičem za uzemljenje opreme.
- 5 Nemojte isključivati vodič za uzemljenje opreme.
- 6 Provjerite ima li oštećenja na kabelima i utikaču i zamijenite ih ako su oštećeni.
- 7 Osigurajte da kabeli budu tako raspoređeni da se ne mogu oštetiti ili ometati rad.
- 8 Sve električne kabele i priključke držite podalje od tekućina.
- 9 Pobrinite se da utikač za napajanje bude dostupan u svakom trenutku.



### **OBAVIJEST**

#### **Okruženje**

Upotrebljavajte isključivo u zatvorenim i suhim prostorima.



### **OBAVIJEST**

#### **Opasnost od oštećenja dodirnog zaslona šiljatim ili oštrim predmetima!**

Ne upotrebljavajte šiljate ili oštre predmete na dodirnom zaslonu! Tako može doći do oštećenja površine dodirnog zaslona.

- Za rad na zaslonu koristite se prstima.



### **OBAVIJEST**

#### **Opasnost od oštećenja vage!**

Nikada ne otvarajte vagu. Vaga ne sadrži dijelove koje može servisirati korisnik.

- U slučaju poteškoća obratite se predstavniku tvrtke METTLER TOLEDO.



### **OBAVIJEST**

#### **Opasnost od oštećenja vage zbog neispravnih dijelova!**

Upotreba neispravnih dijelova s vagom može dovesti do oštećenja ili kvara vage.

- Upotrebljavajte samo dijelove isporučene s vagom, navedeni pribor i rezervne dijelove tvrtke Mettler-Toledo GmbH.

## Dodatne informacije



Odnosi se na vanjski dokument.

## 2 Korisničko sučelje

### 2.1 Prikaz



#### OBAVIJEST

##### Opasnost od oštećenja dodirnog zaslona šiljatim ili oštrim predmetima!

Ne upotrebljavajte šiljate ili oštre predmete na dodirnom zaslonu! Tako može doći do oštećenja površine dodirnog zaslona.

- Za rad na zaslonu koristite se prstima.

Osvjetljeni prikaz terminala u boji dodirni je zaslon, odnosno zaslon osjetljiv na dodir. Može se upotrebljavati za prikaz podataka, unos postavki i odabir funkcija dodiranjem na zaslon.

#### Važno

Ovisno o specifičnim zahtjevima za pojedine zemlje, nekalibrirana decimalna mjesta istaknuta su na odobrenim vagama.

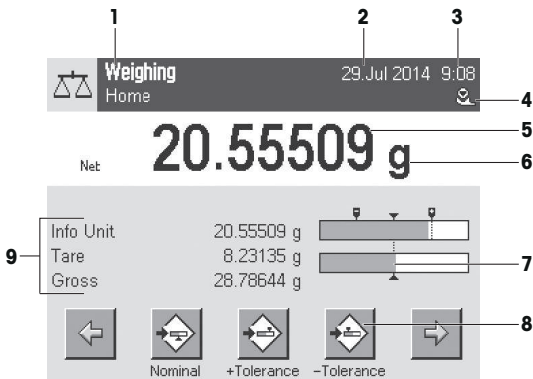

Oznaka	Objašnjenje
1	Naziv primjene Odaberite primjenu. Izbornik primjena može se odabrati dodiranjem ove zone. Ovaj se izbornik može prikazati i pritiskom na [F5].
	Trenutni korisnički profil Prikazuje trenutni korisnički profil.
2	Datum Datum se može promijeniti dodiranjem ove zone.
3	Vrijeme Vrijeme se može promijeniti dodiranjem ove zone.
4	Ikone statusa Ove ikone statusa pokazuju posebne statuse vage (npr. vrijeme za servisiranje, potrebu podešavanja, zamjenu baterije, neporavnatost). Ako dodirnete ikonu, pojavljuje se objašnjenje funkcije.
5	Vrijednost utega Dodirivanjem težine prikazuje se prozor s rezultatom u velikom formatu. To je korisno za čitanje težine s veće udaljenosti.

6	Jedinica za vaganje	Potrebna jedinica za vaganje može se promijeniti dodirivanjem jedinice za vaganje, npr. iz <b>mg</b> u <b>g</b> .
7	SmartTrac	SmartTrac je grafičko pomagalo pri vaganju koje pruža brzi pregled raspona vaganja koji se već upotrebljavao i još uvijek je dostupan.
8	Funkcijske tipke	Ovo je područje predviđeno za <b>Function Keys</b> koje omogućuju izravan pristup često potrebnim funkcijama i postavkama primjena. Ako se aktivira više od 5 funkcijskih tipki, one se mogu odabrati s pomoću tipki sa strelicom.
9	Polja s informacijama	Ovo se područje upotrebljava za prikaz dodatnih informacija ( <b>polja s informacijama</b> ) koje su povezane s aktivnom primjenom. Dodirivanjem polja s informacijama omogućuje se izravan prikaz <b>Polja s informacijama i Function Keys</b> putem odabira izbornika. Može se pokrenuti i pomoćnik za niveliranje.

### Veliki prikaz

Pritiskom na funkcijsku tipku [**Display**] (Prikaz) rezultat vaganja može se povećati, a istovremeno je moguća i upotreba funkcijskih tipki terminala.



### Čuvar zaslona

Ako se vaga ne upotrebljava 15 minuta, prikaz se automatski zatamnjuje, a pikseli se invertiraju otprilike svakih 15 sekundi. Kada se vaga ponovno upotrijebi (npr. stavljanje opterećenja, pritisivanje tipke) prikaz se vraća u uobičajeno stanje.

## 2.2 Dijaloški okviri za unos

Dijaloški okvir s tipkovnicom upotrebljava se za unos znakova kao što su slova, brojevi i posebni znakovi.

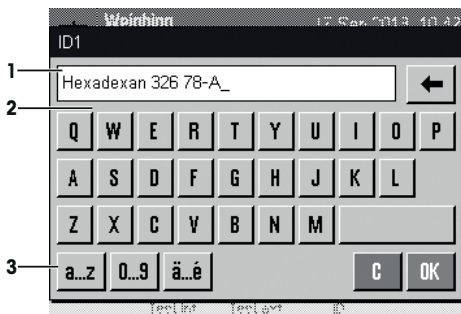

Oznaka	Objašnjenje
1	Polje s podacima Prikazuje (unesene) alfanumeričke i numeričke znakove.
2	Tipkovnica Područje za unos podataka

<b>3</b>	Odabir	Odaberite različite formate tipkovnice.
----------	--------	---

- 1 Unesite oznaku.
- 2 Potvrdite s pomoću [OK] (U redu).

	Funkcija
←	Brisanje zadnjeg znaka Dodirnite jednom da biste pokazivač smjestili na kraj polja s podacima.

## 2.3 Firmver

Firmver upravlja svim funkcijama vage. On omogućuje podešavanje vage za pojedino radno okruženje.

Firmver se dijeli na sljedeće stavke:

- Postavke sustava
- Korisnički profili
- Korisničke postavke
- Primjene
- Postavke specifične za primjenu

### Napomena

Iz prikazanog izbornika može se u bilo kojem trenutku izaći tako da se ponovno pritisne ista tipka izbornika.

### 2.3.1 Postavke sustava

Postavke sustava (npr. postavke perifernih uređaja) ne ovise o korisničkim profilima i primjenama te se primjenjuju na cijeli sustav za vaganje. Postavke sustava mogu se prikazati pritiskom na [⚙️] ili [⚙️] te nakon toga na gumb [System] (Sustav).

**Kretanje:** [⚙️] > System (Sustav)

ili

**Kretanje:** [⚙️] > System (Sustav)

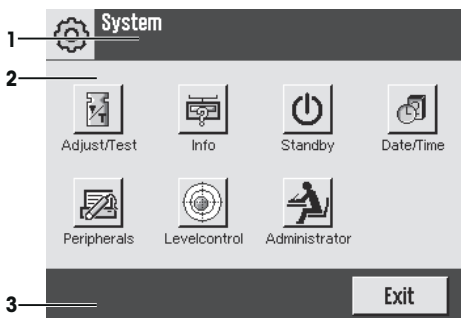

	Oznaka	Objašnjenje
1	Naslovna traka	Naslovna traka prikazuje elemente za orijentaciju korisnika i informacije.
2	Područje sa sadržajem	Područje sa sadržajem glavna je radna površina za izbornike i primjene. Sadržaj ovisi o specifičnoj primjeni ili pokrenutoj radnji.
3	Radna traka	Radna traka sadrži gumbе za pokretanje pojedinih radnji koje su potrebne i dostupne u aktivnom dijaloškom okviru (npr. [Exit] (Izlaz), [STD], [C], [OK] (U redu)).

- 1 Postavke se mogu promijeniti dodirom na odgovarajući gumb.



2 Za izlazak iz postavki dodirnite [**Exit**] (Izlaz).

### 2.3.2 Korisnički profili

Korisnički profili upotrebljavaju se za podešavanje vage kako bi odgovarala određenoj primjeni i osobnim tehnikama rada ili pojedinim zadacima vaganja. Korisnički profil skupina je postavki koje definira korisnik i koje se mogu odabrati pritiskom na gumb. Kada se vaga uključi automatski se učitava posljednji aktivni korisnički profil.

**Kretanje:** [**↔**]

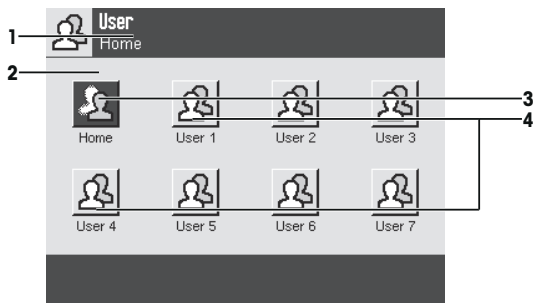

Oznaka	Objašnjenje
1	Naslovna traka Naslovna traka prikazuje elemente za orijentaciju korisnika i informacije.
2	Područje sa sadržajem Područje sa sadržajem glavna je radna površina za izbornike i primjene. Sadržaj ovisi o specifičnoj primjeni ili pokrenutoj radnji.
3	Početni zaslon Profil <b>Home</b> (Početni zaslon) početna je točka na koju se u bilo kojem trenutku možete vratiti pritiskom na tipku [ <b>🏠</b> ]. On sadrži tvorničke postavke za sve korisnike. Te se postavke mogu mijenjati prema potrebi. Ne preporučuje se mijenjanje tvorničkih postavki profila <b>Home</b> (Početni zaslon), nego prilagođavanje u dodatnim korisničkim profilima.
4	Korisnički profili Postavke u dodatnim korisničkim profilima mogu se mijenjati prema potrebi. Sve postavke izvršene u aktivnom korisničkom profilu spremaju se u taj profil. To uključuje postavke primjene i postavke specifične za korisnika. Postavke sustava ne mijenjaju se.

– Korisnički se profil može promijeniti dodirnom na odgovarajući gumb.

### 2.3.3 Korisničke postavke

Ove se postavke mogu upotrijebiti za podešavanje vage kako bi odgovarala zadacima i tehnikama rada pojedinih korisnika. Postavke se mogu definirati zasebno za svaki korisnički profil i za profil **Home** (Početni zaslon). Kada se odabere korisnički profil automatski se učitavaju odgovarajuće postavke specifične za korisnika.

Kretanje: [F4]

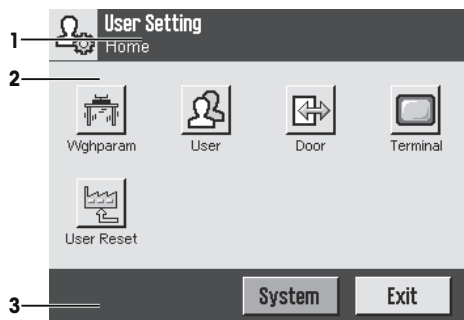

### Primjene

Aplikacije su moduli upravljačkog softvera za izvođenje određenih zadataka vaganja. Vaga se isporučuje s raznim prethodno instaliranim aplikacijama. Nakon uključivanja vage učitavaju se posljednji aktivni korisnički profili i posljednja upotrijebljena aplikacija. Aplikacije su dostupne dodiranjem na tipku [F5]. Upute za rad sa standardnim aplikacijama nalaze se u odgovarajućim odjeljcima.

Kretanje: [F6]

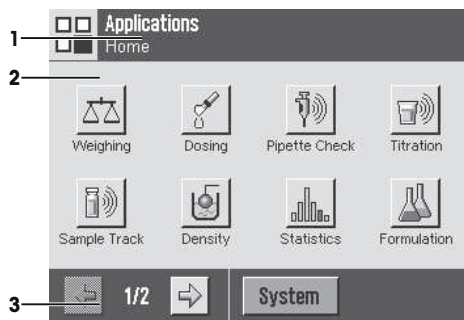

### Postavke specifične za primjenu

Ove se postavke mogu upotrijebiti za podešavanje primjena kako bi odgovarale zahtjevima pojedinih korisnika. Dostupne mogućnosti postavki ovise o odabranoj primjeni. Pritiskom na [F7] otvara se izbornik s više stranica u kojemu se nalaze postavke za trenutno aktivnu primjenu. Informacije o pojedinim mogućnostima postavki pružene su u odjeljku povezanom s odgovarajućom primjenom. Postavke se mogu definirati zasebno za svaki korisnički profil i za profil **Home** (Početni zaslon). Kada se odabere korisnički profil automatski se učitavaju odgovarajuće postavke specifične za pojedinu primjenu.

Kretanje: [↩]

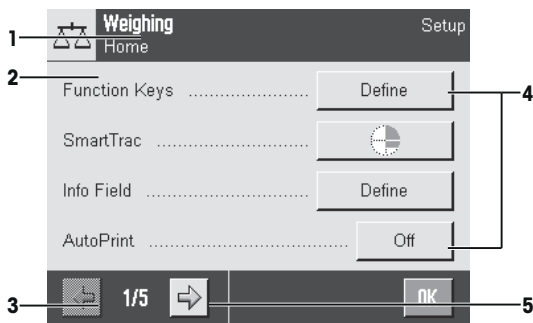

Oznaka	Objašnjenje
1	Naslovna traka Naslovna traka prikazuje elemente za orijentaciju korisnika i informacije.
2	Područje sa sadržajem Područje sa sadržajem glavna je radna površina za izbornike i primjene. Sadržaj ovisi o specifičnoj primjeni ili pokrenutoj radnji.
3	Radna traka Radna traka sadrži gumbе za pokretanje pojedinih radnji koje su potrebne i dostupne u aktivnom dijaloškom okviru (npr. [Exit] (Izlaz), [STD], [C], [OK] (U redu)).
4	Gumb Uređivanje/odabir postavki (npr. [Define] (Definiraj), [On] (Uključeno), [Off] (Isključeno)). Sadržaj ovisi o vrsti primjene.
5	Strelica Gumbi sa strelicom upotrebljavaju se za prelazak na sljedeću ili prethodnu stranicu.

- 1 Postavke se mogu promijeniti dodirом na odgovarajući gumb.
- 2 Potvrdite s pomoću [OK] (U redu).
- 3 Za izlazak iz postavki odaberite [Exit] (Izlaz).
- 4 Za promjenu postavki sustava dodirnite [System] (Sustav).

## 2.4 Sigurnosni sustav



### OBAVIJEST

#### Zapamtite ID-ove i lozinke!

- Zaštićenim područjima izbornika ne može se pristupiti bez ID-a ili lozinke.
- Zabilježite ID-ove i lozinke i čuvajte ih na sigurnom.

Vaga posjeduje sveobuhvatan sigurnosni sustav s pomoću kojeg se mogu definirati pojedinačna prava pristupa na razini administratora i korisnika. Postavke koje se mogu mijenjati mogu se definirati za svaki pojedini korisnički profil. Pristup zaštićenim područjima izbornika zahtijeva unos identifikatora (ID) i lozinke. Prilikom isporuke vage zaštićene su samo postavke [Administrator] (Administrator).

Kada se odabere područje izbornika zaštićeno ID-om i lozinkom, prvo se prikazuje alfanumerička tipkovnica za unos ID-a.

- 1 Unesite svoj ID.
  - Razlikuje velika i mala slova, dodirnite gumbе [a...z] i [A...Z] za prebacivanje između velikih i malih slova.
  - Za unos brojeva dodirnite gumb [0...9].

- Neispravni unosi mogu se izbrisati znak po znak pomoću tipke sa strelicom [←].

#### **Napomena**

Unos se u bilo kojem trenutku može prekinuti dodirima na [C].

- 2 Nakon unosa cijeloga ID-a dodirnite [OK].  
⇒ Prikazuje se drugi dijaloški okvir za unos lozinke.
- 3 Unesite lozinku (zbog sigurnosnih razloga ona se prikazuje s pomoću zvjezdica, a ne običnih slova) i potvrdite s [OK].  
⇒ Ako su ID i lozinka ispravni, prikazuje se odabrano područje izbornika ili se pokreće odgovarajuća radnja. Ako su oni neispravni, prikazuje se poruka o pogrešci uz zahtjev za njihov ponovni unos.

### **3 Instalacija i pokretanje uređaja**

#### **Dodatne informacije**



Dodatne informacije o ovoj vagi potražite u Uputama za rad na CD-ROM-u ili na mreži.

► [www.mt.com/xpe-analytical](http://www.mt.com/xpe-analytical)

#### **3.1 Raspakiranje**

Otvorite ambalažu vage. Provjerite je li vaga oštećena tijekom transporta. U slučaju pritužbi ili nedostajuće dodatne opreme, odmah se obratite predstavniku tvrtke METTLER TOLEDO.

#### **Važno**

Sačuvajte sve dijelove ambalaže. Ovo pakiranje pruža najbolju moguću zaštitu za transport vage.

- Upotrijebite remen za podizanje da biste vagu izvadili iz ambalažne kutije.

- 1 Uklonite remen za podizanje (1).
- 2 Uklonite gornji dio ambalaže (2).

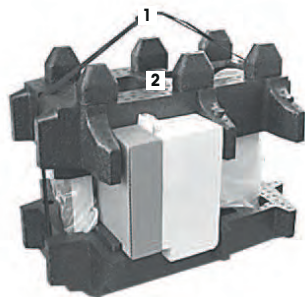

- 1 Izvadite upute za rad (3).
- 2 Izvadite komplet koji sadrži AC adapter za SmartGrid, kabel za napajanje, podložak, SmartGrid, poklopac za SmartGrid, jednokratan lijevak SmartPrep te „košaru“ ErgoClip (košaru za vaganje manjih predmeta).
- 3 Uklonite komplet koji sadrži vrata za zaštitu od okolnog zraka (5) i podupirač terminala.

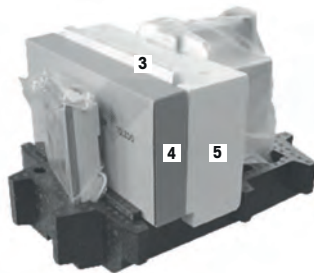

- 1 Pažljivo izvadite terminal (6) iz donjeg dijela ambalaže.
- 2 Uklonite zaštitni poklopac.

#### **Napomena**

S obzirom na to da je terminal povezan s vagom pomoću kabela, lagano povucite vagu iz ambalaže da biste uklonili zaštitni poklopac.



- 1 Postavite terminal (6) ispred vage.
- 2 Držite vagu (7) za vodilicu ili ručku. Čvrsto držite terminal drugom rukom. Istovremeno izvucite obje komponente iz donjeg dijela ambalaže (8).

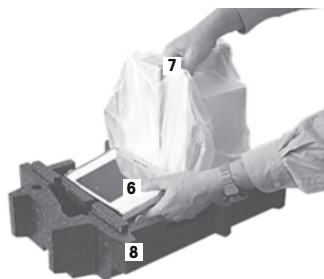

- 1 Postavite vagu i terminal na mjesto upotrebe.
- 2 Uklonite poklopac s vage.
- 3 Uklonite zaštitu za prijenos (9) podupirača mjerne plohe.



## 3.2 Sadržaj isporuke



### OBAVIJEST

#### Opasnost od oštećenja vage zbog neispravnih dijelova!

Upotreba neispravnih dijelova s vagom može dovesti do oštećenja ili kvara vage.

- Upotrebljavajte samo dijelove isporučene s vagom, navedeni pribor i rezervne dijelove tvrtke Mettler-Toledo GmbH.

Postavljanje svih vrsta vaga opisano je u ovom poglavlju. Standardna oprema različitih vrsta vaga razlikuje se i ovisi o dodatnom priboru. Zbog toga se mogu razlikovati koraci instalacije.

Provjerite jesu li isporučeni svi potrebni dijelovi. Sljedeći dodatni pribor dio je standardne opreme vage:

- Vaga s terminalom
  - Sučelje RS232C
  - Utor za drugo sučelje (neobavezno)
  - Vodiči za prijenos signala za vaganje ispod vage te za uređaj protiv krađe
- Komplet koji sadrži vrata za zaštitu od okolnog zraka i podupirač terminala
- SmartGrid
- Poklopac za SmartGrid, krom-nikal čelik
- Jednokratni lijevak SmartPrep (2 komada)
- Podložak
- AC adapter s kabelom za napajanje specifičnim za pojedinu zemlju
- Zaštitni poklopac za terminal
- Četka za čišćenje
- „Košara“ ErgoClip (košara za vaganje manjih predmeta)
- Certifikat o proizvodnji
- Izjava o sukladnosti CE
- Upute za rad ili korisnički priručnik; ispisano ili na CD-ROM-u, ovisno o zemlji u kojoj se upotrebljava

## 3.3 Odabir mjesta postavljanja

Optimalna lokacija osigurat će precizan i pouzdan rad vage. Površina mora bez poteškoća podnijeti težinu vage pod punim opterećenjem. Potrebno je pridržavati se sljedećih lokalnih uvjeta:

### Važno

Ako vaga nije vodoravna od početka, mora se poravnati tijekom puštanja u pogon.

- Vaga se smije upotrebljavati isključivo u zatvorenim prostorima do najviše 4.000 m nadmorske visine.
- Prije uključivanja vage pričekajte da svi dijelovi dosegnu sobnu temperaturu (od +5 do 40 °C). Vlažnost mora biti između 10 % i 80 %, bez kondenzacije.
- Utikač za napajanje mora biti dostupan u svakom trenutku.
- Čvrsta, vodoravna površina bez vibracija.
- Izbjegavajte izravnu sunčevu svjetlost.
- Mjesto bez prekomjernih promjena temperature.
- Mjesto bez propuha.

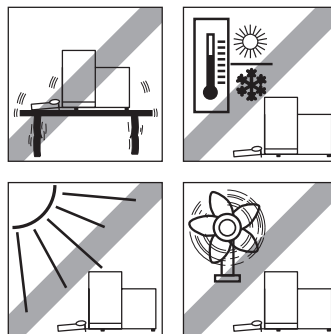

Dodatne informacije mogu se pronaći u odjeljku Ispravan način vaganja.

### 3.4 Sastavljanje vage

- 1 Uklonite zaštitu za prijenos (1).
- 2 Umetnite podložak StaticDetect (2). Umetnite ladicu s prednje strane iznad donje ploče, sve do pregrade.

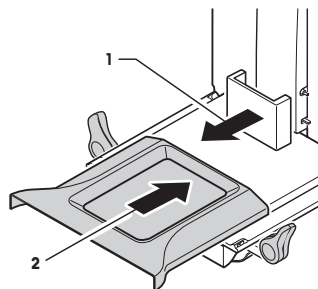

- 1 Umetnite SmartGrid s prednje strane.
- 2 Provjerite je li SmartGrid (1) (2) ispravno spojen s obje strane.

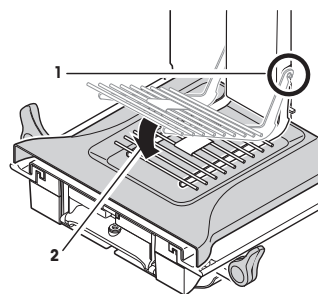

- 1 Umetnite gornja vrata za zaštitu od okolnog zraka (1) pod kutom (malo manjim od 30 stupnjeva) u **stražnju** vodilicu.
- 2 Pažljivo preklapite vrata za zaštitu od okolnog zraka (2) prema dolje, **na način prikazan** na slici.

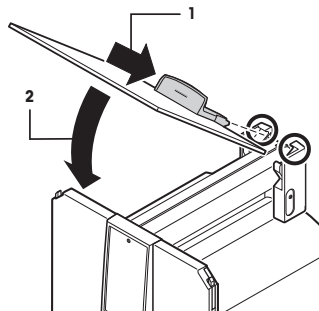

- Ručke (A) moraju biti savinute prema van kako bi se postavila bočna vrata za zaštitu od okolnog zraka.

- 1 Postavite bočna vrata staklenog pokrova prema sljedećim uputama. **Pogledajte** sliku u nastavku.
- 2 Postavite bočna vrata u dva otvora pod kutom od otprilike 30°, na način **prikazan** na slici u nastavku.
- 3 Provjerite jesu li bočna vrata ispravno postavljena u skladu s opisom.
- 4 Postavite bočna vrata na vagu tako da se začuje zvuk škljocanja. Bočna se vrata lako pomiču ako su ispravno postavljena.
- 5 Savijte ručku bočnih vrata staklenog pokrova prema unutra.
- 6 Postavite druga bočna vrata staklenog pokrova. Postupak je jednak.
- 7 Pomaknite bočna vrata posve unatrag.

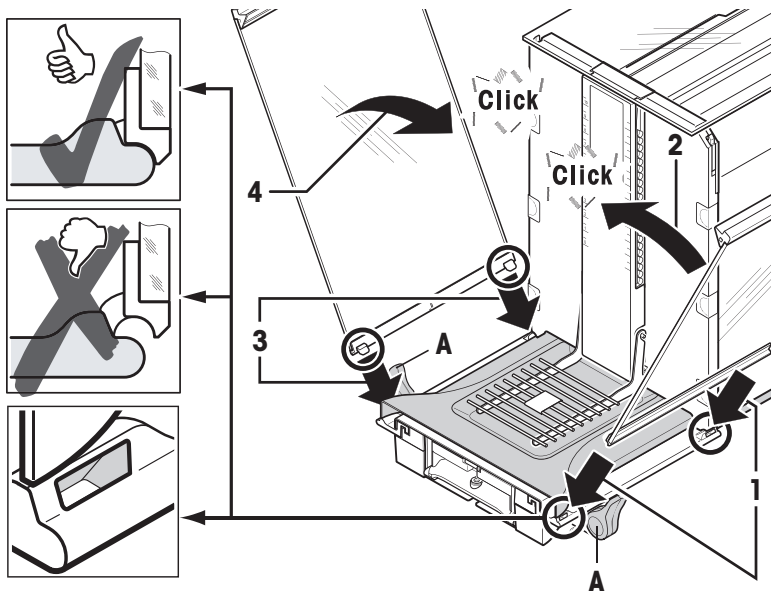



- 1 Postavite prednja vrata za zaštitu od okolnog zraka (2). Umetnite staklo u donji dio vage na prednjoj strani tako da dvije kuke prednjeg stakla za zaštitu od okolnog zraka počivaju na valjcima (1).
- 2 Pomaknite prednja vrata za zaštitu od okolnog zraka prema gore dok se ne spoje.

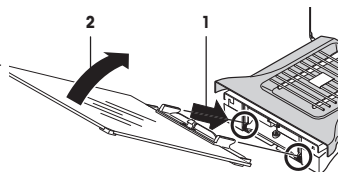

- 1 Umetnite podupirač terminala.
- 2 Postavite kabel u vodilicu podupirača terminala.
- 3 Umetnite podupirač terminala u otvor na prednjem staklu za zaštitu od okolnog zraka.
  - ⇒ Podupirač terminala mora se spojiti uz zvuk škljocanja.

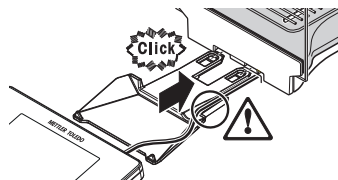

- 1 Postavite terminal.
- 2 Postavite terminal u središte podupirača.
- 3 Pritisnite terminal prema vagi dok se ne savine lagano prema dolje u prednjem dijelu podupirača terminala.
- 4 Priključite kabel u vagu.

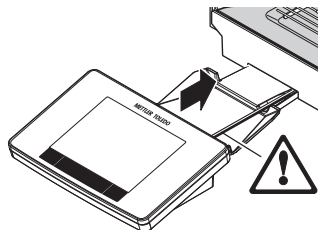

## OBAVIJEST

### Opasnost od oštećenja terminala!

- Vaga i terminal nisu spojeni pomoću podupirača terminala!
- Tijekom prijenosa uvijek čvrsto držite vagu i terminal.

### Napomena

Kabel terminala dovoljno je dug da omogući promjenu položaja terminala u području oko vage.

### 3.5 Povezivanje vage



#### **⚠ UPOZORENJE**

##### **Opasnost od smrtonosnih ili ozbiljnih ozljeda uslijed strujnog udara!**

Kontakt s dijelovima koji provode struju može dovesti do ozljeda ili smrti. Ako se vaga ne može isključiti u slučaju nužde, može doći do ozljeđivanja osoba ili oštećenja uređaja.

- 1 Za povezivanje vage upotrebljavajte isključivo isporučeni trožilni kabel za napajanje s vodičem za uzemljenje.
- 2 Provjerite je li napon označen na njemu jednak naponu lokalnog izvora napajanja.
  - ⇒ Ako to nije slučaj, nipošto ne uključujte AC adapter u izvor napajanja, nego se obratite predstavniku tvrtke METTLER TOLEDO.
- 3 Vagu priključite isključivo u trolpnu strujnu utičnicu s kontaktom uzemljenja.
- 4 Za rad vage mora se upotrebljavati isključivo standardizirani produžni kabel s vodičem za uzemljenje opreme.
- 5 Nemojte isključivati vodič za uzemljenje opreme.
- 6 Provjerite ima li oštećenja na kabelima i utikaču i zamijenite ih ako su oštećeni.
- 7 Osigurajte da kabeli budu tako raspoređeni da se ne mogu oštetiti ili ometati rad.
- 8 Sve električne kabele i priključke držite podalje od tekućina.
- 9 Pobrinite se da utikač za napajanje bude dostupan u svakom trenutku.



#### **OBAVIJEST**

##### **Opasnost od oštećenja AC adaptera zbog pregrijavanja!**

Ako je AC adapter prekriven ili je u spremniku, ne hladi se dovoljno i pregrijava se.

- 1 Ne prekrivajte AC adapter.
- 2 Ne stavljajte AC adapter u spremnik.

Vaga se isporučuje s univerzalnim AC/DC adapterom i s kabelom za napajanje prilagođenim za pojedinu zemlju. AC/DC adapter prikladan je za upotrebu u sljedećem rasponu napona:

100 - 240 V AC, 50/60 Hz.

- Vaga i terminal nalaze se na krajnjoj lokaciji.
- 1 Uključite AC adapter (1) u utičnicu za povezivanje (2) na stražnjoj strani vage.
  - 2 Priključite AC adapter (1) u električnu utičnicu s uzemljenjem.
- ⇒ Vaga provodi samoprovjeru nakon spajanja na izvor napajanja i tada je spremna za upotrebu.

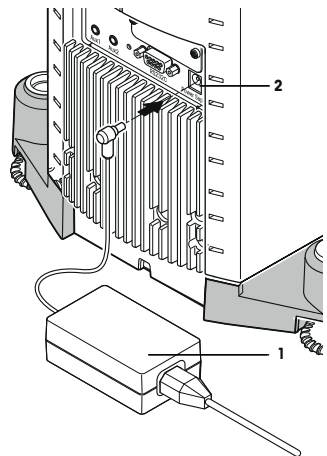

## 3.6 Postavljanje vage

### Uključivanje vage

- Vaga je spojena s napajanjem.
- Terminal i vaga međusobno su povezani.
- Za uključivanje pritisnite [⏻].
  - ⇒ Pojavljuje se prikaz.
- ⇒ Vaga je spremna za uporabu.



### Leveliranje vage

Vaga ima ugrađeni senzor poravnatosti koji neprekidno nadzire ispravno vodoravno poravnanje.

Ako vaga nije posve poravnata, nakon uključivanja vage javlja se poruka upozorenja sa zahtjevom da se poravnata.

Ako senzor poravnatosti otkrije neispravno poravnanje, žaruljica statusa na terminalu zasvijetli crveno. Prikazuje se poruka upozorenja te se aktivira zvučno upozorenje. Također se pojavljuje ikona statusa u gornjem desnom kutu prikaza.



- 1 Za pokretanje pomoćnika za niveliranje dodirnite [LevelGuide] (Vodič za niveliranje) u poruci upozorenja.
  - ⇒ Prozor s indikatorom poravnatosti prikazuje se u stvarnom vremenu.
- 2 Promatrajte indikator poravnatosti na zaslonu.
  - ⇒ Mjehurić zraka u indikatoru poravnatosti označen je crvenom bojom u slučaju neispravnog poravnanja.
  - ⇒ Pomoćnik za niveliranje crvenim strelicama označuje smjer u kojem se dva vijka nožice na stražnjoj strani vage moraju zakrenuti.
- 3 Okrećite vijak nožice dok se mjehurić zraka ne nađe u unutrašnjem krugu indikatora poravnatosti.
  - ⇒ Mjehurić zraka u indikatoru poravnatosti označen je zelenom bojom u slučaju ispravnog poravnanja.
  - ⇒ Žaruljica statusa na terminalu zasvijetli zelenom bojom.
- 4 Dodirnite [OK] (U redu).
- ⇒ Prikazuje se poruka s preporukom podešavanja vage.
- 5 Dodirnite [Adjust.int] da biste podesili vagu.

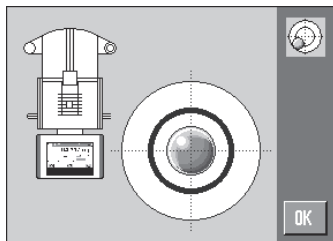
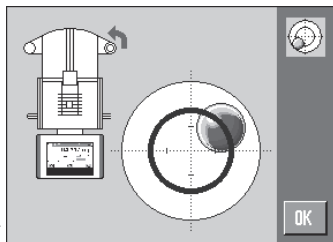

### 3.6.1 Rukovanje staklom za zaštitu od okolnog zraka

Zaštita od okolnog zraka vage može se prilagoditi okolnim uvjetima, metodi vaganja i materijalu koji se važe.

Vrata staklenog pokrova mogu se otvoriti i zatvoriti pritiskom na [↶] ili [↷], pomoću senzora "SmartSens" ili ručno.

Isprobajte različite kombinacije pomicanjem ručki prema gore/unutra te prema dolje/van. Preporučujemo da stakleni pokrov poravnate tako da se otvore samo dijelovi potrebni za stavljanje tereta. Vaga tada brže radi zbog toga što nema toliko protoka zraka kao s potpuno otvorenim staklenim pokrovom.

#### Napomena

Preporučuje se da priključivanje obavite kada je stakleni pokrov zatvoren.

## Mehanički rad

Automatska funkcija za vrata automatski otvara i zatvara vrata za zaštitu od okolnog zraka kada je to potrebno.

### Primjer

- Vrata se automatski otvaraju za stavljanje tara utega kada se pritisne [**→T←**].
  - Kada se unese naredba za stavljanje utega za podešavanje tijekom podešavanja vage, vrata se automatski otvaraju. Vrata se automatski zatvaraju kada se stavi uteg.
  - Pokrov se automatski zatvara za sva vaganja kako bi se postigao dosljedan prikaz težine.
  - Za različite se postupke (npr. brojanje komada) vrata automatski otvaraju i zatvaraju prema potrebama primjene.
- Ručke su zaključane.
  - 1 Ručke za bočna vrata pomaknite prema unutra.
  - 2 Ručku za gornja vrata pomaknite u vodoravan položaj.
- ⇒ Vrata se automatski otvaraju kada je to potrebno.

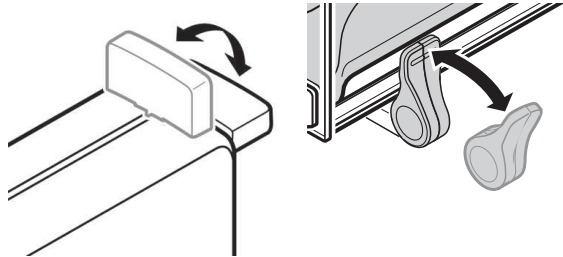

### Ručno upravljanje vratima

Vrata se moraju ručno otvoriti ili zatvoriti. Pomoću tipki [**↔**] ili [**↕**], putem SmartSensa ili ručno.

- Ručke su otključane.
  - 1 Ručke za bočna vrata pomaknite prema van.
  - 2 Ručku za gornja vrata pomaknite u okomit položaj.
  - 3 Pritisnite [**↔**] ili [**↕**]  
ili  
prijedite rukom preko senzora SmartSens.
- ⇒ Vrata se otvaraju.

### 3.6.2 Jednostavno vaganje

Nakon puštanja nove vage u pogon može se obaviti prvo vaganje.

Za jednostavno vaganje potrebne su samo tipke u donjem dijelu terminala. Vaga ima odvojene tipke za nuliranje [**→0←**] i tariranje [**→T←**].

#### Nuliranje

- Pritisnite [**→0←**].
- ⇒ Nuliranje

Nakon postavljanja nulte točke sve se težine, uključujući i težinu tare, primjenjuju na ovu novu nultu točku te se primjenjuje sljedeće: težina tare = 0, neto težina = bruto težina = 0.

#### Tariranje

##### Važno

Negativna težina nije dozvoljena. Javlja se poruka o pogrešci. Kada se ikona detektora stabilnosti isključuje (mali prsten lijevo od prikaza težine), prikaz je stabilan. Prikazuje se težina.

- Ako se upotrebljava spremnik za vaganje, vaga se prvo mora postaviti na nulu.

1 Postavite spremnik na vagu.

2 Pritisnite [**→T←**].

⇒ Vaga je tarirana.

⇒ Težina spremnika postavlja se kao nova težina tare te se preko prethodne tare (ako je dostupna) prepisuje nova.

⇒ Prikaz **Net** (Neto) označava da su sve prikazane težine neto težine.



## 4 Održavanje

### 4.1 Čišćenje

Redovito čistite mjernu plohu, podložak, kućište i terminal vage s pomoću četke koja je uz nju isporučena. Interval održavanja ovisi o vašem standardnom postupku rada.

**Pridržavajte se sljedećih napomena:**

#### UPOZORENJE



##### **Opasnost od smrtonosnih ili ozbiljnih ozljeda uslijed strujnog udara!**

Kontakt s dijelovima koji provode struju može dovesti do ozljeda ili smrti. Ako se vaga ne može isključiti u slučaju nužde, može doći do ozljeđivanja osoba ili oštećenja uređaja.

- 1 Isključite vagu iz napajanja prije čišćenja i održavanja.
- 2 Upotrebljavajte isključivo kabel za napajanje tvrtke METTLER TOLEDO ako ih je potrebno zamijeniti.
- 3 Pazite da tekućina ne dođe u dodir s vagom, terminalom ili AC adapterom.
- 4 Ne otvarajte vagu, terminal ili AC adapter.  
Oni ne sadrže dijelove koje može servisirati korisnik.

#### **OBAVIJEST**



##### **Opasnost od oštećenja vage zbog neprikladnih načina čišćenja!**

Vaga je napravljena od otpornih materijala visoke kvalitete i mogu je oštetiti određena sredstva za čišćenje, otapala ili abrazivna sredstva. Ako tekućine uđu u kućište, mogu oštetiti vagu.

- 1 Za čišćenje vage ili terminala upotrebljavajte samo vodu i blagi deterdžent.
- 2 Odmah obrišite proliveni sadržaj.
- 3 Pazite da tekućina ne dospije u unutrašnjost vage.

### Čišćenje

Vaga je napravljena od otpornih materijala visoke kvalitete i stoga se može čistiti komercijalno dostupnim, blagim sredstvima za čišćenje.

#### **Važno**

Svi nepremazani dijelovi vanjske zaštite od okolnog zraka koji se mogu ukloniti mogu se prati u perili posuđa na temperaturi do 80 stupnjeva.

- 1 Za temeljito čišćenje komore za vaganje povucite staklene ploče za zaštitu od okolnog zraka (uključujući srednju policu) prema van i uklonite ih iz mjesta na kojima su pričvršćene.
- 2 Pažljivo podignite prednju stranu mjerne plohe i izvadite je iz vodilice.
- 3 Uklonite podložak iz vage.

4 Provjerite jesu li ovi dijelovi pravilno postavljeni nakon vraćanja.

#### Važno

Obraćajte se predstavniku tvrtke METTLER TOLEDO da biste saznali za dostupne mogućnosti servisiranja – redovito održavanje koje obavlja ovlaštenu servisera dugotrajno će osigurati dosljednu točnost vaganja i produžiti vijek trajanja vage.

## 4.2 Odlaganje

U skladu s EU Direktivom 2012/19/EU o odlaganju električne i elektroničke opreme (WEEE), ovaj uređaj nije dopušteno odlagati zajedno s otpadom iz kućanstva. To vrijedi i za zemlje izvan EU-a u skladu s njihovim posebnim zahtjevima.

Proizvod odložite u skladu s lokalnim propisima na mjesto određeno za prikupljanje otpada električne i elektroničke opreme. Ako imate pitanja, obratite se odgovarajućim tijelima ili prodavaču kod kojega ste kupili ovaj uređaj. Ako uređaj prosljedite drugoj strani (za privatnu ili profesionalnu upotrebu), sadržaj ovog propisa također se mora prenijeti.

Hvala vam na doprinosu zaštiti okoliša.



## 5 Tehnički podaci

### 5.1 Opći podaci



#### ⚠ UPOZORENJE

##### Opasnost od smrtonosnih ili ozbiljnih ozljeda uslijed strujnog udara!

Kontakt s dijelovima koji provode struju može dovesti do ozljeda ili smrti.

- 1 Upotrebljavajte isključivo odobreni AC adapter sa SELV izlazom.
- 2 Provjerite je li polarnost ispravna  $\ominus \bullet \ominus$

#### Napajanje

AC adapter:	Primarni : 100 – 240 V AC, -15%/+10%, 50/60 Hz Sekundarni: 12 V DC $\pm 3\%$ , 2.5 A (s elektroničkom zaštitom od preopterećenja)
Kabel za AC adapter:	trožilni, s utikačem specifičnim za pojedinu državu
Napajanje vage:	12 V DC $\pm 3\%$ , 2.5 A, maksimalna valovitost: 80 mVpp

#### Zaštita i standardi

Kategorija prenapona:	II
Stupanj zagađenja:	2
Zaštita:	Zaštićena od prašine i vode
Standardi za sigurnost i EMC:	Vidjeti Izjavu o sukladnosti
Raspon aplikacija:	Za upotrebu isključivo u zatvorenim prostorijama

#### Uvjeti okoline

Visina iznad prosječne razine mora:	do 4000 m
Temperatura okoline:	5 - 40 °C
Relativna vlažnost zraka:	Maks. 80 % do 31 °C, linearno smanjivanje do 50 % pri 40 °C, bez kondenzacije
Vrijeme zagrijavanja:	Najmanje <b>120</b> minuta nakon priključivanja vage na napajanje, kada se uključi iz stanja čekanja, vaga je odmah spremna za rad

#### Materijali

Kućište:	Tlačni lijev aluminijski, plastika, kromov čelik i staklo
Terminal:	Kromirani tlačni lijev cinka i plastika







## 1 Biztonsági információk

- A mérleg használata előtt figyelmesen olvassa el a jelen használati utasítást.
- Későbbi használathoz őrizze meg a használati utasítást.
- Amennyiben egy harmadik félnek adja át a mérleget, a használati utasítást is mellékelje a mérleghez.

Ha a mérleget nem a jelen használati utasítás alapján használja vagy módosítja a készüléket, azzal veszélyezteti a felhasználót, melyért a Mettler-Toledo GmbH nem vonható felelősségre.

### 1.1 Figyelmeztető szavak és szimbólumok definíciója

A biztonsági megjegyzéseket figyelmeztető szavakkal és szimbólumokkal jelöljük. Ezek biztonsági problémákat és figyelmeztetéseket jelölnek. A biztonsági megjegyzések figyelmen kívül hagyása személyi sérülést, a műszer sérülését, meghibásodását, és hibás eredményeket okozhat.

#### Figyelemfelhívó szavak

<b>FIGYELMEZTETÉS</b>	közepes kockázattal járó veszélyhelyzet, amely komoly sérülésekhez vagy halálhoz vezethet, ha nem kerülik el.
<b>VIGYÁZAT</b>	alacsony kockázattal veszélyes helyzetet jelöl, amely kis vagy közepes sérüléseket okozhat.
<b>ÉRTESÍTÉS</b>	alacsony kockázattal veszélyes helyzetet jelöl, amely a műszer károsodását, egyéb anyagi károkat, meghibásodásokat vagy hibás eredményeket, vagy adatvesztést okozhat.
<b>Értesítés</b>	(nincs szimbólum) a termékről szóló fontos információkat közöl.

#### Figyelmeztető szimbólumok



Általános veszély



Áramütés

### 1.2 Termékspecifikus biztonsági megjegyzések

A mérleg megfelel a legújabb műszaki elvárásoknak, és az összes elismert biztonsági szabálynak, azonban bizonyos veszélyek még fennállhatnak szélsőséges körülmények között. Ne nyissa fel a mérleg burkolatát. Nem tartalmaz a felhasználó által karbantartható, javítható vagy cserélhető alkatrészt. Ha bármikor problémája adódik a mérleggel, vegye fel a kapcsolatot a hivatalos METTLER TOLEDO értékesítővel vagy szervizképviselettel.

A mérleg tesztelve lett kísérleti és egyéb, a megfelelő használati utasításban közölt felhasználási módokra. Ez azonban nem mentesíti azon kötelezettsége alól, hogy letesztelje a terméket, megfelelő-e az Ön által kívánt felhasználási módnak.

#### A műszer rendeltetése

A mérleget analitikai laboratóriumok szakképzett személyzete általi kezelésre szánták. A mérleg tömegmérésre szolgál. A mérleget kizárólag erre a célra használja.

Bármilyen más jellegű használat, illetve a műszaki specifikációkon kívüli használat a Mettler-Toledo GmbH Hírvásos hozzájárulásának hiányában nem rendeltetésszerű használatnak minősül.

#### A helyszínnel szemben támasztott követelmények

A mérleget beltéri, jól szellőző helyiségben való használatra tervezték. Kerülje el az alábbiakat:

- a műszaki adatoknál meghatározott környezeti feltételektől eltérő feltételek
- erős vibráció
- közvetlen napfény,

- korrozív gázos környezet
- gázok, gőzök, pára, por és gyúlékony por általi robbanásveszélyes környezet
- erőteljes elektromos vagy mágneses mezők.

### **A személyzet szakképzettsége**

A mérleg vagy az elemzés során használt vegyi anyagok nem megfelelő használata sérüléshez, sőt akár halálhoz is vezethet. A mérleg működtetéséhez az alábbi ismeretek szükségesek.

- Mérgező és maró anyagokkal való munkavégzésre vonatkozó ismeretek és tapasztalat.
- Szokványos laboratóriumi berendezésekkel való munkavégzésre vonatkozó ismeretek és tapasztalat.
- Az általános laborbiztonsági előírásokkal összhangban való munkavégzésre vonatkozó ismeretek és tapasztalat.

### **A mérleg tulajdonosának kötelezettségei**

A mérleg tulajdonosa az a személy, aki a mérleget kereskedelmi célra használja, vagy a mérleget a személyzete rendelkezésére bocsátja. A mérleg tulajdonosa felelős a termékbiztonságért, valamint a személyzet, a felhasználók és a külső fél biztonságáért.

A kezelőnek a következő kötelezettségei vannak:

- Ismernie kell a munkahelyi hatályos biztonsági előírásokat, és érvényesítenie kell azokat.
- Gondoskodnia kell arról, hogy csak szakképzett személy használhassa a mérleget.
- Meg kell határozni a telepítéssel, kezeléssel, tisztítással, hibaelhárítással és karbantartással kapcsolatos felelősségeket, és gondoskodnia kell a feladatok végrehajtásáról.
- Rendszeres időközönként oktatásban kell részesítenie a személyzetet, és tájékoztatnia kell őket a veszélyekről.
- Biztosítani kell a szükséges védőfelszerelést a személyzet számára.

### **A mérleg kikapcsolása vészhelyzet esetén**

- Húzza ki a hálózati csatlakozót a hálózati aljzatból.

### **Védőruházat**

Ha veszélyes vagy mérgező anyagokkal dolgozik, viseljen védőruházatot a laboratóriumban.



Használjon megfelelő kesztyűt vegyi anyagok és veszélyes anyagok kezelésekor, és használat előtt ellenőrizze épségüket.



### **FIGYELMEZTETÉS**

#### **Súlyos, akár végzetes sérülést okozó elektromos áramütés veszélye!**

Az áram alatt lévő alkatrészek érintése sérülést, vagy akár halált is okozhat. Ha vész-helyzet esetén a mérleget nem lehet leállítani, az személyi sérüléshez vagy a mérleg károsodásához vezethet.

- 1 A mérleg csatlakoztatásához kizárólag a mellékelt, háromeres tápkábelt, valamint eszközföldelő aljzatot használjon.
- 2 Ellenőrizze, hogy a rajta feltüntetett feszültségérték valóban egyezik-e a helyi hálózati tápfeszültséggel.  
  
⇒ Ha nem ez a helyzet, semmiféleképpen se csatlakoztassa a hálózati adaptert a hálózathoz, hanem vegye fel a kapcsolatot a METTLER TOLEDO képviselőjével.
- 3 A mérleg tápcsatlakoztatásához kizárólag 3 érintkezős, földelt csatlakozót használjon.
- 4 A mérleg használata során csak szabványos, eszközföldelő érrel rendelkező hosszabbítókábel alkalmazása kötelező.
- 5 Ne szüntesse meg az eszköz földelőcsatlakozását.
- 6 Ellenőrizze a kábelek és a dugasz épségét; a sérült kábeleket és dugaszokat cserélje ki.
- 7 Ügyeljen arra, hogy a kábelek úgy legyenek elrendezve, hogy ne sérüljenek és ne zavarják a készülék működtetését.
- 8 Ügyeljen arra, hogy az elektromos kábelekre és csatlakozókra ne kerüljön folyadék.
- 9 Ügyeljen rá, hogy a tápcsatlakozó mindig hozzáférhető legyen.



### **ÉRTESÍTÉS**

#### **Környezet**

Kizárólag beltérben, száraz körülmények között használható.



### **ÉRTESÍTÉS**

#### **Az érintőképernyőt károsíthatják az éles vagy hegyes tárgyak!**

Ne használjon hegyes vagy éles tárgyat az érintőképernyő kezeléséhez. Ez kárt tehet az érintőképernyő felületében.

- Az érintőképernyő vezérléséhez használja az ujjait.



### **ÉRTESÍTÉS**

#### **A mérleg sérülésének kockázata!**

Ne nyissa fel a mérleget. A mérlegben nincs a felhasználó által javítható alkatrész.

- Probléma esetén forduljon a METTLER TOLEDO képviselőjéhez.



## ÉRTESETÉS

### A nem megfelelő alkatrészek a mérleg károsodását okozhatják!

Nem megfelelő alkatrészek használata a mérleg károsodását vagy meghibásodását okozhatja.

- Kizárólag a mérleghez mellékelt alkatrészeket, megjelölt tartozékokat és cserealkatrészeket használjon. Mettler-Toledo GmbH.

## További információk elérhetősége



Külső dokumentumra hivatkozik.

## 2 Felhasználói felület

### 2.1 Kijelző



## ÉRTESETÉS

### Az érintőképernyőt károsíthatják az éles vagy hegyes tárgyak!

Ne használjon hegyes vagy éles tárgyat az érintőképernyő kezeléséhez. Ez kárt tehet az érintőképernyő felületében.

- Az érintőképernyő vezérléséhez használja az ujjait.

A terminál háttér-megvilágítású, színes kijelzője érintőképernyőként működik, azaz érintésérzékeny képernyő. Alkalmos adatok megjelenítésére, továbbá a képernyő érintésével elvégezhető a beállítások bevitele és a funkciók kiválasztása.

### Fontos

Az országspecifikus követelményektől függően a nem kalibrált tizedeshelyek kiemelve szerepelnek a jóváhagyott mérlegeken.

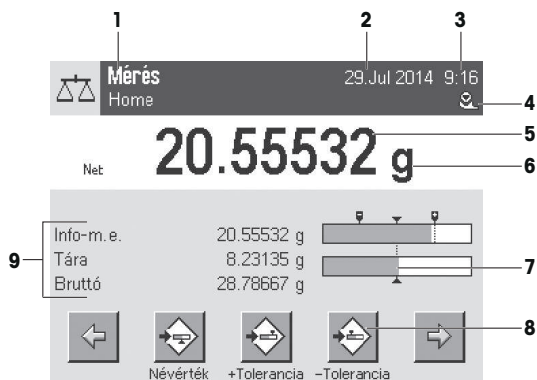

	Jelölés	Magyarázat
1	Alkalmazás neve	Alkalmazás kiválasztása. Az alkalmazás menüjét ki lehet választani erre a területre koppintva. Ez a menü a [F1] megnyomásával is előhívható.
	Aktuális felhasználói profil	Megjeleníti az aktuális felhasználói profilt.
2	Dátum	Erre a területre koppintva lehet módosítani a dátumbeállítást.
3	Idő	Erre a területre koppintva lehet módosítani az időbeállítást.
4	Állapotikonok	Ezek az állapotikonok speciális mérlegállapotokat jeleznek (pl. esedékes szerviz, beállítás szükséges, akkumulátorcsere, lemerült). Az ikonra koppintva lehet megjeleníteni a funkció leírását.
5	Tömegérték	A tömegértékre koppintáskor ablak jelenik meg, amelyben az eredmény nagy formátumban szerepel. Ez segíthet az érték nagyobb távolságból való leolvásásakor.
6	Tömegmérési mértékegység	A tömegmérési mértékegységet a tömegmértékegységre koppintva lehet módosítani – pl. <b>mg</b> egységről <b>g</b> egységre.
7	SmartTrac	A SmartTrac egy grafikus bemérési segédlet, amely azonnal átlátható módon jelzi a felhasznált és a még rendelkezésre álló tömegmérési tartományt.
8	Funkciógombok	Ez a terület a <b>Funkciós gombok</b> számára van fenntartva, amelyek közvetlen elérést biztosítanak a gyakran használatos funkciókhoz és alkalmazásbeállításokhoz. 5-nél több aktív funkciógomb esetén a kijelölés a nyílombokkal történhet.
9	Információs mezők	Ez a terület az aktív alkalmazáshoz tartozó, kiegészítő információk megjelenítésének helye ( <b>információs mezők</b> ). Az információs mezőre történő koppintás engedélyezi az <b>információs mezők</b> és a <b>Funkciós gombok</b> közvetlen megjelenítését a menükiválasztásban. A vízszintezési segéd elindítása szintén lehetséges.

### Nagy kijelző

A [Kijelző] funkciógomb megnyomása esetén a tömegmérési eredmény nagyobb méretben jelenik meg, de továbbra is lehetőség van a terminál funkciógombjainak használatára.



### Képernyőkímélő

Ha a mérleg 15 percen keresztül használaton kívül van, a kijelző automatikusan elhalványul, és a képpontjai nagyjából 15 másodpercenként saját inverzükre váltanak. A mérleg újbóli használata (pl. súly ráhelyezése, gombnyomás) esetén a kijelző visszatér a normál állapotába.

## 2.2 Bemeneti párbeszédpanelek

A billentyűzet párbeszédpanel a karakterek (pl. betűk, számjegyek és különleges karakterek) bevitelére szolgál.

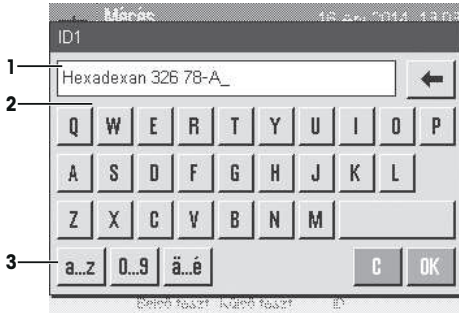

	Jelölés	Magyarázat
1	Adatmező	Megjeleníti a (bevitt) numerikus, illetve alfanumerikus karaktereket.
2	Billentyűzet	Adatbeviteli terület
3	Kiválasztás	Különbféle billentyűzetkiosztások közül választhat.

1 Adja meg a hozzárendelt funkciót.

2 Erősítse meg a [OK] segítségével.

	Funkció
	Utolsó karakter törlése Egyszeri koppintásra a kurzor az adatmező végére ugrik.

## 2.3 Firmware

A firmware vezérli a mérleg összes funkcióját. Lehetővé teszi a mérleg beállítását adott munkakörnyezethez.

A firmware a következő részekre osztható fel:

- Rendszerbeállítások
- Felhasználói profilok
- Felhasználóspecifikus beállítások
- Alkalmazások
- Alkalmazáspecifikus beállítások

### Értesítés

A megjelenített menü bármikor bezárható ugyanazon menügomb ismételt megnyomásával.

### 2.3.1 Rendszerbeállítások

A rendszerbeállítások (azaz a perifériás eszközök beállításai) függetlenek a felhasználói profiloktól és alkalmazásoktól, a teljes tömegmérési rendszerre vonatkoznak. A rendszerbeállításokat a [] vagy [] gomb, majd a [Rendszer] gomb megnyomásával lehet megjeleníteni.

**Navigáció:** [] > Rendszer

vagy

Navigáció:  > Rendszer



	Jelölés	Magyarázat
1	Címsor	A címsor a felhasználó tájékozódását és informálását segítő elemeket tartalmaz.
2	Tartalom terület	A tartalom területe a menük és alkalmazások fő munkaterülete. A tartalom függ az adott alkalmazástól, illetve az elindított művelettől.
3	Műveletsáv	A műveletsávon műveletgombok találhatók, amelyek az aktív párbeszédpanelhez tartozó, elérhető műveletek végrehajtását szolgálják (pl. <b>[Kilépés]</b> , <b>[STD]</b> , <b>[C]</b> , <b>[OK]</b> ).

1 A beállítások módosítása a megfelelő gombra koppintva hajtható végre.

2 A beállítások bezárásához koppintson az **[Kilépés]** elemre.

### 2.3.2 Felhasználói profilok

A felhasználói profilok szerepe a mérleg beállítása adott alkalmazásoknak és személyes munkamódszereknek, illetve speciális tömegmérési feladatoknak megfelelően. A felhasználói profil a felhasználó által definiált beállítások gyűjteménye, amely egyetlen gombnyomással kiválasztható. Az utolsó aktív felhasználói profil a rendszer automatikusan betölti a mérleg bekapcsolásakor.

Navigáció: 

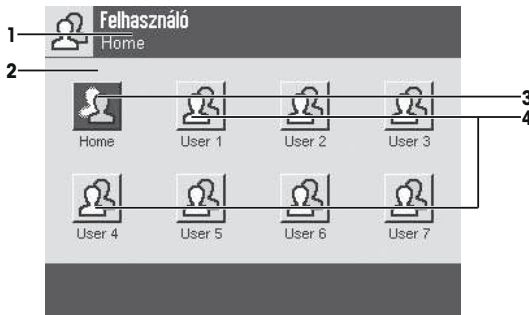

	Jelölés	Magyarázat
1	Címsor	A címsor a felhasználó tájékozódását és informálását segítő elemeket tartalmaz.
2	Tartalom terület	A tartalom területe a menük és alkalmazások fő munkaterülete. A tartalom függ az adott alkalmazástól, illetve az elindított művelettől.

3	Kezdőlap	A <b>Home</b> profil olyan kiindulási pont, amelyhez a [🏠] gomb megnyomásával bármikor visszatérhet. Gyári beállításokat tartalmaz minden felhasználóra vonatkozóan. Ezek a beállítások igény szerint módosíthatók. Ajánlott változtatlanul hagyni a <b>Home</b> profil gyári beállításait, a módosításokat pedig más felhasználói profilokban megvalósítani.
4	Felhasználói profilok	Az egyéb felhasználói profilokban tárolt beállítások módosítása igény szerint elvégezhető. Az aktív felhasználói profilban megadott beállításokat az adott profilba menti a rendszer. Ebbe beletartoznak az alkalmazáshoz tartozó és a felhasználóspecifikus beállítások is. A rendszerbeállítások nem módosulnak.

– A felhasználói profilok módosítása a megfelelő gombra koppintással történhet.

### 2.3.3 Felhasználóspecifikus beállítások

Ezzel a beállításokkal lehetőség nyílik arra, hogy a mérleget alkalmassá tegye az egyes felhasználók feladatainak és munkamódszereinek kiszolgálására. A beállítások külön megadhatók minden egyes felhasználói profilhoz és a **Home** profilhoz. Felhasználói profil kiválasztásakor a vonatkozó felhasználóspecifikus beállításokat automatikusan betölti a rendszer.

**Navigáció:** [👤]



### Alkalmazások

Az alkalmazások olyan firmwaremodulok, amelyek adott súlymérési feladatokat látnak el. A mérleg különféle, gyárilag előtelepített alkalmazással érkezik. A mérleg a bekapcsolását követően betölti az utoljára használt felhasználói profilt és az utoljára használt alkalmazást. Az alkalmazások a [📄] gomb megnyomásával érhetőek el. A szokványos alkalmazásokkal történő munkavégzés menetének leírása szerepel a megfelelő fejezetekben.

**Navigáció:** [📄]





## Alkalmazáspecifikus beállítások

Ezek a beállítások képesek alkalmassá tenni az alkalmazásokat az egyéni felhasználói igények kiszolgálására. Az elérhető beállítási lehetőségek függenek a kiválasztott alkalmazástól. A [F6] gomb megnyomásával megnyithatja az aktuálisan futó alkalmazás többoldalas beállításmenüjét. Az egyes beállítási lehetőségekre vonatkozó információk az adott alkalmazással foglalkozó fejezetben szerepelnek. A beállításokat külön meg lehet adni minden egyes felhasználói profilhoz és a **Home** profilhoz. Felhasználói profil kiválasztását követően a vonatkozó alkalmazáspecifikus beállításokat automatikusan betölti a rendszer.

Navigáció: [F6]



Jelölés	Magyarázat
1	Címsor A címsor a felhasználó tájékozódását és informálását segítő elemeket tartalmaz.
2	Tartalom terület A tartalom területe a menük és alkalmazások fő munkaterülete. A tartalom függ az adott alkalmazástól, illetve az elindított művelettől.
3	Műveletsáv A műveletsávon műveletgombok találhatók, amelyek az aktív párbeszédpanelhez tartozó, elérhető műveletek végrehajtását szolgálják (pl. [Kilépés ], [STD ], [C ], [OK ]).
4	Gomb Beállítások szerkesztése/kiválasztása (pl. [Meghat. ], [Be ], [Ki ]). A tartalom függ az alkalmazástól.
5	Nyíl A nyílombok funkciója az előre-, illetve hátralapozás.

- 1 A beállítások módosítása a megfelelő gombra koppintva hajtható végre.
- 2 Erősítse meg a [OK ] segítségével.
- 3 A beállítások bezárásához válassza az [Kilépés ] lehetőséget.
- 4 A rendszerbeállítások módosításához koppintson a [Rendszer ] elemre.

## 2.4 Biztonsági rendszer



### ÉRTESETÉS

#### Ne felejtse el az azonosítókat és a jelszavakat!

A védett menüszakaszok elérhetetlenek a megfelelő azonosító és jelszó nélkül.

- Jegyezze fel az azonosítókat és a jelszavakat, és tartsa azokat biztos helyen.

A mérleg átfogó biztonsági rendszerrel rendelkezik, amelynek segítségével egyéni hozzáférési jogokat lehet megszabni rendszergazdai és felhasználói szinten. Minden felhasználói profil esetében meg lehet adni a módosítható beállításokat. A védett menüszakaszok eléréséhez megfelelő azonosító (ID) és jelszó megadása szükséges. Újjonnan vásárolt mérleg esetén csak a rendszerbeállítások [Ad-min.] beállítási védettek.

Azonosítóval és jelszóval védett menüszakasz kiválasztásakor alfanumerikus billentyűzet jelenik meg az azonosító beírásához.

- 1 Adja meg az azonosítóját.
  - A kis- és nagybetűk különböznek – a kisbetűk és nagybetűk közti váltáshoz koppintson az [a...z ], illetve az [A...Z ] gombra.
  - Szám beírásához koppintson a [0...9 ] gombra.
  - Az elrontott karaktereket egyenként törölni lehet a  nyíl gombbal.

#### Értesítés

A karakterbeírást bármikor meg lehet szakítani a [C ] gombra koppintva.

- 2 A teljes ID beírását követően koppintson az [OK ] gombra.
  - ⇒ Újabb párbeszédpanel jelenik meg a jelszó megadásához.
- 3 Adja meg a jelszót (biztonsági okokból a karakterek helyén csillag szerepel), majd erősítse meg az [OK ] gombbal.
  - ⇒ Az azonosító és a jelszó helyes megadása esetén a kiválasztott menüszakasz megjelenik, illetve a kívánt művelet elindul. Ha ezek valamelyike érvénytelen, hibaüzenet jelenik meg, és a rendszer az újbóli megadásukat kéri.

## 3 Telepítés és beüzemelés

### További információk



A mérleggel kapcsolatos további információkat a CD-ROM lemezen lévő használati utasításban vagy az interneten talál.

► [www.mt.com/xpe-analytical](http://www.mt.com/xpe-analytical)

### 3.1 Kicsomagolás

Nyissa ki a mérleg csomagolását. Ellenőrizze, hogy a mérleg sérült-e a szállítás során. Ha panasza van, illetve valamely tartozék hiányát észleli, haladéktalanul tájékoztassa erről a METTLER TOLEDO képviselőjét.

#### Fontos

Őrizze meg a csomagolás minden elemét. Ez a csomagolás kínálja a lehető legjobb védelmet a mérleg szállítása során.

- A mérleg dobozból történő kiemelésékor használja az emelőhevedert.

- 1 Távolítsa el az emelővevedert (1).
- 2 Távolítsa el a csomagolás felső részét (2).

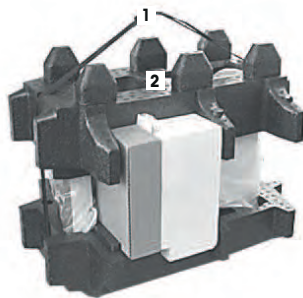

- 1 Vegye ki a használati útmutatót (3).
- 2 Vegye ki a készletet, amelynek része a hálózati adapter (4), a tápkábel, a mérőtálca, a SmartGrid, a SmartGrid burkolat, a SmartPrep egyszer használatos tölcser és az ErgoClip "Basket" (kosárka kisméretű tárgyak tömegméréséhez).
- 3 Vegye ki a huzatvédő ajtókat (5) és a terminállábat tartalmazó készletet.

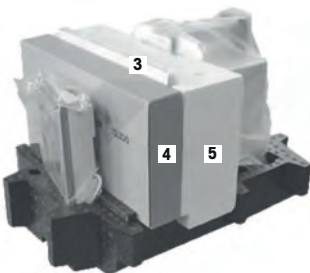

- 1 Óvatosan vegye ki a kijelzőt (6) a csomagolás aljáról.
- 2 Vegye le a védőburkolatot.

#### Értesítés

Mivel a kijelző kábellel csatlakozik a mérleghez, a mérleget csak kis mértékben emelje ki a csomagolásból a védőburkolat eltávolításához.



- 1 Helyezze a terminált (6) a mérleg elé.
- 2 Tartsa a mérleget (7) a vezetősínnél vagy fogantyúnál fogva. Másik kézzel tartsa erősen a terminált. A két részegységet egyszerre emelje ki a csomagolás aljáról (8).

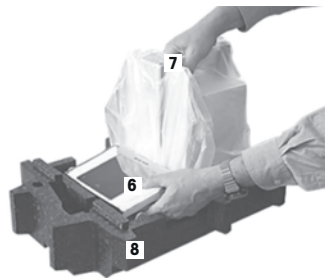

- 1 Helyezze a mérleget és a terminált a leendő használat helyére.
- 2 Távolítsa el a fedelet a mérlegről.
- 3 Távolítsa el a mérőserpenyő tartójának szállítási védelmét (9).



### 3.2 A csomag tartalma



#### ÉRTESETÉS

##### **A nem megfelelő alkatrészek a mérleg károsodását okozhatják!**

Nem megfelelő alkatrészek használata a mérleg károsodását vagy meghibásodását okozhatja.

- Kizárólag a mérleghez mellékelt alkatrészeket, megjelölt tartozékokat és cserealkatrészeket használjon. Mettler-Toledo GmbH.

A különböző típusú mérlegek telepítését ez a fejezet írja le. A mérlegek alapfelszereltsége és az opcionális kiegészítők a mérleg típusától függnnek. Ezen okból kifolyólag a telepítés lépései eltérőek lehetnek.

Ellenőrizze a csomag tartalmának hiánytalanságát. A következő tartozékok a mérleg standard felszerelésének részét képezik:

- Mérleg terminállal
  - RS232C csatlakozó
  - Aljzat második csatlakozó számára (választható)
  - Bevezetők mérleg alatti tömegméréshez, illetve lopásgátló eszközkhöz
- Huzatvédő ajtókat és termináltartót tartalmazó készlet
- SmartGrid
- SmartGrid fedél (króm-nikkel acél)
- SmartPrep egyszer használatos tölcser (2 darab)
- Mérőtálca
- Hálózati adapter országspecifikus tápkábellel

- Védőburkolat a terminálhoz
- Tisztító ecset
- ErgoClip "Basket" (kosárka kisméretű tárgyak tömegméréséhez)
- Terméktanúsítvány
- CE-megfelelőségi nyilatkozat
- Használati utasítás vagy felhasználói útmutató; nyomtatott vagy CD-ROM változatban (országtól függően)

### 3.3 A hely kiválasztása

Az optimális hely garantálja a mérleg pontos és megbízható működését. A felületnek biztonsággal meg kell tudnia tartani a mérleget annak teljes terhelése mellett is. A következő helyszíni feltételeknek mindenképpen teljesülnie kell:

#### Fontos

Ha a mérleg a kihelyezéskor nem vízszintes, beüzemeléskor vízszintezni kell.

- A mérleget kizárólag beltérben szabad használni, legfeljebb 4000 méteres tengerszint feletti magasságon.
- A mérleg bekapcsolása előtt várja meg, hogy minden elem átvegye a szobahőmérsékletet (+5 – 40 °C). A páratartalom 10% és 80% közötti lehet, nem lecsapódó.
- A tápcsatlakozónak mindig hozzáférhetőnek kell lennie.
- Szilárd, vízszintes és rezgésmentes hely.
- Ne tegye ki közvetlen napfénynek.
- El kell kerülni az erőteljes hőingadozást.
- Zárja ki az erős huzat lehetőségét.

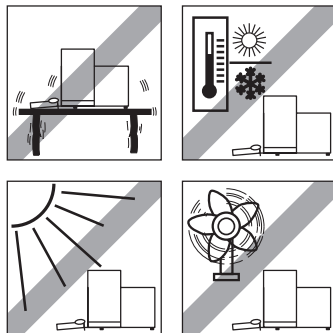

További információ a Tömegmérés megfelelően útmutatóban olvasható.

### 3.4 A mérleg összeszerelése

- 1 Távolítsa el a szállítási védelmet (1).
- 2 Helyezze be a StaticDetect mérőtálcát (2).  
Helyezze be a tálcát előlről, az alsó lemez fölé, az osztásig.

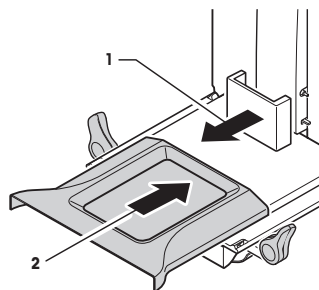

- 1 Helyezze be a SmartGrid eszközt előlről.
- 2 Ellenőrizze a SmartGrid (1) (2) megfelelő rögzítését mindkét oldalon.

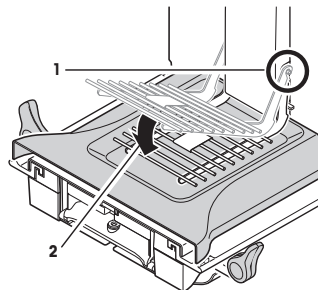

- 1 Helyezze be a felső huzatvédő ajtót (1) szögben (némileg 30 fok alatt) tartva a **hátsó** vezetőbe.
- 2 Óvatosan hajtsa lefelé a huzatvédő ajtót (2), **lásd** az ábrát.

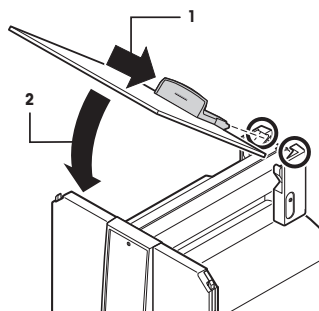

- A fogantyúkat (A) kifelé kell hajtani az oldalsó huzatvédő ajtók felszereléséhez.
- 1 A huzatvédő oldalajtókat rögzítse a következő útmutató szerint, **lásd** az alábbi ábrát.
  - 2 Rögzítse az oldalajtókat a két nyílásban kb. 30° szögben – **lásd** a következő ábrát.
  - 3 Ellenőrizze, hogy az oldalajtókat sikerült-e a leírásnak megfelelően rögzíteni.
  - 4 Rögzítse az oldalajtókat úgy, hogy azok a helyükre kattannak a mérlegen. Az oldalsó ajtó könnyedén mozgatható, ha megfelelően van felszerelve.
  - 5 Hajtsa befelé a huzatvédő oldalajtójának fogantyúját.
  - 6 Szerelje fel a második huzatvédő oldalajtót. Az eljárás azonos.
  - 7 Mozdassa az oldalajtókat teljesen hátsó állásba.

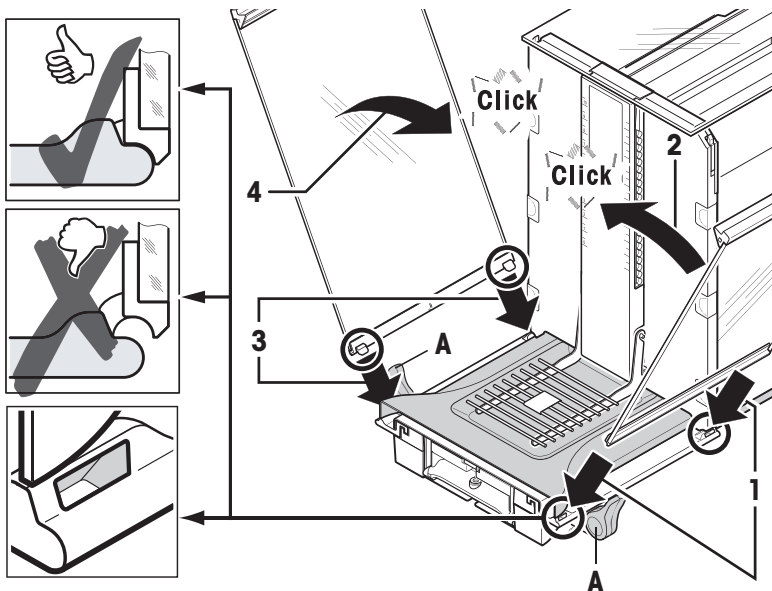

- 1 Helyezze be az előlső huzatvédő üveget (2).  
Helyezze az üveget szögben a mérleg előlső részének alsó részébe úgy, hogy az előlső huzatvédő üveg két horga támaszkodjon a görgőkre (1).
- 2 Mozgassa az előlső huzatvédő üveget felfelé, amíg az a helyére nem kerül.

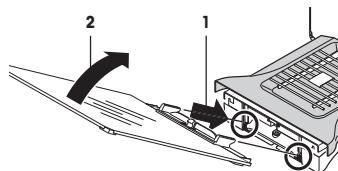

- 1 Helyezze be a terminál támasztékát.
- 2 Helyezze a kábelt a termináltámaszt kábelvezetőjébe.
- 3 Helyezze a termináltámaszt az előlső huzatvédő üveg nyílásába.  
⇒ A termináltámasz kattánással kerül a helyére.

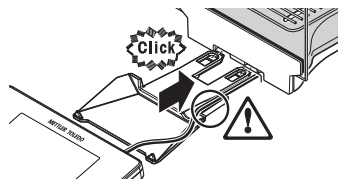

- 1 Rögzítse a terminált.
- 2 Helyezze a terminált a támasz közepére.
- 3 Nyomja a terminált a mérleghez addig, amíg az könnyedén lehajlik a termináltámasz előlső részénél.
- 4 Helyezze a kábelt a mérlegbe.

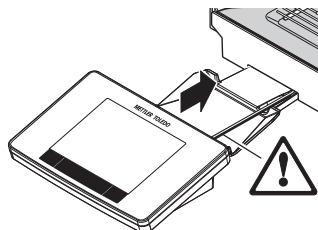



## ÉRTESÍTÉS

### A kijelző sérülésének kockázata!

- A mérleget és a terminált nem köti össze a terminál támasza!
- A mérleget és a terminált minden szállításkor erősen tartani kell.

### Értesítés

A terminál kábele kellően hosszú ahhoz, hogy a terminál áthelyezhető legyen a mérleg környezetében.

## 3.5 A mérleg csatlakoztatása



### FIGYELMEZTETÉS

#### Súlyos, akár végzetes sérülést okozó elektromos áramütés veszélye!

Az áram alatt lévő alkatrészek érintése sérülést, vagy akár halált is okozhat. Ha veszélyhelyzet esetén a mérleget nem lehet leállítani, az személyi sérüléshez vagy a mérleg károsodásához vezethet.

- 1 A mérleg csatlakoztatásához kizárólag a mellékelt, háromeres tápkábelt, valamint eszközföldelő aljzatot használjon.
- 2 Ellenőrizze, hogy a rajta feltüntetett feszültségérték valóban egyezik-e a helyi hálózati tápfeszültséggel.
  - ⇒ Ha nem ez a helyzet, semmilyenképpen se csatlakoztassa a hálózati adaptert a hálózathoz, hanem vegye fel a kapcsolatot a METTLER TOLEDO képviselőjével.
- 3 A mérleg tápcsatlakoztatásához kizárólag 3 érintkezős, földelt csatlakozót használjon.
- 4 A mérleg használata során csak szabványos, eszközföldelő érrel rendelkező hosszabbítókábel alkalmazása kötelező.
- 5 Ne szüntesse meg az eszköz földelőcsatlakozását.
- 6 Ellenőrizze a kábelek és a dugasz épségét; a sérült kábeleket és dugaszokat cserélje ki.
- 7 Ügyeljen arra, hogy a kábelek úgy legyenek elrendezve, hogy ne sérüljenek és ne zavarják a készülék működtetését.
- 8 Ügyeljen arra, hogy az elektromos kábelekre és csatlakozókra ne kerüljön folyadék.
- 9 Ügyeljen rá, hogy a tápcsatlakozó mindig hozzáférhető legyen.



## ÉRTESÍTÉS

### A túlhevülés a hálózati adapter károsodását okozhatja!

Ha a hálózati adaptert letakarják vagy zárt helyre teszik, akkor az nem szellőzik megfelelően és túlhevül.

- 1 Ne takarja le a hálózati adaptert.
- 2 Ne tegye zárt helyre a hálózati adaptert.

A mérleghez egy hálózati adapter és egy országfüggő tápkábel van mellékelve. A hálózati adapter a következő feszültségtartományok esetében használható:

100–240 V (AC), 50/60 Hz.



- A mérleg és a kijelző a végső helyén található.
  - 1 Csatlakoztassa a hálózati adaptert (1) a mérleg hátulján található csatlakozóaljzatához (2).
  - 2 Csatlakoztassa a hálózati adaptert (1) egy földelt hálózati aljzatához.
- ⇒ A mérleg a tápellátáshoz való csatlakoztatás után öntesztet hajt végre, majd használatra készen várja a folytatást.

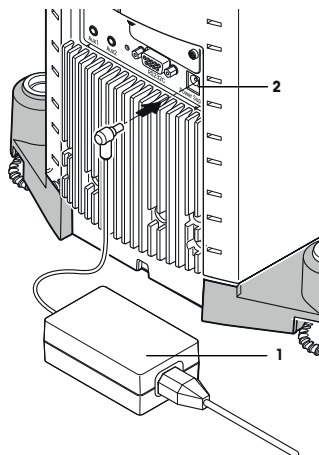

### 3.6 A mérleg beállítása

#### A mérleg bekapcsolása

- A mérleg csatlakoztatva van a táphálózathoz.
- A terminál és a mérleg össze van kötve egymással.
- Bekapcsolásához nyomja meg az [⏻] gombot.
  - ⇒ Megjelenik a képernyő tartalma.
- ⇒ A mérleg használatra kész.



#### A mérleg vízszintezése

A mérleg rendelkezik beépített vízszintérzékelővel, amely folyamatosan ellenőrzi a megfelelő vízszintezést.

Ha a mérleg nem teljesen vízszintes, a mérleg bekapcsolását követően figyelmeztető üzenet jelenik meg, amely a mérleg vízszintezését kéri.

Ha a szintérzékelő hibás szintezést észlel, a terminálnál található állapotjelző pirosan világít. Figyelmeztető üzenetet jelenik meg, továbbá hangjelzés is megszólal. Az állapotikon is megjelenik a kijelző jobb felső sarkában.



- 1 A szintezési segéd elindításához koppintson a figyelmeztető üzenetben található [LevelGuide] elemre.
  - ⇒ A szintjelzőt mutató ablak tartalma valós időben frissül.
- 2 Figyelje a képernyőn látható szintjelzőt.
  - ⇒ A szintjelzőben található légbuborék piros színe jelzi az érvénytelen helyzetet
  - ⇒ A szintezési segéd piros nyilat jelenít meg, amely a mérleg hátulján található talpcsavarok forgatási irányát jelöli.
- 3 Forgassa a talpcsavart addig, amíg a légbuborék a szintjelző belső körébe nem ér.
  - ⇒ A szintjelzőben található légbuborék zöld színnel jelzi a megfelelő helyzetet.
  - ⇒ A terminál állapotjelzője zöld.
- 4 Koppintson az [OK] elemre.
  - ⇒ A rendszer a mérleg beszabályozását javasoló üzenetet jelenít meg.
- 5 Koppintson az [Belső kal.] elemre a mérleg beállításához.

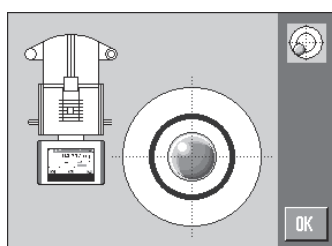
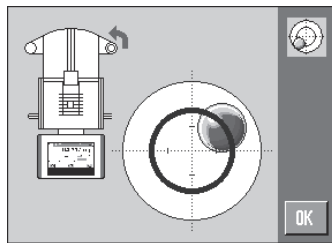

### 3.6.1 Az üveg huzatvédő működtetése

A mérleg huzatvédője a környezeti feltételeknek, a mérési eljárásnak és a mért anyagnak megfelelően állítható.

Az üveg huzatvédő ajtajának nyitása, illetve zárása a [↔] vagy [↕] gomb megnyomásával, "SmartSens" érzékelőkkel vagy kézzel lehetséges.

A karok felfelé/befelé és lefelé/kifelé történő mozgatásával próbáljon ki többféle kombinációt. Javasoljuk az üveg huzatvédő olyan pozicionálását, hogy csak a mintabehelyezéshez szükséges részek nyitására kerüljön sor. A mérleg ekkor gyorsabban működik a kisebb légmozgás miatt, mint teljesen nyitott huzatvédő esetén.

#### Értesítés

Javasolt a csatlakozásokat zárt huzatvédő mellett létrehozni.

#### Motoros működtetés

Az automatikus ajtó funkció szükség esetén képes automatikusan kinyitni és bezárni az üveg huzatvédő ajtaját.

#### Példa

- Az ajtók automatikusan kinyílnak a táratömeg behelyezéséhez a [→T←] gomb megnyomásakor.
- Ha kérés érkezik a beállítási tömeg behelyezésére a mérleg beállításakor, az ajtók automatikusan kinyílnak. A tömeg behelyezését követően az ajtók automatikusan bezárulnak.
- A huzatvédő automatikusan bezárul minden tömegmérési művelethez a stabil értékjelzés érdekében.
- A különféle működési módokhoz (pl. darabszámláláshoz) az ajtók nyitása és zárása automatikusan zajlik az alkalmazás igényei szerint.

- A fogantyúk zárva vannak.
  - 1 Mozdítsa az oldalajtók fogantyúit befelé.
  - 2 Fordítsa a felső ajtó fogantyúját vízszintes helyzetbe.
- ⇒ Igény esetén az ajtó automatikusan kinyílik.

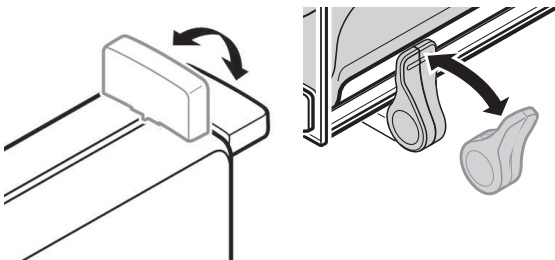

### Az ajtó kézi működtetése

Az ajtókat kézzel kell kinyitni, illetve becsukni. A [↔] vagy [↕] gombok vagy a SmartSens segítségével, illetve kézzel.

- A fogantyúk nincsenek zárva.
  - 1 Fordítsa az oldalajtók fogantyúit kifelé.
  - 2 Fordítsa a felső ajtó fogantyúját függőleges helyzetbe.
  - 3 Nyomja meg a [↔] vagy [↕] gombot.  
vagy  
Mozgassa a kezét a SmartSens érzékelő előtt.
- ⇒ Az ajtó kinyílik.

### 3.6.2 Egyszerű tömegmérés végrehajtása

Az új mérleg beüzemelése után végre lehet hajtani az első tömegmérést.

Egyszerű tömegméréshez elegendők a terminál alsó részének gombjai. A mérlegnek külön gombja van a nullázáshoz [→0←] és a tárázáshoz [→T←].

#### Nullázás

- Nyomja meg a [→0←] gombot.
- ⇒ Nullázás

Nullázás után az összes tömeg mérése – így a tárasúly is – ehhez a nulla ponthoz képest történik, és a következők érvényesek: tárasúly = 0, nettó tömeg = bruttó tömeg = 0.

#### Tárázás

##### Fontos

Negatív tömegmérték mérése nem lehetséges. Ilyen esetben hibaüzenet jelenik meg. Ha a stabilitás-detektor ikonja (azaz a tömegérték kijelzésétől balra található kis gyűrű) kiálszik, a kijelzett érték stabil. A kijelzón megjelenik a tömegérték.

- Mérőedény használata esetén először nullázni kell a mérleget.
- 1 Helyezze az edényt a mérlegre.
- 2 Nyomja meg a [→T←] gombot.  
⇒ A mérleg tárázása lezajlik.
- ⇒ Az edény súlya lesz az új tárasúly, a rendszer felülírja ezzel az előző táraértéket (ha van ilyen).
- ⇒ A megjelenő **Net** jelzés mutatja, hogy a kijelzett tömegértékek mindegyike nettó tömeg.



## 4 Karbantartás

### 4.1 Tisztítás

Rendszeresen tisztítsa meg a mérőserpenyőt, a mérőtálcát, a burkolatot és a mérleg terminálját a mellékelt ecsettel. A karbantartási időköz függ a szokásos üzemeltetési eljárásról (SOP).

**Vegye figyelembe a következőket:**



#### **FIGYELMEZTETÉS**

##### **Súlyos, akár végzetes sérülést okozó elektromos áramütés veszélye!**

Az áram alatt lévő alkatrészek érintése sérülést, vagy akár halált is okozhat. Ha veszélyzet esetén a mérleget nem lehet leállítani, az személyi sérüléshez vagy a mérleg károsodásához vezethet.

- 1 Tisztítás és karbantartás előtt válassza le a mérleget a tápellátásról.
- 2 Kizárólag a METTLER TOLEDO által kínált tápkábelt használjon, ha a meglévő cseréje szükséges.
- 3 Ügyeljen rá, hogy folyadék ne kerülhessen a mérleg, a kijelző vagy a hálózati adapter belsejébe.
- 4 Ne nyissa ki se a mérleget, se a kijelzőt, se a hálózati adaptert. Ezekben nincs a felhasználó által javítható alkatrész.



#### **ÉRTESETÉS**

##### **A nem megfelelő tisztítási módszerek károsíthatják a mérleget!**

A mérleg kiváló minőségű, ellenálló anyagokból készült, de bizonyos tisztítószeres, oldószeres és súrolószeres károsíthatják. Ha folyadék kerül a burkolat alá, a mérleg megrongálódhat.

- 1 A mérleg és a kijelző tisztításához kizárólag enyhe tisztítószeres oldatot használjon.
- 2 A ráömlött folyadékot azonnal törölje le.
- 3 Ügyeljen rá, hogy folyadék ne kerülhessen a mérleg belsejébe.

#### **Tisztítás**

A mérleg kiváló minőségű, ellenálló anyagokból készült, ezért kereskedelemben kapható, enyhe tisztítószerrel tisztítható.

#### **Fontos**

A külső huzatvédő minden eltávolítható, bevonat nélküli alkatrésze mosogatógépben mosható 80 Celsius-fokig.

- 1 A tömegmérési kamra alapos tisztításához mozdítsa a mérlegtől elfelé a huzatvédő üveglapjait (a köztes polccal együtt), és vegye ki azokat a rögzítésükből.
- 2 Óvatosan emelje fel a mérőtányér elülső részét, majd emelje ki a vezetősínből.
- 3 Távolítsa el a mérőtálcát a mérlegből.
- 4 Visszahelyezéskor győződjön meg arról, hogy ezek az alkatrészek a megfelelő helyre kerülnek vissza.

#### **Fontos**

Az elérhető szervizlehetőségekkel kapcsolatos tudnivalóért forduljon a METTLER TOLEDO képviselőjéhez – az elismert szervizmérnök által végzett rendszeres karbantartás hosszú távon biztosítja a tömegmérés pontosságát, és megnöveli a mérleg élettartamát.

## 4.2 Selejtezés

Az elhasznált elektromos és elektronikai készülékekről szóló 2012/19/EU európai irányelvnek megfelelően ezt a készülék nem dobható a háztartási hulladék közé. Ez vonatkozik az EU-n kívüli országokra is, azok adott követelményei szerint.

Ezt a terméket a helyi rendelkezéseknek megfelelően az elektromos és elektronikus berendezések számára kijelölt gyűjtőhelyen selejtezzze le. Ha bármilyen kérdése van, vegye fel a kapcsolatot az illetékes hivatallal vagy azzal a kereskedővel, akitől ezt a készüléket vásárolta. Ha a készüléket más félnek adják át (személyes vagy professzionális célra), ennek a szabálynak a tartalmáról is tájékoztatni kell.

Köszönjük, hogy hozzájárult a környezet védelméhez.



## 5 Műszaki adatok

### 5.1 Általános adatok



#### FIGYELMEZTETÉS

**Súlyos, akár végzetes sérülést okozó elektromos áramütés veszélye!**

Az áram alatt lévő alkatrészek érintése sérülést, vagy akár halált is okozhat.

- 1 Kizárólag jóváhagyott hálózati adaptert használjon áramkorlátozott SELV-kimenettel.
- 2 Biztosítsa a megfelelő polaritást.

#### Tápellátás

Hálózati adapter:	Primer kör: 100–240 V (AC), –15%/+10%, 50/60 Hz Szekunder kör: 12 V (DC) $\pm 3\%$ , 2,5 A (elektronikus túlterhelés-védelemmel)
Hálózati adapter kábele:	3 eres, országspecifikus dugasszal
Mérleg tápellátása:	12 V (DC) $\pm 3\%$ , 2,5 A, maximális feszültség-ingadozás: 80 mVpp

#### Védelem és szabványok

Túlfeszültségi kategória:	II
Szennyezési szint:	2
Védelem:	Védett por és víz ellen
Biztonsági és EMC-szabványok:	Lásd a Megfelelőségi nyilatkozatot
Alkalmazási terület:	Csak beltérben való használatra

#### Environmental conditions

Tengerszint feletti magasság:	Legfeljebb 4000 m
Környezeti hőmérséklet:	5–40 °C
Relatív páratartalom:	Max. 80% legfeljebb 31 °C-ig, lineárisan csökken 50%-ra 40 °C-on, nem kondenzálódó
Bemelegedési idő:	Legalább <b>120</b> perc a mérleg tápellátásnak csatlakoztatása után; készenléti állapotból történő bekapcsolás után a mérleg azonnal üzemkész.

#### Anyagok

Burkolat:	Öntött alumínium, műanyag, krómáccél és üveg
Kijelző:	Öntött cink, krómozás, valamint műanyag
SmartGrid:	Króm-nikkel-molibdén acél X2CrNiMo17



## 1 Güvenlik Bilgileri

- Teraziyi kullanmadan önce bu kullanım kılavuzunda yer alan talimatlar okunmalı ve anlaşılmalıdır.
- Bu kılavuzu ileride başvurabilmek için saklayın.
- Teraziyi başkalarına vererseniz beraberinde bu kılavuzu da verin.

Terazinin bu kılavuzda yer alan talimatlara uygun şekilde kullanılmaması veya üzerinde değişiklik yapılması durumunda, terazinin güvenliği olumsuz etkilenebilir ve Mettler-Toledo GmbH hiçbir yükümlülük kabul etmez.

### 1.1 Uyarı kelimeleri ve sembollerinin tanımı

Güvenlik notları, ikaz ve uyarı sembolleri ile belirtilmiştir. Bunlar, güvenlik sorunlarını ve uyarılarını gösterirler. Güvenlik notlarını dikkate almamak kişisel yaralanmalara, cihazda hasara, arızalara ve yanlış sonuçlara neden olabilir.

#### İkaz sözcükleri

<b>UYARI</b>	Kaçınılmadığı takdirde muhtemelen ölüme veya ciddi yaralanmalara neden olabilecek, orta risk seviyesinde tehlikeli bir durum içindir.
<b>DİKKAT</b>	Kaçınılmadığı takdirde küçük veya orta seviyede yaralanmalara neden olabilecek, düşük risk seviyesinde tehlikeli bir durum içindir.
<b>DUYURU</b>	Kaçınılmadığı takdirde cihaza hasar verebilecek veya başka maddi zarar, arıza ve hatalı sonuçlar veya veri kaybına yol açan düşük risk seviyesinde tehlikeli durumlara içindir.
<b>Not</b>	(sembol yok) ürünle ilgili faydalı bilgiler içindir.

#### Uyarı sembolleri



Genel tehlike



Elektrik çarpması

### 1.2 Ürüne özel güvenlik notları

Terazinin son teknoloji ürünüdür ve kabul gören tüm güvenlik kurallarına uygundur, fakat harici durumlarda bazı tehlikeler ortaya çıkabilir. Terazinin muhafazasını açmayın; Kullanıcı tarafından bakımı yapılabilecek, tamir edilebilecek veya değiştirilebilecek hiçbir parça içermez. Terazinizle ilgili bir sorun yaşamanız durumunda, yetkili METTLER TOLEDO satıcınız veya servis temsilciniz ile iletişime geçin.

Terazi, ilgili kılavuzda belirtilen kullanımlar ve hedeflenen amaçlar için test edilmiştir. Ancak bu durum, tarafımızın size tedarik etmiş olduğu ürünlerin sizin kullanmayı amaçladığınız yöntem ve amaçlara uygunluğu konusunda sizin de test etmeniz gerekliliğini ortadan kaldırmaz.

#### Kullanım amacı

Bu terazi, analitik laboratuvarlarda kalifiye çalışanlar tarafından kullanılmak üzere tasarlanmıştır. Terazinin tartım işleri için kullanılır. Teraziyi yalnızca bu amaç için kullanın.

Mettler-Toledo GmbH şirketinin yazılı izni olmaksızın, teknik özelliklerin sınırları dışında kalan her türlü kullanım ve çalıştırma biçimi, Mettler-Toledo GmbH olarak değerlendirilir.

#### Tesis gereklilikleri

Terazi, iyi havalandırılan alanlarda, kapalı mekanlarda çalıştırılmak üzere geliştirilmiştir. Aşağıdaki çevresel etkilerden kaçınin:

- Bu teknik bilgilerde belirtilen ortam koşullarının dışındaki koşullar
- Güçlü titreşimler

- Doğrudan güneş ışığı
- Korozif gaz atmosferi
- Gaz, buhar, duman, toz ve yanıcı toz içeren patlayıcı atmosfer
- Güçlü elektrik veya manyetik alanları

### **Çalışan kalifikasyonu**

Terazinin veya analizde kullanılan kimyasalların yanlış kullanımı ölümlere veya yaralanmalara yol açabilir. Teraziyi çalıştırmak için aşağıdaki bilgi ve deneyimlere sahip olmak gereklidir.

- Toksik ve aşındırıcı maddelerle çalışma konusunda bilgi ve deneyim.
- Standart laboratuvar ekipmanlarıyla çalışma konusunda bilgi ve deneyim.
- Genel laboratuvar güvenlik kurallarına uygun çalışma konusunda bilgi ve deneyim.

### **Terazi sahibinin sorumlulukları**

Terazi sahibi, teraziyi ticari amaçlı kullanan veya çalışanlarının kullanması için teraziyi temin eden kişidir. Terazi sahibi terazinin güvenilirliğinden ve çalışanların, kullanıcının (kullanıcıların) ve üçüncü tarafların güvenliğinden sorumludur.

Operatör aşağıdakilerden sorumludur:

- İş yerinde uygulanan güvenlik kurallarını bilmek ve bunları yerine getirmek.
- Terazinin yalnızca kalifiye çalışanlar tarafından kullanıldığından emin olmak.
- Kurulum, çalıştırma, temizlik, arıza giderme ve bakım sorumluluklarını belirlemek ve görevlerin yerine getirildiğinden emin olmak.
- Düzenli aralıklarla çalışanlara eğitim vermek ve tehlikeler hakkında onları bilgilendirmek.
- Çalışanlar için gerekli koruyucu donanımı sağlamak.

### **Acil durumlarda teraziyi kapatmak.**

- Fişi prizden çıkarmak.

### **Koruyucu kıyafetler**

Laboratuvarda tehlikeli veya zehirli maddelerle çalışırken koruyucu kıyafetler giyin.



Kimyasalları veya tehlikeli maddeleri kullanırken uygun eldivenler giyerek kullanmadan önce bozulmamış olduklarından emin olun.





### ⚠ UYARI

#### **Elektrik çarpması nedeniyle ölüm veya ciddi yaralanma tehlikesi!**

Yükü akım içeren parçalarla temas, yaralanma ve ölüme yol açabilir. Acil durumlarda terazi kapatılmazsa, insanlar yaralanabilir veya terazi hasar görebilir.

- 1 Terazinizi bağlamak için yalnızca ürünle birlikte verilen ekipman topraklama iletkenine sahip üç damarlı güç kablosunu kullanın.
- 2 Kablo üzerinde basılı voltaj değerinin yerel güç kaynağı voltaj değeriyle aynı olup olmadığını kontrol edin.
  - ⇒ Aralık dahilinde değilse AC adaptörünü hiçbir koşulda güç kaynağına bağlamayın; bir METTLER TOLEDO temsilcisi ile iletişim kurun.
- 3 Teraziyi yalnızca, topraklama kontağına sahip üç pimli prize bağlayın.
- 4 Terazinin çalıştırılması için yalnızca, ekipman topraklama iletkenine sahip standart uzatma kablosu kullanılmalıdır.
- 5 Ekipman topraklama iletkeninin bağlantısını kesmeyin.
- 6 Kablolarda ve prizde hasar olup olmadığını kontrol edin ve hasarlı kablo ve prizleri değiştirin.
- 7 Kabloların hasar görmeyecek veya çalışma sırasında sorun teşkil etmeyecek şekilde düzenlenmiş olduğundan emin olun.
- 8 Bütün elektrik kablolarını ve bağlantıları sıvılardan uzak tutun.
- 9 Elektrik fişinin her zaman erişilebilir olduğundan emin olun.



### DUYURU

#### **Çevre**

Yalnızca kapalı mekanlarda ve kuru yerlerde kullanın.



### DUYURU

#### **Dokunmatik ekrana sivri veya keskin nesnelere dokunarak zarar verme tehlikesi!**

Dokunmatik ekranı kullanmak için sivri veya keskin nesnelere dokunmayın. Bu, dokunmatik ekran yüzeyine zarar verebilir.

- Dokunmatik ekranı parmaklarınızla kullanın.



### DUYURU

#### **Terazinin zarar görme tehlikesi!**

Teraziyi kesinlikle açmayın. Terazi, bakımı kullanıcı tarafından yapılabilecek herhangi bir parça içermemektedir.

- Sorun çıkması durumunda lütfen bir METTLER TOLEDO temsilcisiyle iletişim kurun.



### DUYURU

#### **Yanlış parça nedeniyle terazinin zarar görme tehlikesi!**

Terazide yanlış parçaların kullanılması, teraziye zarar verebilir veya terazinin hatalı çalışmasına yol açabilir.

- Yalnızca teraziyi birlikte temin edilen parçaları, listelenen aksesuarları ve Mettler-Toledo GmbH Mettler-Toledo GmbH.

## Daha fazla bilgi edinmek için



Harici bir belgeye referans yapılır.

## 2 Kullanıcı arabirimi

### 2.1 Ekran



#### DUYURU

#### **Dokunmatik ekrana sivri veya keskin nesnelere dokunarak zarar verme tehlikesi!**

Dokunmatik ekranı kullanmak için sivri veya keskin nesnelere dokunmayın. Bu, dokunmatik ekran yüzeyine zarar verebilir.

- Dokunmatik ekranı parmaklarınızla kullanın.

Terminalde kullanılan aydınlatmalı ve renkli ekran, dokunmaya duyarlı (dokunmatik) bir ekrandır. Bu ekrana dokunularak veriler görüntülenebilir, ayarların girilebilir ve işlevler seçilebilir.

#### Önemli

Ülkeye özgü gerekliliklere bağlı olarak, onaylı terazilerde kalibre edilmemiş ondalık yerler vurgulanır.

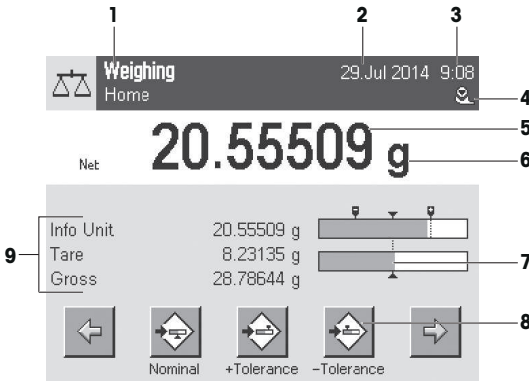

İşlev	Açıklama
1	Uygulama adı Uygulama menüsü bu alana dokunularak seçilebilir. Bu menü aynı zamanda [Info] tuşuna basılarak da görüntülenebilir. Geçerli kullanıcı profili Geçerli kullanıcı profilini görüntüler.
2	Tarih Bu alana dokunularak tarih değiştirilebilir.
3	Saat Bu alana dokunularak saat değiştirilebilir.
4	Durum simgeleri Bu durum simgeleri, teraziye ilişkin özel durumları belirtir (örneğin; servis tarihi, gerekli ayar, pil değişimi, denge arızası). Bu simgeye dokunursanız işleve ilişkin açıklama görüntülenir.
5	Tartım değeri Ağırlığın üzerine dokunulduğunda sonucu büyük formatta gösteren bir pencere görüntülenir. Bu işlev, ağırlığın belirli bir mesafeden okunması gerektiğinde faydalı olur.

6	Tartım birimi	Gerekli tartım birimi, tartım birimine dokunularak değiştirilebilir (örneğin, <b>mg</b> 'den <b>g</b> 'ye).
7	SmartTrac	SmartTrac kullanılan ve uygun olan tartım aralığını gösteren grafik şeklinde bir tartım aygıtıdır.
8	İşlev tuşları	Bu alan, sık kullanılan gerekli işlev ve uygulama ayarlarına doğrudan erişim sağlayan <b>Function Keys</b> ögesi için ayrılmıştır. 5 işlev tuşundan daha fazlası etkinleştirilmişse bunlar ok tuşlarıyla seçilebilir.
9	Bilgi alanları	Bu alan, aktif bir uygulamaya ilişkin ek bilgiler ( <b>bilgi alanları</b> ) görüntülemek amacıyla kullanılır. Bilgi alanlarına dokunulduğunda, <b>Bilgi alanları</b> ve <b>Function Keys</b> öğeleri menü seçimi yoluyla doğrudan görüntülenir. Aynı zamanda, dengeleme asistanı da başlatılabilir.

## Büyük ekran

[**Display**] işlev tuşuna basılarak, tartım sonucu daha büyük formatta görüntülenebilir ve terminal işlev tuşlarının kullanımına devam edilebilir.



## Ekran koruyucu

Terazi 15 dakika boyunca kullanılmazsa ekran otomatik olarak kararır ve pikseller yaklaşık her 15 saniyede bir ters çevrilir. Terazi tekrar kullanıldığında (örneğin, yük tartımı, tuşa basma) ekran normal haline geri döner.

## 2.2 Giriş iletişim kutuları

Klavye iletişim kutusu; harf, rakam ve özel karakter gibi çeşitli karakterleri girmek için kullanılır.

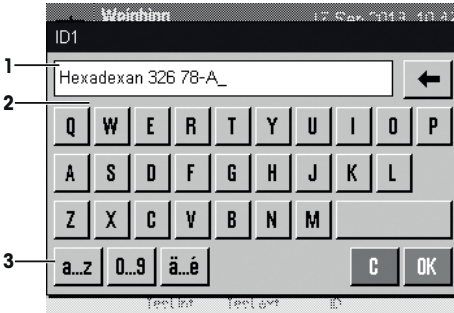

	İşlev	Açıklama
1	Veri alanı	(Girilen) alfa-sayısal ve sayısal karakterleri görüntüler.
2	Klavye	Veri girişi alanı
3	Seçim	Çeşitli klavye düzenleri arasından seçim yapılmasını sağlar.

- 1 İşlevi girin.
- 2 [OK] ile onaylayın.

	İşlev
←	Son karakteri silmek için kullanılır İmleci veri alanının sonuna taşımak için bir kere dokununuz.

## 2.3 Yazılım

Yazılım, tüm terazi işlevlerini kontrol eder. Terazinin belirli bir çalışma ortamına uygun olacak şekilde ayarlanmasına olanak sağlar.

Yazılım aşağıdaki bölümlere ayrılır:

- Sistem ayarları
- Kullanıcı profilleri
- Kullanıcıya özel ayarlar
- Uygulamalar
- Uygulamaya özel ayarlar

### Not

Görüntülenen bir menü, aynı menü tuşuna tekrar basılarak kapatılabilir.

### 2.3.1 Sistem ayarları

Sistem ayarları (örneğin, çevresel cihazlara ait ayarlar) kullanıcı profillerinden ve uygulamalardan bağımsızdır ve tüm tartım sisteminde geçerlidir. Sistem ayarları, [F4] düğmesine ya da [F5] ve ardından [System] düğmesine basılarak görüntülenebilir.

**Gezinme:** [F4] > System

veya

**Gezinme:** [F5] > System

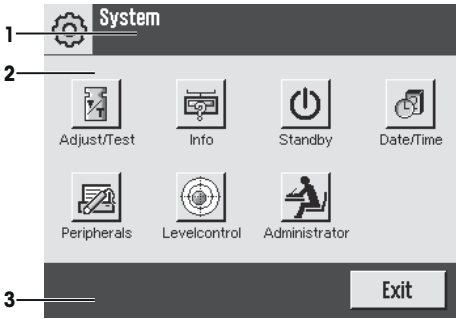

	İşlev	Açıklama
1	Başlık çubuğu	Başlık çubuğu, kullanıcı oryantasyonu ve bilgileriyle ilişkili unsurları görüntüler.
2	İçerik alanı	İçerik alanı, menü ve uygulamalar için ana çalışma alanıdır. İçerikler, söz konusu uygulamaya veya başlatılan eyleme bağlıdır.
3	İşlem çubuğu	İşlem çubuğu, aktif iletişim kutusundaki gerekli işlemleri gerçekleştirmek için kullanılabilecek işlem düğmelerini içerir (örneğin, [Exit], [STD], [C], [OK]).

- 1 Ayarlar, ilgili düğmeye dokunularak değiştirilebilir.
- 2 Ayarlardan çıkmak için [Exit] öğesine dokununuz.

### 2.3.2 Kullanıcı profilleri

Kullanıcı profilleri, terazinin özel uygulamalara, kişisel çalışma yöntemlerine veya özel tartım işlerine uygun olacak şekilde ayarlanması için kullanılır. Kullanıcı profili, düğmelere basılarak seçilebilen kullanıcı tanımlı ayarların bir toplamıdır. Terazi açıldığında en son aktif olan kullanıcı profili otomatik olarak yüklenir.

Gezinme: [2]

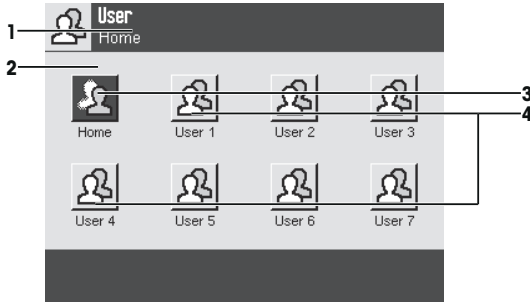

İşlev	Açıklama	
1	Başlık çubuğu	Başlık çubuğu, kullanıcı oryantasyonu ve bilgileriyle ilişkili unsurları görüntüler.
2	İçerik alanı	İçerik alanı, menü ve uygulamalar için ana çalışma alanıdır. İçerikler, söz konusu uygulamaya veya başlatılan eyleme bağlıdır.
3	Ana Ekran	<b>Home</b> profili, [Home] tuşuna basarak dilediğiniz zaman geri dönebileceğiniz bir başlangıç noktasıdır. Tüm kullanıcılara yönelik fabrika ayarlarını içerir. Bu ayarlar gerekli olduğu şekilde değiştirilebilir. <b>Home</b> profilinin fabrika ayarlarını değiştirmek yerine diğer kullanıcı profillerinde düzenlemeler yapılması önerilir.
4	Kullanıcı profilleri	Diğer kullanıcı profillerine ait ayarlar gerekli olduğu şekilde değiştirilebilir. Aktif kullanıcı profilinde yapılan tüm değişiklikler, bu profil altında kaydedilir. Buna hem uygulama ayarları hem de kullanıcıya özel ayarlar dahildir. Sistem ayarları değiştirilmez.

– Bir kullanıcı profili, ilgili düğmeye dokunularak değiştirilebilir.

### 2.3.3 Kullanıcıya özel ayarlar

Bu ayarlar, teraziyi kullanıcıların görevlerine ve kişisel çalışma yöntemlerine uyacak şekilde ayarlamak için kullanılır. Ayarlar, her bir kullanıcı profili ve **Home** profili için ayrı ayrı tanımlanabilir. Bir kullanıcı profili seçildiğinde ilgili kullanıcıya özel ayarlar otomatik olarak yüklenir.

Gezinme: [4]

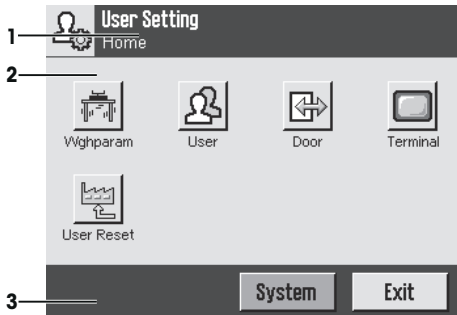

## Uygulamalar

Uygulamalar, özel tartım görevleri gerçekleştirmek için kullanılan yazılım modülleridir. Terazî, önceden yüklenmiş çeşitli uygulamalarla teslim edilir. Terazî açıldıktan sonra, en son aktif olan kullanıcı profili ve en son kullanılan uygulama yüklenir. Uygulamalar [F6] tuşu altında yer almaktadır. Standart uygulamalara yönelik çalıştırma talimatları, ilgili bölümlerde verilmiştir.

Gezirme: [F6]

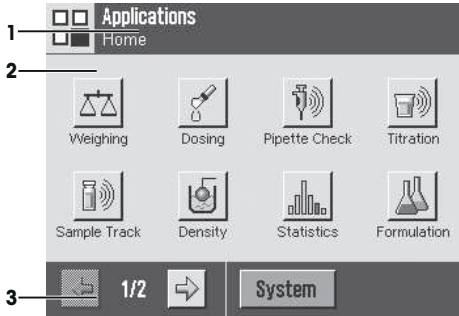

## Uygulamaya özel ayarlar

Bu ayarlar, uygulamaları kullanıcıların kişisel gerekliliklerine uygun hale getirmek için kullanılır. Geçerli ayar seçenekleri, seçili olan uygulamaya bağlı olarak değişir. [F7] öğesine basıldığında, o anda aktif olan uygulamaya ait ayarların bulunduğu çok sayfalı menü açılır. Kişisel ayar seçeneklerine ilişkin bilgiler, söz konusu uygulamaya ilgili bölümde verilmiştir. Ayarlar, her bir kullanıcı profili ve **Home** profili için ayrı ayrı tanımlanabilir. Bir kullanıcı profili seçildiğinde ilgili uygulamaya özel ayarlar otomatik olarak yüklenir.

Gezirme: [F7]

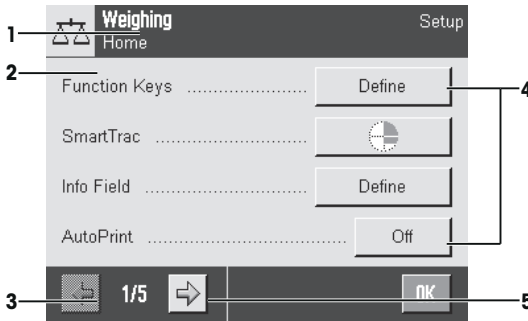

	İşlev	Açıklama
1	Başlık çubuğu	Başlık çubuğu, kullanıcı oryantasyonu ve bilgileriyle ilişkili unsurları görüntüler.
2	İçerik alanı	İçerik alanı, menü ve uygulamalar için ana çalışma alanıdır. İçerikler, söz konusu uygulamaya veya başlatılan eyleme bağlıdır.
3	İşlem çubuğu	İşlem çubuğu, aktif iletişim kutusundaki gerekli işlemleri gerçekleştirmek için kullanılacak işlem düğmelerini içerir (örneğin, [Exit], [STD], [C], [OK]).
4	Düğme	Ayarları Düzenler/Seçer. (örneğin, [Define], [On], [Off]). İçerikler uygulamaya bağlı olarak değişir.
5	Ok	Ok düğmeleri, sonraki ve önceki sayfalara erişmek için kullanılır.

- 1 Ayarlar, ilgili düğmeye dokunularak değiştirilebilir.
- 2 [OK] ile onaylayın.
- 3 Ayarlardan çıkmak için [Exit] ögesine dokunun.
- 4 Sistem ayarlarını değiştirmek için [System] ögesine dokunun.

## 2.4 Güvenlik sistemi



### DUYURU

#### Kimlikleri ve parolaları unutmayın!

- Korumalı menü alanlarına kimlik veya parola olmadan erişilemez.
- Kimlikleri ve parolaları not edin ve güvenli bir yerde saklayın.

Terazi, kişisel erişim haklarının yönetici ve kullanıcı düzeylerinde tanımlanmasına olanak sağlayan kapsamlı bir güvenlik sistemine sahiptir. Değiştirilebilen ayarlar, her bir kullanıcı profili için tanımlanabilir. Korumalı alanlara erişim için kimlik (ID) ve parola girilmesi gereklidir. Terazinin teslimatından sonra yalnızca sistem ayarlarında yer alan [Administrator] ayarları korumalıdır.

Kimlik ve parola tarafından korunan bir menü alanı seçildiğinde, öncelikle ID bilgilerinin girilmesi için alfa-sayısal bir tuş takımı görüntülenir.

- 1 Kimliğinizi girin.
  - Bu alan büyük/küçük harfe duyarlı olduğundan, büyük ve küçük harfler arasında geçiş yapmak için [a...z] ve [A...Z] düğmelerine dokunun.
  - Sayıları girmek için [0...9] düğmesine dokunun.
  - Yanlış girdiler [↵] ok tuşu ile karakter karakter silinebilir.

#### Not

[C] ögesine dokunarak dilediğiniz zaman giriş işlemi yarıda bırakabilirsiniz.

- 2 Kimliğinizi eksiksiz bir şekilde girdikten sonra [OK] ögesine dokunun.
  - ⇒ Ardından, parolayı girmeniz için başka bir iletişim kutusu görüntülenir.
- 3 Parolayı girin (güvenlikle ilişkili sebeplerden ötürü düz metin yerine yıldız işaretleri ile gösterilir) ve [OK] ile onaylayın.
  - ⇒ Kimlik ve parola doğruysa seçili menü alanı görüntülenir veya istenilen işlem başlatılır. Bilgilerin yanlış olması durumunda bir hata iletili görüntülenir ve bunları yeniden girmeniz talep edilir.

## 3 Kurulum ve Çalıştırmayı Başlatma

### Daha fazla bilgi edinmek için



Bu terazi hakkında ilave bilgilere CD-ROM'da bulunan Kullanım Talimatları üzerinden veya online olarak ulaşılabilir.

► [www.mt.com/xpe-analytical](http://www.mt.com/xpe-analytical)

### 3.1 Ambalajı açma

Terazinin ambalajını açın. Terazinin taşıma sırasında hasar görüp görmediğini kontrol edin. Herhangi bir şikayetiniz varsa veya eksik aksesuar teslimatı durumunda derhal bir METTLER TOLEDO temsilcisi ile iletişim kurun.

#### Önemli

Ambalajın tüm parçalarını saklayın. Bu ambalajlama şekli, terazinizin taşınması sırasında mümkün olan en iyi korumayı sağlar.

- Teraziyi kaldırıp paketinden çıkarmak için kaldırma şeridini kullanın.

- 1 Kaldırma şeridini (1) çıkarın.
- 2 Üst tarafta yer alan paketlenme malzemesini (2) çıkarın.

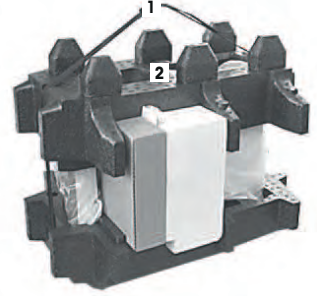

- 1 Kullanım talimatlarını (3) çıkarın.
- 2 AC adaptörü (4), güç kaynağı kablosu, damlama tepsisi, SmartGrid, SmartGrid kapağı, SmartPrep tek kullanımlık huni ve ErgoClip "Sepet"ten (küçük objeler için sepet) oluşan seti çıkarın.
- 3 Rüzgarlık kapıları (5) ve terminal desteğinden oluşan seti çıkarın.

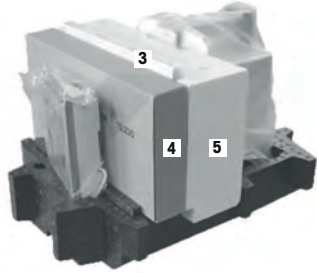

- 1 Terminali (6) alt taraftaki paketlenme malzemesinden dikkatli bir şekilde çıkarın.
- 2 Koruyucu kapağı çıkarın.

**Not**

Terminal teraziye bir kabloyla bağlı olduğundan koruyucu kapağı çıkarmak için teraziyi paketten yavaşça çekin.





- 1 Terminali (6) terazinin ön tarafına yerleştirin.
- 2 Teraziyi (7) kılavuzdan veya tutacak yerinden tutun. Diğer elinizle terminali sıkıca kavrayın. Her iki bileşeni de alt paketleme malzemesinden (8) birlikte çekerek çıkarın.

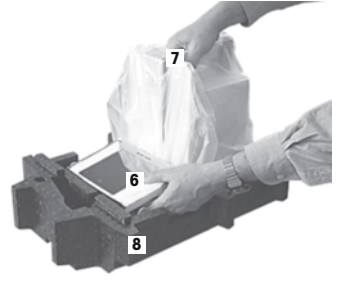

- 1 Teraziyi terminal ile birlikte kullanılacağı alana yerleştirin.
- 2 Kapağı teraziden çıkarın.
- 3 Tartım kefesini desteginin sevkıyat korumasını (9) çıkarın.



### 3.2 Teslimat kapsamı



#### DUYURU

##### **Yanlış parça nedeniyle terazinin zarar görme tehlikesi!**

Terazide yanlış parçaların kullanılması, teraziyeye zarar verebilir veya terazinin hatalı çalışmasına yol açabilir.

- Yalnızca teraziyeye birlikte temin edilen parçaları, listelenen aksesuarları ve Mettler-Toledo GmbH Mettler-Toledo GmbH.

Bu bölümde, bütün terazi türleri için kurulum anlatılmaktadır. Çeşitli terazi türleri için olan standart ekipmanlar değişiklik gösterir ve isteğe bağlı aksesuarlara dayalıdır. Bu nedenle, kurulum adımları değişebilir.

Teslimatın eksiksiz olup olmadığını kontrol edin. Aşağıdaki aksesuarlar, terazinin standart ekipmanının parçalarıdır.

- Terminal ile terazi
  - RS232C arabirimi
  - İkinci arabirim için yuva (isteğe bağlı)
  - Terazi altı tartım ve hırsızlık önleyici cihaz için geçiş besleyicileri
- Rüzgarlık kapıları ve terminal desteğinden oluşan set
- SmartGrid
- SmartGrid kapak, kromlu nikelli çelik
- SmartPrep tek kullanımlık huni (2 parça)
- Damlama tepsi
- Ülkeye özel güç kablosuna sahip AC adaptör

- Terminal için koruyucu kapak
- Temizleme fırçası
- ErgoClip "Sepet" (nesneler için sepet)
- Üretim sertifikası
- CE uygunluk beyanı
- Kullanım talimatları veya Kullanım Kılavuzu kullanılan ülkeye bağlı olarak basılı veya CD-ROM olarak verilir

### 3.3 Konum seçimi

İdeal bir konum, terazinin doğru ve güvenilir şekilde çalışmasını sağlar. Yüzey, tamamen yüklenmiş bir terazinin ağırlığını güvenli bir şekilde taşıyabilmelidir. Aşağıdaki yerel koşullar sağlanmalıdır:

#### Önemli

Terazi başlangıçta yatay konumda değilse görevlendirme sırasında dengelenmelidir.

- Terazi yalnızca kapalı mekanlarda ve deniz seviyesinden maksimum 4000 m yükseklikte kullanılmalıdır.
- Teraziyi açmadan önce tüm parçaların oda sıcaklığı düzeyine gelmelerini bekleyin (+5 ila 40°C). Nem oranı, %10 ve %80 arasında ve yoğunlaşmaz olmalıdır.
- Elektrik fişi her zaman erişilebilir olmalıdır.
- Sabit, yatay ve titreşimlerden uzak bir konum seçilmelidir.
- Doğrudan güneş ışığından kaçınılmalıdır.
- Aşırı sıcaklık dalgalanmaları olmamalıdır.
- Güçlü hava akımı olmamalıdır.

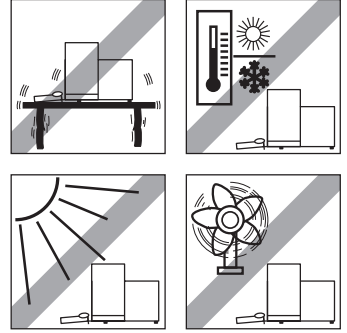

Doğru Tartma bölümünden daha fazla bilgi edinebilirsiniz.

### 3.4 Terazinin birleştirilmesi

- 1 Sevkiyat korumasını (1) çıkarın.
- 2 StaticDetect damlama tepsisini (2) takın. Tepsiyi alt plakanın ön üst tarafından bölmeye doğru ilerleterek takın.

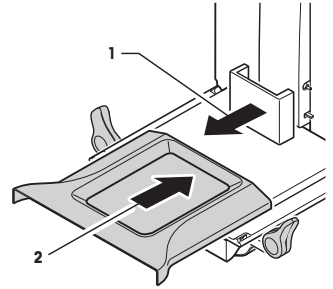

- 1 SmartGrid'i ön taraftan doğru takın.
- 2 SmartGrid'in her iki tarafına da (1) (2) düzgün şekilde takıldığından emin olun.

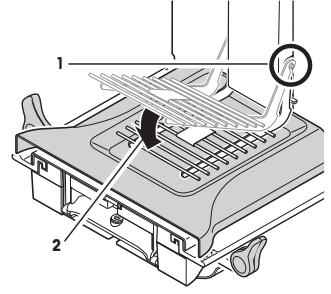

- 1 Üst rüzgarlık kapısını (1) 30 derecenin biraz altında bir açıyla **arka** kılavuza takın.
- 2 Rüzgarlık kapısını (2) dikkatli bir şekilde aşağıya doğru iterek kapatın. Şekle **bakın**.

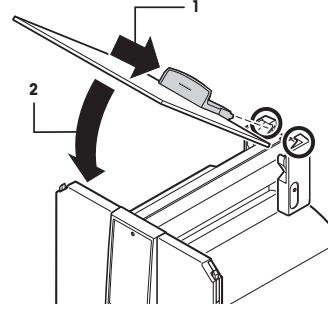

- Yan rüzgarlık kapılarını birleştirmek için kollar (A) dışa doğru bükülmelidir.
- 1 Rüzgarlığın yan kapılarını aşağıdaki talimatlara uyarak takın. Aşağıdaki şekle **bakın**.
  - 2 Yan kapıları yaklaşık 30° açıyla 2 boşluğa monte edin. Aşağıdaki şekle **bakın**.
  - 3 Yan kapıların açıklamalarda yer aldığı üzere doğru şekilde takılıp takılmadığını kontrol edin.
  - 4 Yan kapıyı klik sesi duyulacak şekilde teraziye takın.  
Yan kapı, doğru şekilde takıldığında kolayca hareket edecektir.
  - 5 Yan rüzgarlık kapısının kolunu içeri doğru hareket ettirin.
  - 6 Rüzgarlığın ikinci yan kapısını yerleştirin. Prosedür tamamen aynıdır.
  - 7 Yan kapıları en geriye itin.

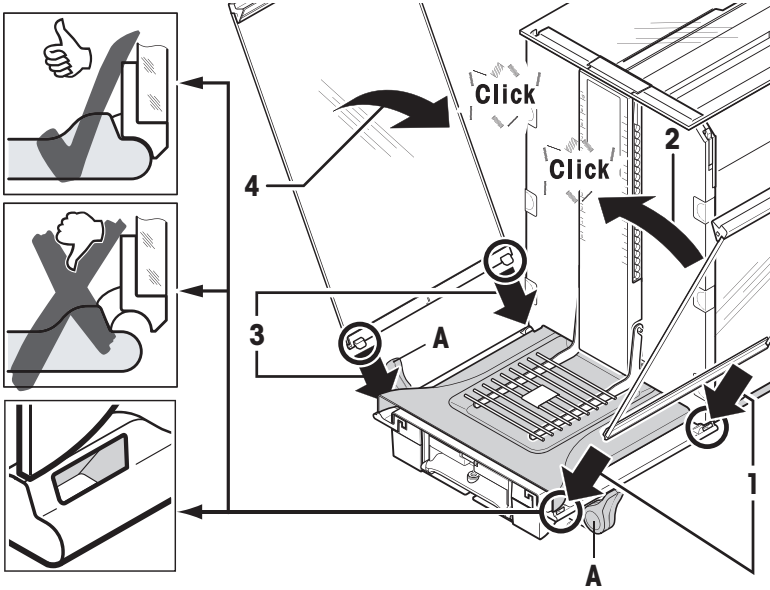

- 1 Ön rüzgarlık camını (2) takın.  
Camı, ön rüzgarlık camının iki kancası tekerlekler üzerine oturacak şekilde terazinin alt ön kısmına bir açıda yerleştirin (1).
- 2 Ön rüzgarlık camını yerine oturana kadar yukarı doğru hareket ettirin.

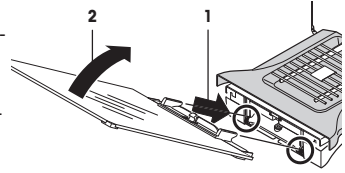

- 1 Terminal desteğini takın.
- 2 Kabloyu terminal desteğinin kılavuzuna yerleştirin.
- 3 Terminal desteğini ön rüzgarlık camında yer alan boşluğa takın.  
⇒ Terminal desteği klik sesi ile yerine oturtulmalıdır.

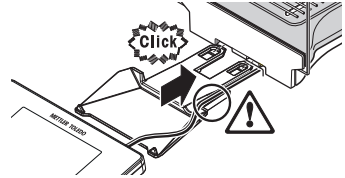

- 1 Terminali takın.
- 2 Terminali desteğin merkezine yerleştirin.
- 3 Terminali, terminal desteğinin ön tarafında kolayca katlanabilir gelene kadar teraziye doğru itin.
- 4 Kabloyu teraziye takın.

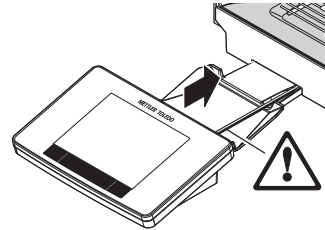



## DUYURU

### Terminalin zarar görme tehlikesi!

- Terazi ve terminal, terminal desteği ile birbirlerine tutturulmamıştır!
- Teraziyi ve terminali taşıma sırasında sıkıca tutun.

### Not

Terminal kablosu, terminalin terazi etrafında yeni bir yere taşınmasına yetecek uzunluktadır.

## 3.5 Terazinin bağlanması



### UYARI

#### Elektrik çarpması nedeniyle ölüm veya ciddi yaralanma tehlikesi!

Yüküklü akım içeren parçalarla temas, yaralanma ve ölüme yol açabilir. Acil durumlarda terazi kapatılmazsa, insanlar yaralanabilir veya terazi hasar görebilir.

- 1 Terazinizi bağlamak için yalnızca ürünle birlikte verilen ekipman topraklama iletkenine sahip üç damarlı güç kablosunu kullanın.
- 2 Kablo üzerinde basılı voltaj değerinin yerel güç kaynağı voltaj değeriyle aynı olup olmadığını kontrol edin.
  - ⇒ Aralık dahilinde değilse AC adaptörünü hiçbir koşulda güç kaynağına bağlamayın; bir METTLER TOLEDO temsilcisi ile iletişim kurun.
- 3 Teraziyi yalnızca, topraklama kontağına sahip üç pimli prize bağlayın.
- 4 Terazinin çalıştırılması için yalnızca, ekipman topraklama iletkenine sahip standart uzatma kablosu kullanılmalıdır.
- 5 Ekipman topraklama iletkeninin bağlantısını kesmeyin.
- 6 Kablolarda ve prizde hasar olup olmadığını kontrol edin ve hasarlı kablo ve prizleri değiştirin.
- 7 Kabloların hasar görmeyecek veya çalışma sırasında sorun teşkil etmeyecek şekilde düzenlenmiş olduğundan emin olun.
- 8 Bütün elektrik kablolarını ve bağlantıları sıvılardan uzak tutun.
- 9 Elektrik fişinin her zaman erişilebilir olduğundan emin olun.



## DUYURU

### Aşırı ısınma nedeniyle AC adaptörünün zarar görme tehlikesi!

AC adaptörü örtülü veya bir kap içindeyse yeterince soğumaz ve aşırı ısınır.

- 1 AC adaptörünün üstünü örtmeyin.
- 2 AC adaptörünü kap içine koymayın.

Terazi, AC/DC adaptörü ve ülkeye özgü bir güç kablosuyla tedarik edilir. AC/DC adaptörünün şu voltaj aralıklarında kullanımı uygundur:

100 - 240 V AC, 50/60 Hz.

- Terazî ve terminal nihai konumdadır.
  - 1 AC adaptörünü (1) terazinin arka tarafındaki bağlantı soketine (2) bağlayın.
  - 2 AC adaptörünü (1) topraklanmış bir elektrik çıkışına bağlayın.
- ⇒ Terazî, güç kaynağına bağlandıktan sonra bir oto test gerçekleştirir ve ardından kullanıma hazır hale gelir.

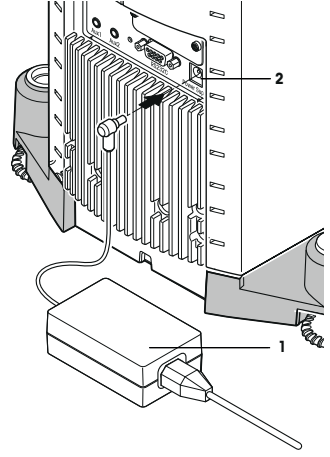

### 3.6 Terazinin kurulması

#### Terazinin açılması

- Terazî güç kaynağına bağlıdır.
- Terminal ve terazî birbirlerine bağlıdır.
- Açmak için [⏻] düğmesine basın.
  - ⇒ Görüntü belirir.
- ⇒ Terazî kullanıma hazırdır.



#### Terazinin dengelenmesi

Terazide, yatay hizalamanın doğruluğunu sürekli olarak denetleyen yerleşik bir denge sensörü bulunur.

Terazî tam dengede değilse açıldıktan sonra terazî dengeleme işlemi talebinin yer aldığı bir uyarı metni oluşturulur.

Denge sensörü hatalı bir dengeleme algırsa terminaldeki durum ışığı kırmızı renkte yanar. Bir uyarı metni görüntülenir ve sesli uyarı oluşturulur. Ayrıca ekranın sağ üst köşesinde bir durum simgesi belirir.



- 1 Dengeleme yardımcısını başlatmak için uyarı iletilisinde yer alan [**LevelGuide**] ögesine dokunun.
  - ⇒ Denge göstergesini içeren bir pencere gerçek zamanlı olarak görüntülenir.
- 2 Ekrandaki denge göstergesini gözlemleyin.
  - ⇒ Denge göstergesindeki hava kabarcığı, hatalı hizalama durumunda kırmızı renkte görünür.
  - ⇒ Dengeleme yardımcısı, terazinin arka tarafındaki iki vidalı ayağın döndürülmesi gereken yöne işaret eden kırmızı oklar gösterir.
- 3 Vidalı ayağı, hava kabarcığı denge göstergesinin iç halkasına gelene kadar çevirin.
  - ⇒ Denge göstergesindeki hava kabarcığı, doğru hizalama durumunda yeşil renkte görünür.
  - ⇒ Terminaldeki durum ışığı yeşil renkte görünür.
- 4 [**OK**] ögesine dokunun.
  - ⇒ Terazinin ayarlanmasını öneren bir ileti görüntülenir.
- 5 Teraziye ayarlamak için [**Adjust.inf**] tuşuna dokunun.

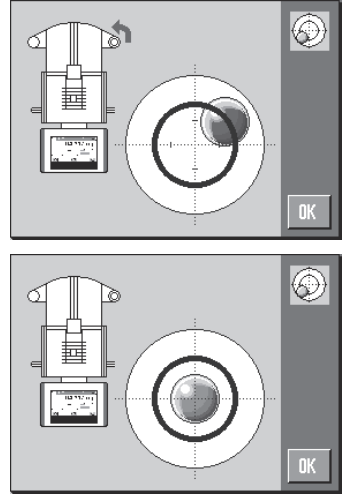

### 3.6.1 Cam rüzgarlığın kullanımı

Terazinin rüzgarlığı; ortam koşullarına, tartım yöntemine ve tartılacak malzemeye göre ayarlanabilir. Cam rüzgarlık kapıları, [**☰**] veya [**☷**] tuşlarına basılarak, "SmartSens" sensörleri ile veya manuel olarak açılıp kapatılabilir.

Kollar yukarı/içeri ve aşağı/dışarı hareket ettirerek farklı kombinasyonlar deneyin. Cam rüzgarlığı, yalnızca yükleme işlemi için gerekli olarak parçalar açılacak şekilde hizalamanızı öneriyoruz. Böylelikle düzeni bozacak daha az hava akımı olacağından rüzgarlığı tamamen açık olan bir teraziye kıyasla daha hızlı çalışır.

#### Not

Bağlantıların rüzgarlık kapalıyken yapılması önerilir.

#### Motorlu çalıştırma

Otomatik kapı işlevi, gerekli olduğunda cam rüzgarlığın kapılarını otomatik olarak açıp kapatır.

#### Örnek

- [**→T←**] ögesine basıldığında kapılar dara ağırlığının yüklenmesi için otomatik olarak açılır.
- Terazi ayarlanırken ayar ağırlığının yüklenmesine yönelik bir istekte bulunulduğunda kapılar otomatik olarak açılır. Ağırlık yüklendiğinde kapılar otomatik olarak kapanır.
- Stabil bir ağırlık gösterimine ulaşmak için rüzgarlık tüm tartımlar için otomatik olarak kapanır.
- Farklı işlemler (örneğin, parça sayımı) için kapılar uygulama tarafından gerekli görüldüğü şekilde otomatik olarak açılıp kapanır.

- Kollar kilitlidir.

1 Yan kapıların kollarını içeri doğru hareket ettirin.

2 Üst kapının kolunu yatay konuma getirin.

⇒ Kapı gerekli olduğunda otomatik olarak açılır.

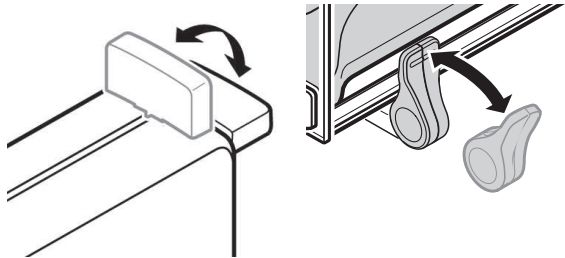

### Manuel kapı açılıştırma

Kapılar manuel olarak açılıp kapatılmalıdır. Bu işlem, [F2] veya [F4] tuşlarıyla, SmartSens yardımıyla ya da manuel olarak yapılabilir.

- Kolların kilidi açılmıştır.
  - 1 Yan kapıların kollarını dışarı doğru hareket ettirin.
  - 2 Üst kapının kolunu dikey konuma getirin.
  - 3 [F2] veya [F4] düğmesine basın.  
veya  
Kolu SmartSens sensörü üzerinden hareket ettirin.
- ⇒ Kapı açılır.

### 3.6.2 Basit bir tartım yapma

Yeni terazinin görevlendirmesi yapıldıktan sonra ilk tartım işlemi gerçekleştirilebilir.

Basit bir tartım işlemi gerçekleştirmek için yalnızca terminalin alt tarafındaki tuşlar gereklidir. Terazide sıfırlama [→0←] ve darasını alma [→T←] işlemleri için ayrı tuşları bulunur.

#### Sıfırlama

- [→0←] düğmesine basın.

⇒ Sıfırlama

Sıfırlamadan sonra tüm ağırlıklar ve dara ağırlığı bu yeni sıfır noktası için geçerli olur ve aşağıdakiler uygulanır: dara ağırlığı = 0, net ağırlık = brüt ağırlık = 0.

#### Darasını alma

##### Önemli

Ağırlık için negatif bir değere izin verilmez. Bir hata iletişi oluşturulur. Stabilite dedektörü simgesi söndüğünde (ağırlık ekranının sol tarafındaki küçük daire) ölçüm stabildir. Ağırlık görüntülenir.

- Tartım kabı kullanılıyorsa terazi öncelikle sıfıra ayarlanmalıdır.
- 1 Kabı teraziye yerleştirin.
- 2 [→T←] düğmesine basın.  
⇒ Terazinin darası alınır.
- ⇒ Kabin ağırlığı yeni dara ağırlığı olarak ayarlanır ve önceki dara değerinin (mevcutsa) üzerine yazılır.
- ⇒ **Net** göstergesi, görüntülenen tüm ağırlıkların net ağırlıkları olduğunu belirtir.



## 4 Bakım

### 4.1 Temizlik

Tartım kefesini, damlama tepsisini, muhafazayı ve terminali terazinizle birlikte verilen fırçayı kullanarak düzenli olarak temizleyin. Bakımlar arasındaki zaman aralığı, standart işletim prosedürünüzü (SOP) bağlı olarak değişir.

**Lütfen aşağıdaki notlara dikkat edin:**





## UYARI

### Elektrik çarpması nedeniyle ölüm veya ciddi yaralanma tehlikesi!

Yükü akım içeren parçalarla temas, yaralanma ve ölüme yol açabilir. Acil durumlarda terazi kapatılmazsa, insanlar yaralanabilir veya terazi hasar görebilir.

- 1 Temizlik ve bakım öncesinde terazi ile güç kaynağı arasındaki bağlantıyı kesin.
  - 2 Değiştirilmesi gerektiği takdirde yalnızca METTLER TOLEDO marka güç kablosu kullanın.
  - 3 Terazi, terminal veya AC adaptörüne hiçbir şekilde sıvı girmediğinden emin olun.
  - 4 Teraziyi, terminali veya AC adaptörünü açmayın.
- Bunlar, bakımı kullanıcı tarafından yapılabilecek herhangi bir parça içermemektedir.



## DUYURU

### Uygun olmayan temizlik yöntemleri nedeniyle terazinin zarar görme tehlikesi!

Terazi yüksek kaliteli ve dayanıklı malzemelerden üretilmiştir ve belli temizlik maddeleri, çözücüler veya aşındırıcılar nedeniyle zarar görebilir. Muhafaza bölümüne sıvı girdiğinde, terazide hasar oluşabilir.

- 1 Terazi veya terminali temizlemek için yalnızca su ve hafif bir deterjan kullanın.
- 2 Herhangi bir dökülme durumunda derhal silin.
- 3 Terazinin içine hiç sıvı girmediğinden emin olun.

## Temizlik

Terazinin yüksek kaliteli ve dayanıklı malzemelerden üretilmiştir ve bu sayede ticari olarak satılan hafif bir temizlik maddesi ile temizlenebilir.

## Önemli

Dış rüzgarlığın kaplama yapılmamış tüm sökülebilir parçaları, 80 dereceye kadar bulaşık makinesinde yıkanabilir.

- 1 Tartım kabini tam anlamıyla temizlemek için rüzgarlığın cam panellerini (ara raf da dahil olmak üzere) teraziden uzaklaştırın ve bağlantılarını çıkarın.
- 2 Tartım kefesinin ön kısmını dikkatli bir şekilde kaldırıp kılavuzdan çıkarın.
- 3 Damlama tepsisini teraziden çıkarın.
- 4 Yeniden birleştirme sırasında bu parçaların doğru şekilde yerleştirildiğinden emin olun.

## Önemli

Mevcut servis seçenekleri hakkında daha fazla bilgi almak için bir METTLER TOLEDO temsilcisiyle iletişime geçin. Yetkili servis mühendisi tarafından sağlanacak düzenli servis hizmeti, uzun vadede istikrarlı bir tartım doğruluğu sağlayacak ve terazinin hizmet ömrünü uzatacaktır.

## 4.2 İmha etme

Atık Elektrikli ve Elektronik Ekipman (WEEE) hakkındaki Avrupa Birliği Direktifi 2012/19/EU uyarınca bu aygıt evsel atıklar ile atılamaz. Bu kural, kendilerine özgü gereksinimleri uyarınca, AB dışındaki ülkeler için de geçerlidir.

Lütfen bu ürünü yerel mevzuata uygun biçimde, elektrikli ve elektronik ekipman için belirlenen toplama noktalarına atınız. Herhangi bir sorunuz varsa lütfen resmi yetkili veya bu aygıtı aldığınız distribütör ile iletişime geçin. Bu cihazın diğer taraflara (özel veya profesyonel kullanım amacıyla) devredilmesi halinde bu mevzuatın içeriği de bildirilmelidir.

Çevrenin korunmasına katkıda bulunduğunuz için teşekkür ederiz.



## 5 Teknik Veriler

### 5.1 Genel veriler



#### ⚠ UYARI

#### Elektrik çarpması nedeniyle ölüm veya ciddi yaralanma tehlikesi!

Yükü akım içeren parçalarla temas, yaralanma ve ölüme yol açabilir.

- 1 Yalnızca akım sınırlamalı SELV çıkış gerilimine sahip ve test edilmiş bir AC adaptörü kullanın.
- 2 Polaritenin doğru olmasına dikkat edin

#### Güç kaynağı

AC adaptörü:

Birincil: 100 – 240 V AC, -%15 / +%10, 50/60 Hz  
İkincil: 12 V DC  $\pm$  %3, 2,5 A (elektronik aşırı yük korumalı)

AC adaptör kablosu:

3 telli, ülke özel fişli

Terazi güç kaynağı:

12 V DC  $\pm$  %3, 2,5 A, maksimum dalgalanma: 80 mVpp

#### Koruma ve standartlar

Aşırı voltaj kategorisi:

II

Kirlilik derecesi:

2

Koruma:

Toza ve suya karşı korumalıdır

Güvenlik ve EMC standartları:

Uygunluk Beyanı'na bakın

Uygulama aralığı:

Kapalı iç mekan odalarında kullanım içindir

#### Çevresel koşullar

Ortalama deniz seviyesinden yükseklik:

4000 m'ye kadar

Ortam sıcaklığı:

5–40 °C

Bağıl hava nemi:

31 °C'ye kadar maksimum %80, 40 °C'de lineer olarak %50'ye düşer, yoğunlaşmayan

Isınma süresi:

Terazi güç kaynağına bağlandıktan sonra en az **120** dakika; bekleme modundayken açıldığında terazi derhal çalışmaya hazırdır

#### Malzemeler

Muhafaza:

Kalıp döküm alüminyum, plastik, krom çelik ve cam

Terminal:

Kalıp döküm çinko, kromlu ve plastik

SmartGrid:

Kromlu-Nikelli-Molibdenli çelik X2CrNiMo17



# GWP®

Good Weighing Practice™

---

GWP® is the global weighing standard, ensuring consistent accuracy of weighing processes, applicable to all equipment from any manufacturer. It helps to:

- Choose the appropriate balance or scale
- Calibrate and operate your weighing equipment with security
- Comply with quality and compliance standards in laboratory and manufacturing

 [www.mt.com/GWP](http://www.mt.com/GWP)

[www.mt.com/xpe-analytical](http://www.mt.com/xpe-analytical)

For more information

**Mettler-Toledo GmbH**

Im Langacher 44  
8606 Greifensee, Switzerland  
[www.mt.com/contact](http://www.mt.com/contact)

Subject to technical changes.  
© Mettler-Toledo GmbH 11/2016  
30251304F cs, hr, hu, tr



30251304