

Roestvrijstalen Versie
Wegende Handpalletwagen

BTA429 / BTA449



METTLER TOLEDO



Specificatieblad BTA429 en BTA449

Hefcapaciteit	2.000 kg
Weegcapaciteit	1.500 kg of 2.000 kg
Elektronica	BTA429 voorzien van IND429 BTA449 voorzien van IND449
Schaaldeel:	
Versie 1.500 kg	Multirange: 0 - 600 kg : schaaldeel 0,2 kg 600 - 1.500 kg : schaaldeel 0,5 kg
Versie 2.000 kg	Multirange: 0 - 1.000 kg : schaaldeel 0,5 kg 1.000 - 2.000 kg : schaaldeel 1 kg
Maximale afwijking	0,1 % van het gewogen gewicht (niet geijkt) Geijkt volgens EU specificaties (incl. niveauschakelaar om het display uit te schakelen bij een scheefstand van > 2°)
Voeding	Uitwisselbaar batterijpakket, 12 Vdc/1,2 Ah
Autonomie batterij	8 uur
Batterijlaadniveau	Indicatie via weegterminal (oplader 230 Vac / 12 Vdc inclusief)
Wielen	Nylon stuurwielen Nylon lastwielen, enkel

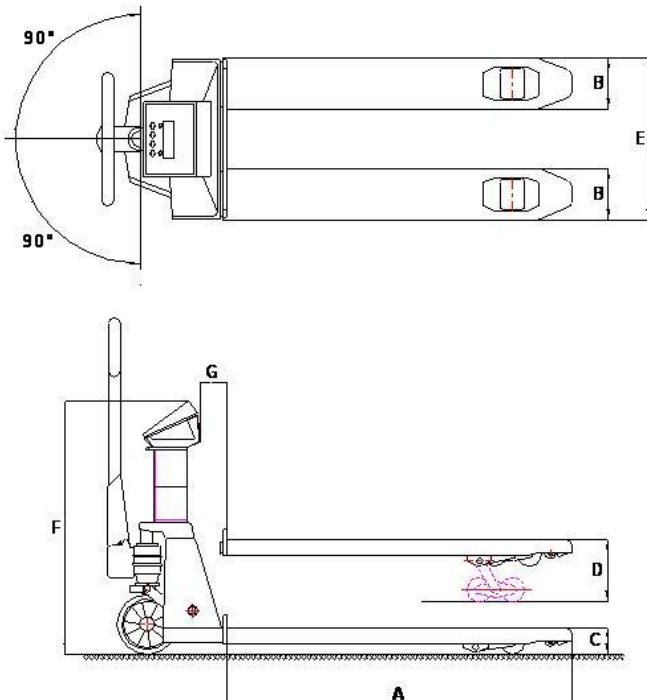

AFMETINGEN in mm

A = vorklengte	1150
B = vorkbreedte	170
C = vorkhoogte	85
D = maximale hoogte	205
E = breedte over de vorken	550
F = hoogte bovenkant indicator	970
G = aanslag tot indicator	55

OPTIES*

Geijkte uitvoering, OIML klasse III
Geïntegreerde printer voor het vastleggen van weeggegevens
Draaibare indicator
Extra uitwisselbaar batterijpakket
Afwijkende last- of stuurwielen
Afwijkende afmetingen
Voetrem

*Bij bijzondere opties kunnen de specificaties afwijken van de standaard specificaties

METTLER TOLEDO