

# Notice d'installation

## METTLER TOLEDO MultiRange Balances aériennes DSO150T / DSO300T

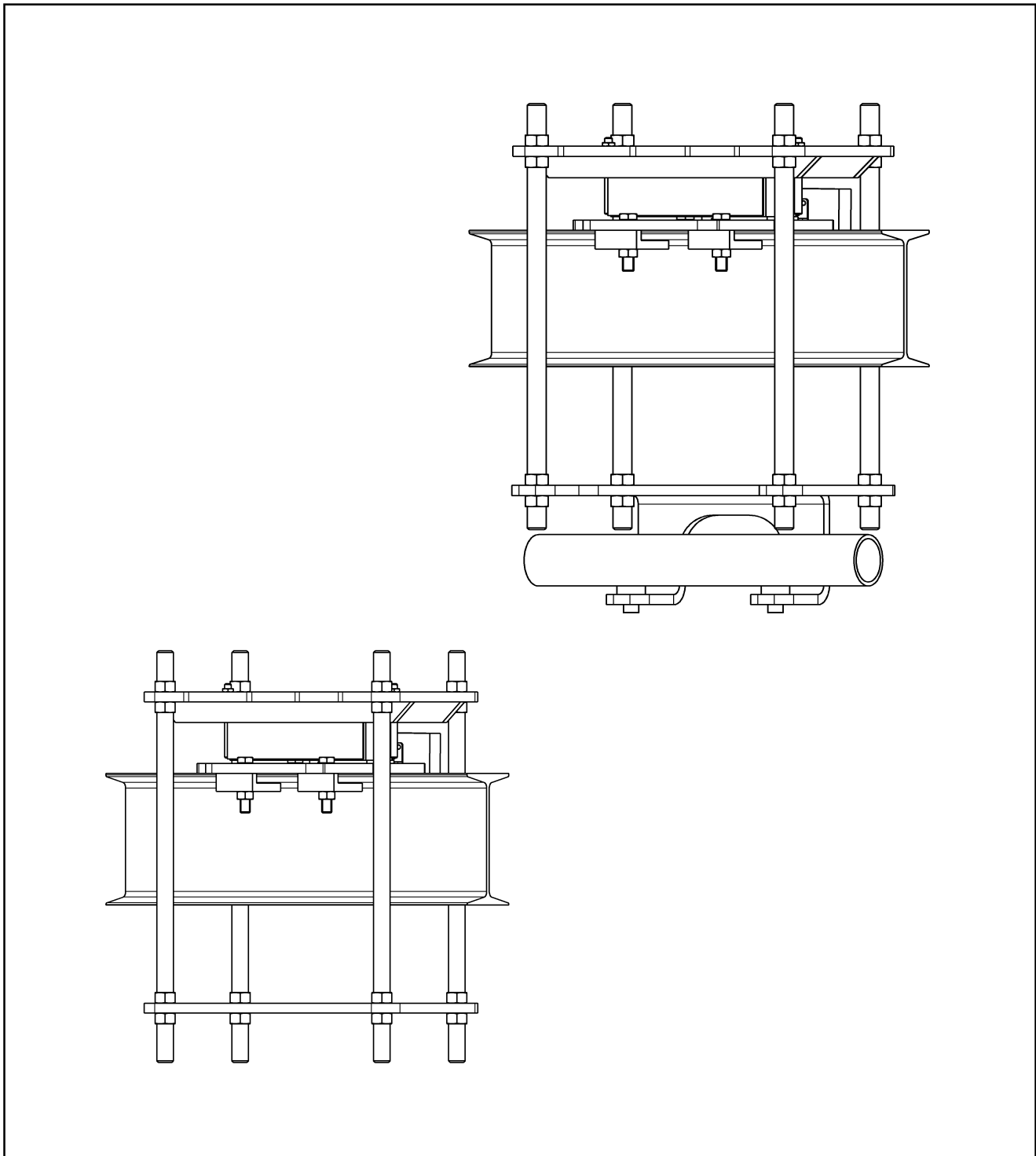
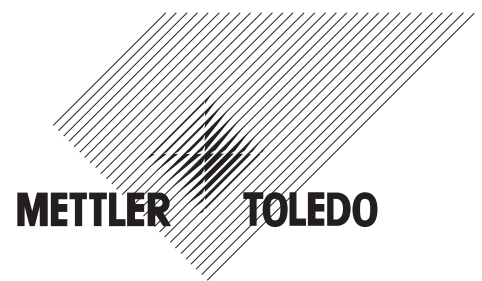

---

<b>Sommaire</b>	<b>Page</b>
<b>1. Généralités .....</b>	<b>2</b>
<b>2. Installation .....</b>	<b>2</b>
2.1 Préparatifs .....	2
2.2 Préparation du système de convoyage .....	3
2.3 Montage de la balance aérienne .....	4
2.4 Pose du câble de raccordement .....	5
<b>3. Configurations de la balance .....</b>	<b>5</b>
<b>4. Annexe .....</b>	<b>6</b>
4.1 Evaluation de la structure portante .....	6
4.2 Dimensions .....	6

## 1. Généralités

- Cette notice d'installation contient toutes les indications pour la mise en place et la mise en service des balances aérienne suivants:  
DSO150T / DSO300T
- Les indications pour l'utilisation sont données dans le mode d'emploi 22010099.
- Les indications pour la maintenance, la suppression des défauts et les réparations sont données dans le bulletin de maintenance 22010107.

## 2. Installation

### 2.1 Préparatifs

**Remarque**

Avant de commencer les travaux de montage, il faut analyser les conditions locales.

**Attention**

Ne connaissant pas les conditions locales, la société METTLER TOLEDO ne peut engager aucune responsabilité quant à la fixation de la balance aérienne sur la structure portante du système de convoyage aérien

**Déballage des accessoires**

Veillez à ce que l'ensemble des accessoires fournis avec la balance aérienne soit retiré de l'emballage.

**Accessoires**

- 1 jeu de plaques
- 1 jeu d'éléments de fixation
- 1 jeu de tiges filetées

**Consigne de sécurité**

Pour éviter tout accident du travail, le monteur devra prendre toutes les dispositions et mesures de sécurité nécessaires, conformément aux règles générales de prévention des accidents, aux autres règles de prévention en vigueur et aux règles de sécurité et consignes édictées par la médecine du travail. (Extrait du § 2 du code général de prévention des accidents, d'Allemagne.)

**Attention**

- La structure portante choisie doit être en mesure de supporter les forces d'appui mentionnées sur les dessins correspondants.
- La charge maximale admissible doit être attestée par un expert en bâtiment.
- Si la structure portante ne répond pas à ces exigences, la balance aérienne ne doit être installée en aucun cas.

## 2.2 Préparation du système de convoyage

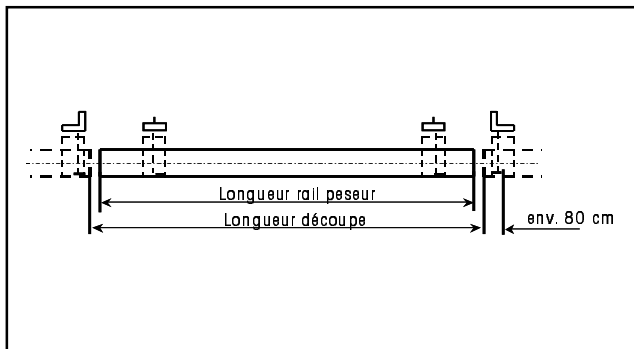

- Découper le tube aérien existant en fonction de la longueur du rail peseur; voir dessin côté. Pour déterminer la position exacte de la découpe à effectuer, mesurer le milieu de la balance, puis tracer ce point sur le tube aérien à l'aide d'un fil à plomb.

Longueur rail peseur	200	300	400
Longueur découpe	204	304	404

### Attention

Distance entre la dernière suspension de la voie de roulement tubulaire stationnaire environ 80cm de la tranche du rail peseur.

## 2.3 Montage de la balance aérienne

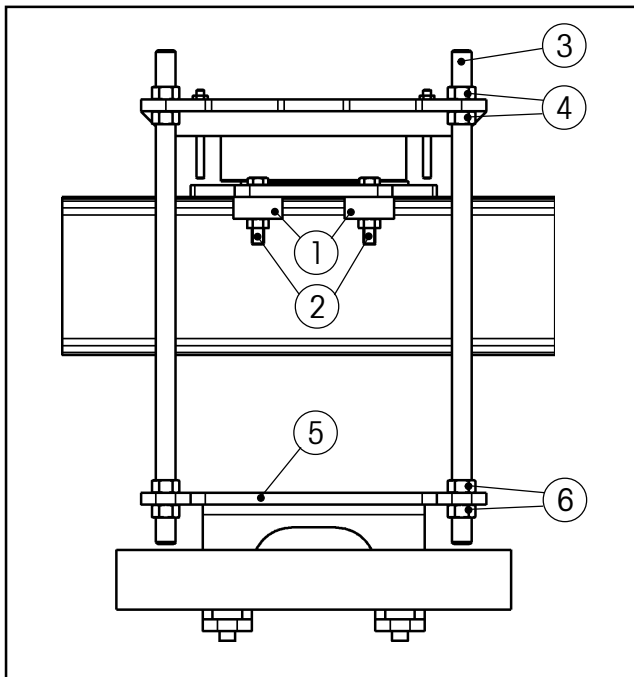

- Attachez la balance avec quatre pattes de borne (1), des vis et des écrous (2) au support de la voie de roulement tubulaire, mais ils ne sont pas immobilisés.
- Attachez les barres de filet (3) avec les écrous (4) à la balance
- Poussez le porteur de bande avec la bande (5) sur les barres de filet et fixez avec des écrous (6)
- Ajustez la balance aérienne latéralement et en hauteur à la voie de roulement tubulaire.
- Fixez les écrous
- Contrôlez tous les vis et les écrous et fixez-les s'il est nécessaire
- Coupez les barres de filet qui sont trop longues

## 2.4 Pose du câble de raccordement



Poser le câble de raccordement jusqu'au terminal de telle sorte qu'il ne puisse pas être endommagé.

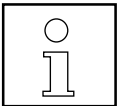

- L'installation de la balance aérienne est maintenant terminée.
- La longueur du câble de raccordement est de 20 m.

## 3. Configurations de la balances

La balance est vérifiée à l'entreprise avec un dénouement de 1x3000e.

Les configurations suivantes peuvent être réglées:

Modèle	Portée	Précision d'affichage	
		réglementaire	non réglementaire
DSO 150T	150kg	0,05kg	0,01kg
DSO 300T	300kg	0,1kg	0,02kg

## 4. Annexe

### 4.1 Evaluation de la structure portante

#### Bases de calcul pour les forces d'appui résultantes

Poids propre de la balance aérienne  $G = 0,33 \text{ kN}$   
Charge mobile (charge max. admissible)  $P = 4,4 \text{ kN}$

### 4.2 Dimensions

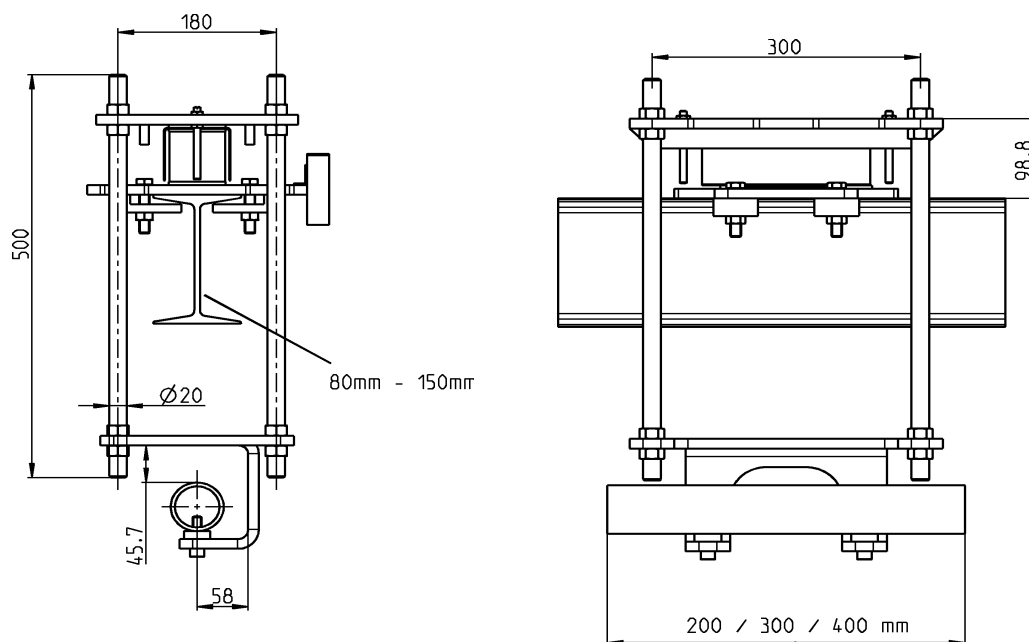







**22010104**

Subject to technical changes © Mettler-Toledo (Albstadt) GmbH 07/03 Printed in Germany 22010104-

**Mettler-Toledo (Albstadt) GmbH**

D-72458 Albstadt

Tel. ++49-7431-14 0, Fax ++49-7431-14 232

Internet: <http://www.mt.com>