

# Wegende Handpalletwagen

## BTA425 / BTA445

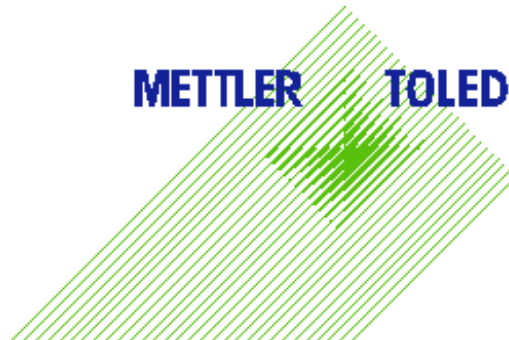

**METTLER TOLEDO**



# Specificaties voor BTA425 en BTA445

<b>Capaciteit</b>	2000 kg
<b>Weegbereik</b>	1500 kg of 2000 kg
<b>Elektronisch</b>	BTA425 voorzien van IND425 BTA445 voorzien van IND445
<b>Schaaldeel:</b>	
<b>Versie 1500 kg</b>	Multi-interval: 0-600 kg in 0,2 kg schaaldeel 600-1500 kg in 0,5 kg schaaldeel
<b>Versie 2000 kg</b>	Multi-interval: 0-1000 kg in 0,5 kg schaaldeel 1000-2000 kg in 1 kg schaaldeel
<b>Nauwkeurigheid</b>	0,1 % van het gewogen gewicht (niet geijkt) Geijkt volgens EU specificaties (incl. scheefstandsdetector voor het automatisch afslaan van de indicator bij een scheefstand van > 2 graden)
<b>Voeding</b>	Via onderhoudsvrije, uitwisselbare batterij module 12 Vdc/1,2 Ah
<b>Autonomie batterij</b>	8 uur
<b>Batterijlaadniveau</b>	Indicatie via weegterminal, levering inclusief oplader 230 Vac / 12 Vdc
<b>Draaibare indicator</b>	360 graden met aanslag, voor het aflezen vanuit verschillende richtingen
<b>Wielen</b>	Rubber stuurwielen Polyurethaan tandemwielen
<b>Kleur</b>	RAL 5003

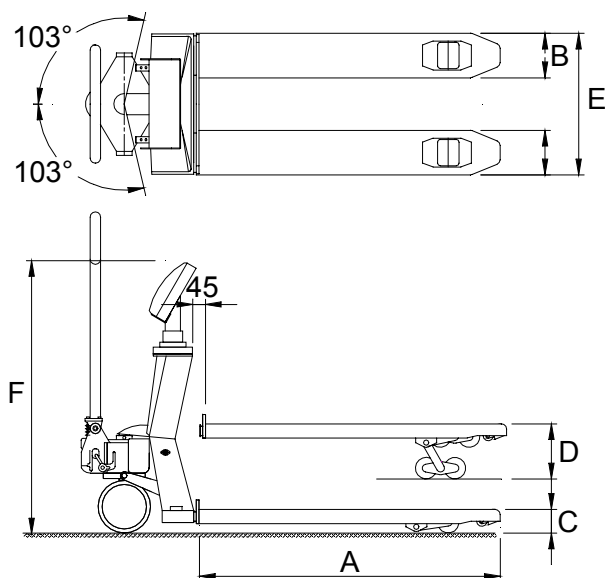

## AFMETINGEN

A = Vorklengte	1150 mm
B = Vorkbreedte	180 mm
C = Vorkhoogte	85 mm (+/- 2 mm)
D = Maximale hoogte	205 mm
E = Breedte over de vorken	555 mm (+/- 5 mm)
F = Hoogte bovenkant indicator	910 mm

## OPTIES

- Geijkte uitvoering
- Inbouwprinter voor het printen van weeggegevens
- Extra uitwisselbare batterijmodule
- Roestvrijstalen vorkschoenen
- Afwijkende wielen
- Afwijkende afmetingen
- Voetrem

**METTLER TOLEDO**