

Návod k obsluze

METTLER TOLEDO JL-G/L zlatnické váhy



www.mt.com/jewelry

METTLER TOLEDO

Stručný návod k obsluze

Krátký stisk tlačítka.

Dlouhý stisk tlačítka, pokud se neobjeví požadované zobrazení.

▼ Automatický posun.

* Tyto funkce musejí být aktivovány v nabídce (viz. kap. 4.3.2).

Zapnutí

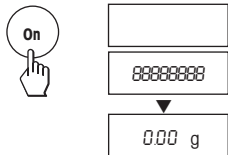

Vypnutí



Jednoduché vážení

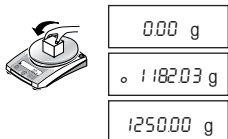

Externí justování (kalibrace)

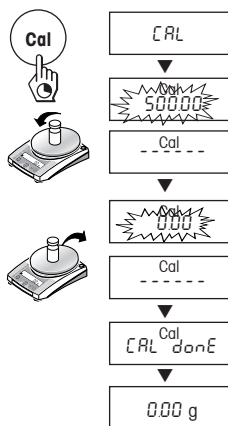

Přepínání jednotek*

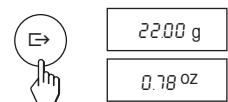

Počítání kusů*

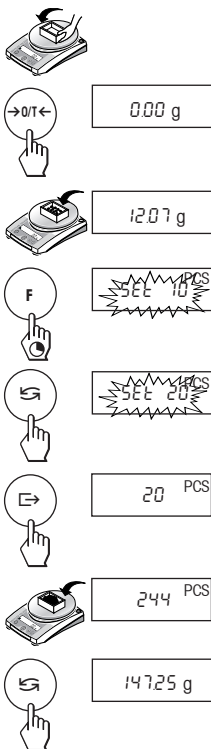

Procentuální vážení*

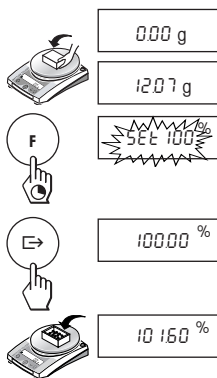

Volný faktor / volitelný krok zobrazení*

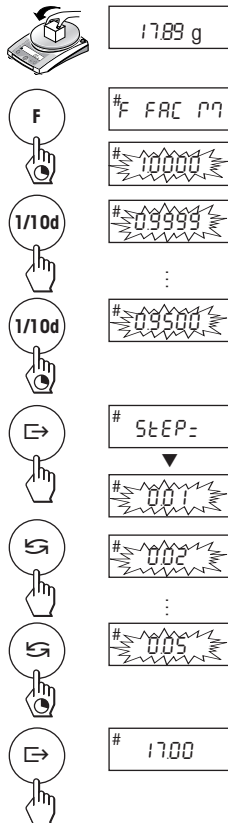

Tárování

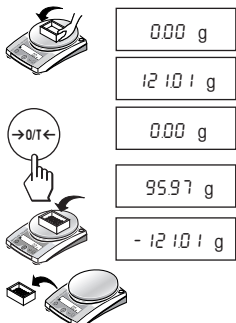

Obsah

1	Seznamte se s zlatnické váhy JL-G/L ..4	5	Funkce15
1.1	Obecné informace4	5.1	Počítání kusů15
1.2	Popis vah4	5.2	Procentuální vážení16
1.3	Přehled tlačítek funkcí5	5.3	Přepínání jednotek hmotnosti16
2	Uvedení do provozu.....6	5.4	Vážení s volitelným faktorem a / nebo s volitelným krokem zobrazení17
2.1	Vybalení / rozsah dodávky6	6	Technická specifikace, doplňkové vybavení, příslušenství18
2.3	Umístění, vyrovnání a příprava váhy pro spodní vážení6	6.1	Technická specifikace18
2.4	Justování (kalibrace).....8	6.2	Rozhraní RS232C19
3	Vážení9	6.3	Příkazy rozhraní a funkce rozhraní MT-SICS ..19
3.1	Zapnutí a vypnutí váhy9	6.4	Příslušenství21
3.2	Jednoduché vážení.....9	6.5	Výkres s rozměry (v mm).....22
3.3	Rychlejší vážení se sníženou odečitelností9	7	Příloha.....23
3.4	Tárování.....9	7.1	Příklady tisku na tiskárnách METTLER TOLEDO RS-P26 a LC-P45.....23
4	Nabídka10	7.2	Co se děje, když... ?24
4.1	Přehled10	7.3	Údržba a čištění25
4.2	Obsluha nabídky11	7.4	ES prohlášení o shodě26
4.3	Popis položek nabídky11		

1 Seznamte se s zlatnické váhy JL-G/L

1.1 Obecné informace

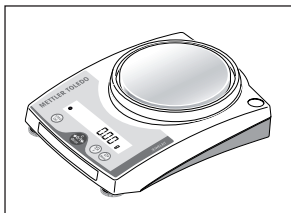

Rozsah funkcí

- Odečitelnost 0,01 g, maximální váživost 610 g.
- Kromě základních operací, jako je **vážení, tárování a justování** (kalibrace), můžete navíc aktivovat další funkce, jako je **volný faktor, počítání kusů nebo procentuální vážení**.

1.2 Popis vah

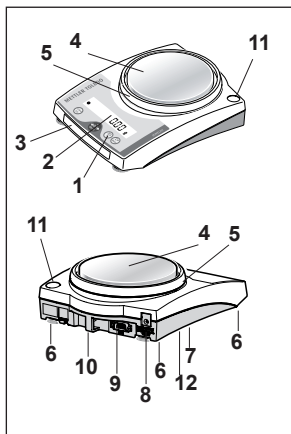

- 1 Tlačítka
- 2 Displej
- 3 Typový štítek s následujícími údaji:
„Max“: maximální váživost
„d“: dílek (odečitelnost)
„Min“: minimální váživost (doporučené minimální zatížení;
relevantní pouze pro úředně ověřované modely vah)
„e“: ověřovací dílek (nejmenší dílek prověřovaný při úředním ověřování váhy; **relevantní pouze pro úředně ověřované modely vah**)
- 4 Miska váhy
- 5 Kroužek proti proudění vzduchu
- 6 Nastavitelné nožičky
- 7 Otvor pro háček pro spodní vážení (na spodní straně váhy)
- 8 Zásuvka pro síťový adaptér
- 9 Rozhraní RS232C (volitelné příslušenství)
- 10 Držák pro doplňkovou pojistku proti odcizení
- 11 Vodováha
- 12 Příhrádka pro baterie

1.3 Přehled tlačítek funkcí

Váhy disponují dvěma úrovněmi obsluhy: **režimem vážení** a nabídkou. V závislosti na zvolené úrovni obsluhy a délce stisku tlačítka má stisk jednotlivých tlačítek různý účinek.

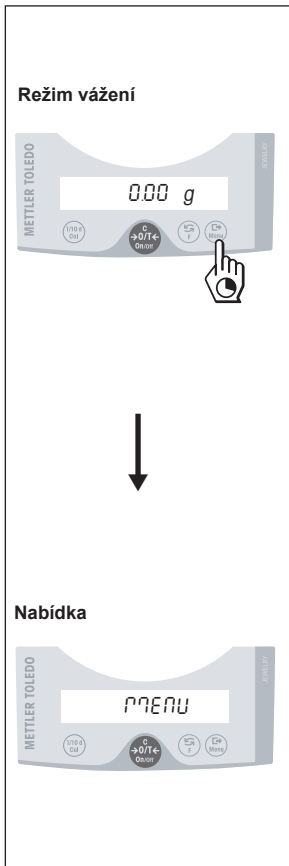

Funkce tlačítek v režimu vážení	
Krátký stisk	Dlouhý stisk
1/10d <ul style="list-style-type: none"> • snížení odečitatelnosti 	Cal <ul style="list-style-type: none"> • justování (kalibrace)
On →0/T← <ul style="list-style-type: none"> • zapnutí • vynulování / vytárování 	Off <ul style="list-style-type: none"> • vypnutí
C <ul style="list-style-type: none"> • přerušování funkce 	F <ul style="list-style-type: none"> • vyvolání funkce; Příslušná funkce musí být aktivována v nabídce, jinak se na displeji objeví hlášení „F nonE“.
<ul style="list-style-type: none"> • přepínání • změna nastavení 	Menu <ul style="list-style-type: none"> • vyvolání nabídky (Tlačítko podržte stisknuté tak dlouho, dokud se na displeji neobjeví „MENU“).
<ul style="list-style-type: none"> • přenos dat přes rozhraní do připojené tiskárny • potvrzení nastavení 	

Funkce tlačítek v nabídce	
Krátký stisk	Dlouhý stisk
1/10d <ul style="list-style-type: none"> • změna nastavení • snížení hodnoty o jeden řád 	1/10d <ul style="list-style-type: none"> • rychlé snížení hodnoty
C <ul style="list-style-type: none"> • opuštění nabídky (bez uložení provedených změn) 	---
<ul style="list-style-type: none"> • změna nastavení • zvýšení hodnoty o jeden řád 	<ul style="list-style-type: none"> • rychlé zvýšení hodnoty
<ul style="list-style-type: none"> • volba následující položky nabídky 	Menu <ul style="list-style-type: none"> • uložení provedených změn a opuštění nabídky

2 Uvedení do provozu

2.1 Vybalení / rozsah dodávky

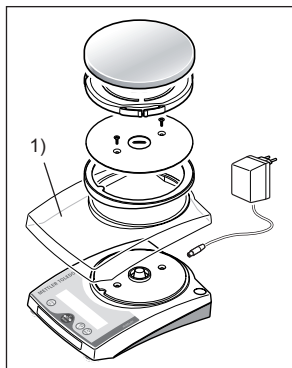

Dodávka každé váhy standardně zahrnuje následující položky:

- **Síťový adaptér** odpovídající zemi, do které byla váha dodána,
- **misku váhy, ochranný kroužek proti proudění vzduchu,**
- **návod k obsluze**
- **kuželovitý ochranný kryt** (umístěný na váze přes kužel snímače hmotnosti) s pokyny k používání. Tento ochranný kryt bezpodmínečně uschovejte a před zahájením výměny baterií (v příhradce ve spodní části váhy) ho opět nasadte, abyste váhu ochránili.

¹⁾ Ochranné pracovní kryty si můžete objednat jako příslušenství (viz kapitola 6.4).

2.2 Bezpečnostní pokyny



- Váhy řady JL-G/L se standardně z výrobního závodu dodávaným síťovým adaptérem nesmějí být používány v prostředí ohroženém nebezpečím výbuchu.
- Před připojením síťového adaptéru k elektrické síti zkontrolujte, zda napětí místní elektrické sítě odpovídá hodnotě napětí uvedené na typovém štítku síťového adaptéru. Pokud tomu tak není, kontaktujte prosím své místní obchodní zastoupení METTLER TOLEDO.
- Váhy JL-G/L používejte pouze v suchém prostředí a v místnostech.
- Váhu používejte pouze s připojením ke zdroji proudu certifikovanému podle CSA (nebo ekvivalentním schvalovacím úřadem), jehož výstup SELV je proudově omezený.

2.3 Umístění, vyrovnání a příprava váhy pro spodní vážení

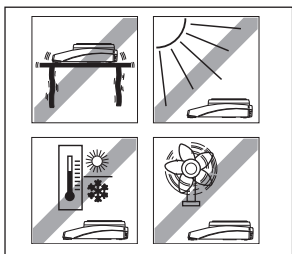

Optimální umístění váhy

Významný vliv na přesnost výsledků vážení u přesných vah a analytických vah s vysokým rozlišením má správné umístění váhy:

- Zvolte pevný, pokud možno vodorovný podklad bez výskytu otřesů.
- Zamezte přímému slunečnímu záření.
- Zamezte nadměrnému kolísání teploty.
- Předcházejte vzniku průvanu.

Nejvhodnějším místem pro instalaci váhy je stabilní stůl umístěný v rohu místnosti, který je chráněn před průvanem, co možná nejdále ode dveří, oken, topení a větracích drážek klimatizačních zařízení.

Vyrovnání

Některé modely vah jsou vybaveny vodováhou a dvěma nebo čtyřmi nastavitelnými nožičkami, které umožňují vyrovnat drobné nerovnosti plochy, na které je váha umístěna. Váha bude stát přesně ve vodorovné poloze, jakmile se vzduchová bublinka dostane do středu vodováhy.

Poznámka: Váhu je potřeba znovu vyrovnat po každém jejím přemístění.

Příprava váhy pro spodní vážení

Budete-li chtít váhu používat pro spodní vážení, budete nejprve muset odstranit odpovídající kryt na spodní straně váhy. (**Pozor: Váhu bez kuželovitého ochranného krytu pokládejte vždy pouze na bok, nikdy na vázící misku!**). Po odstranění krytu bude přístupný závěs pro háček pro spodní vážení.

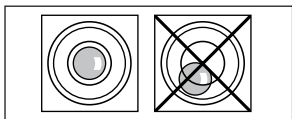

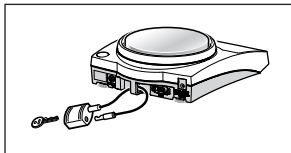

Pojistka proti odcizení

Všechny modely vah jsou vybaveny držákem pro pojistku proti odcizení váhy (viz kapitola 6.4 o příslušenství).

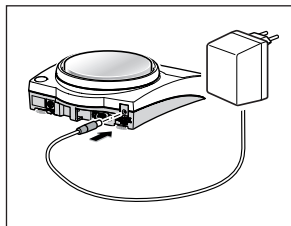

Připojení k elektrické síti

- Konektor síťového adaptéru zapojte do zásuvky pro síťový adaptér na váze a potom zapojte zástrčku do zásuvky elektrické sítě.
- Váha provede vlastní testovací proceduru a po jejím ukončení se na displeji objeví „OFF“.
- Krátce stiskněte tlačítko «On»: Váha je nyní připravena k provozu. Než začnete s vahou pracovat, měli byste ji nejprve najustovat (viz kapitola 2.4).

Bateriový provoz

Modely vah JL-G/L můžete také díky bateriím provozovat nezávisle na připojení k elektrické síti. Budete-li chtít bateriový provoz využít, otevřete kryt přihrádky pro baterie na spodní straně váhy a dovnitř pak vložte odpovídající baterie. (**Před otočením váhy bezpodmínečně nejprve nasadíte kuželovitý ochranný kryt na kužel snímače hmotnosti**).

Pozor: Ujistěte se, že jsou baterie vloženy správně (zkontrolujte jejich polaritu dle nákresu uvnitř přihrádky pro baterie).

Přihrádku pro baterie opět uzavřete.

Pokud jsou váhy napájeny z baterií, svítí na displeji rámeček indikátoru baterie. Samotný stav vybití baterií můžete zjistit podle počtu rozsvícených segmentů v indikátoru (max. 3 = plně nabitě baterie, 0 = vybité baterie). Jakmile se bude blížit úplné vybití baterií, začne poslední segment indikátoru blikat.

Doporučený typ baterií: AA 1,5 V LR6 alkalicko-manganové.

Můžete také používat akumulaci články (nikl-metal-hydrid NiMH), které můžete nabíjet v externím dobíjecím zařízení. Doba provozu při používání akumulacích článků však bude kratší.

Poznámky

- Baterie nejsou součástí dodávky váhy.
- Jakmile váhu připojíte k elektrické síti, přepne se z bateriového provozu na napájení z elektrické sítě.
- Z důvodu šetření kapacity baterií / akumulacích článků Vám doporučujeme v nabídce aktivovat funkci automatického vypínání (viz kapitola 4.3.7).
- Baterie a akumulaci články je nutné likvidovat v souladu s předpisy na ochranu životního prostředí. Nevhazujte je do ohně ani se je nesnažte rozmontovat



2.4 Justování (kalibrace)

Chcete-li dosahovat přesných výsledků měření, musíte váhu vyrovnat na gravitační zrychlení, které na ni působí v místě její instalace.

Justování je nezbytné provést

- než začnete s váhou poprvé pracovat,
- při běžném provozu v pravidelných časových intervalech,
- po změně místa její instalace.

Poznámka

Abyste dosáhli přesných výsledků, musí být váha před zahájením justování zapnuta minimálně po dobu 30 minut, aby se zahřála na provozní teplotu.

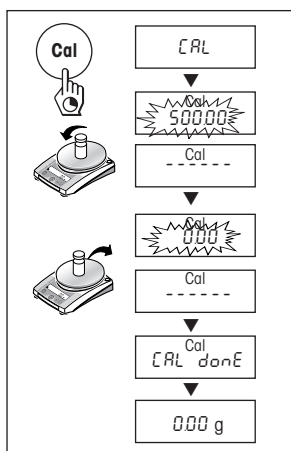

Justování externím závažím

- Připravte si potřebné justovací závaží.
- Z misky váhy odstraňte veškerou zátěž.
- Tlačítko «Cal» podržte stisknuté tak dlouho, dokud se na displeji neobjeví „CAL“. Tlačítko pak uvolněte.
Na displeji bude blikat hodnota hmotnosti požadovaného závaží.
- Na misku váhy umístěte justovací závaží. Váha se najestuje automaticky.
- Jakmile začne na displeji blikat „0,00 g“, justovací závaží z misky váhy odstraňte.
Justování bude ukončeno, jakmile se na displeji objeví na krátkou chvíli hlášení „CAL done“ a po něm hodnota „0,00 g“. Váha se pak bude opět nacházet v režimu vážení a bude připravena k použití.

Poznámky

- **Úředně ověřované modely vah JL-G/L nemohou** být na základě zákona o úředním ověřování stanovených měřidel justovány uživatelem.
- Proces justování můžete kdykoliv přerušit stiskem tlačítka «C» („ukončení“). Váha se pak vrátí zpět do režimu vážení.

3 Vážení

3.1 Zapnutí a vypnutí váhy

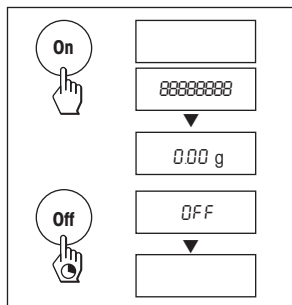

Zapnutí

→ Z misky váhy odstraňte veškerou zátěž a pak krátce stiskněte tlačítko «On».

Váha provede test displeje (na krátkou chvíli se rozsvítí všechny segmenty displeje).

Jakmile se na displeji objeví nulová hodnota, váha bude připravena k používání.

Vypnutí

→ Stiskněte a podržte stisknuté tlačítko «Off» tak dlouho, dokud se na displeji neobjeví „OFF“. Potom tlačítko uvolněte.

3.2 Jednoduché vážení

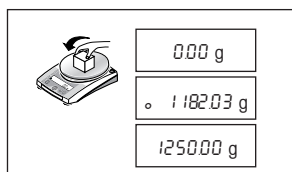

→ Na misku váhy umístěte předmět, který chcete zvážit

→ Počkejte, dokud na displeji nezhasne indikátor kontroly ustálení „o“.

→ Na displeji odečtěte výslednou hodnotu hmotnosti.

3.3 Rychlejší vážení se sníženou odečitatelností

Váha umožňuje snížit odečitatelnost (počet desetinných míst) a tím urychlit proces vážení:

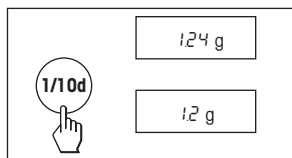

→ Váha pracuje s **normální odečitatelností a rychlostí**.

→ Stiskněte tlačítko «1/10d» a...

→ ...váha začne pracovat se sníženou odečitatelností (bude zobrazovat o jedno desetinné místo méně), zobrazí však výsledek vážení rychleji. Pokud znovu stisknete tlačítko «1/10d», váha se vrátí zpět k plné odečitatelnosti.

3.4 Tárování

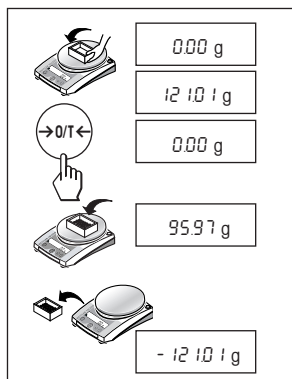

→ Na misku váhy umístěte prázdnou nádobu.

→ Na displeji bude zobrazena hodnota hmotnosti nádoby.

→ Stiskněte tlačítko «→0/T←».

→ Do nádoby přidejte materiál, který chcete zvážit. Na displeji bude zobrazena netto hodnota hmotnosti materiálu.

Jakmile nádobu odstraníte z misky váhy, bude na displeji zobrazena hodnota hmotnosti tárované nádoby jako záporné číslo.

Hodnota hmotnosti táry zůstane v paměti váhy uložena tak dlouho, dokud znovu nestisknete tlačítko «→0/T←» nebo dokud váhu nevypnete.

4 Nabídka

4.1 Přehled

V nabídce můžete měnit jednotku hmotnosti, volit další funkce a provádět různá nastavení. Popis jednotlivých položek nabídky naleznete v kapitole 4.3.

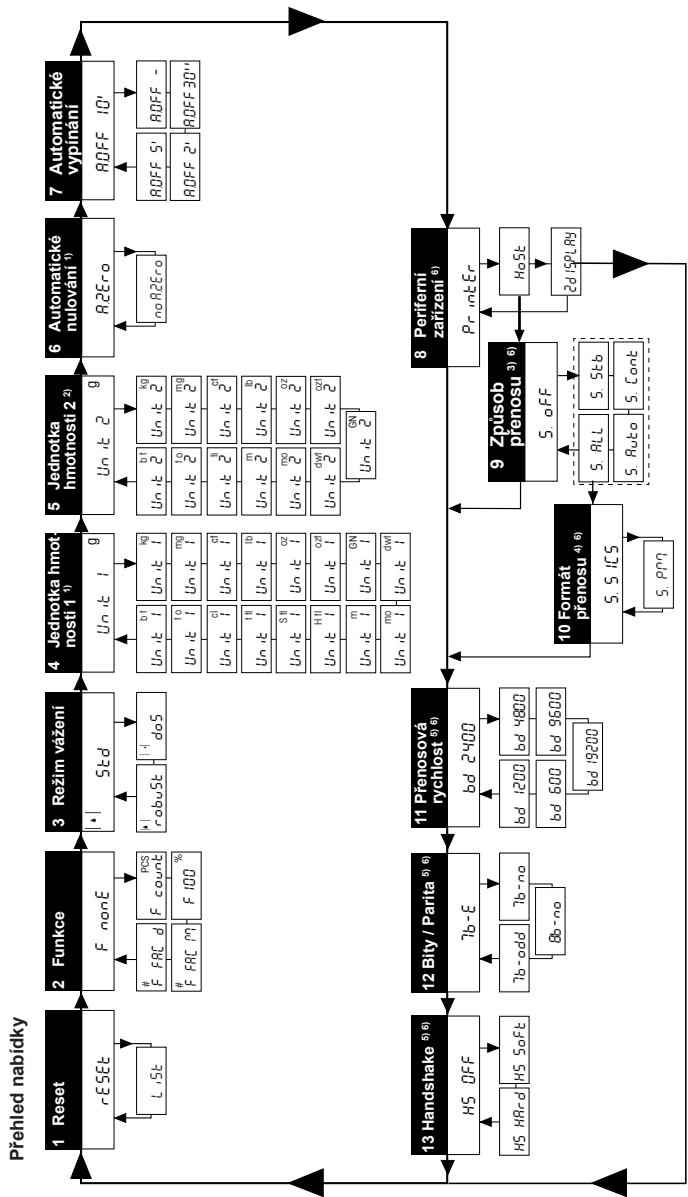

Vysvětlivky
Nastavení z výrobního závodu

- Uliadné ovčrovaných vah je tato položka nabídky pevně nastavena a toto nastavení není možné měnit.
- Uliadné ovčrovaných vah je možné vybrat pouze z jednotek hmotnosti povolených místním zákonem o úředním ovčrovaní platným v dané zemi.
- Tato položka nabídky se na displeji objeví pouze tehdy, pokud v položce 8 (periferní zařízení) zvolíte možnost „Host“.
- Tato položka nabídky se na displeji objeví pouze tehdy, pokud v položce 9 (způsob přenosu) nezávolíte možnost „S.oFF“.
- Tyto položky nabídky se na displeji objeví pouze tehdy, pokud v položce 8 (periferní zařízení) zvolíte možnost „Host“ nebo „Printer“.
- Tyto položky nabídky se na displeji objeví pouze tehdy, pokud je ve váze nainstalováno rozhraní.

4.2 Obsluha nabídky

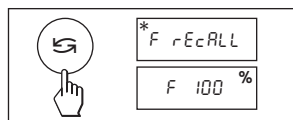
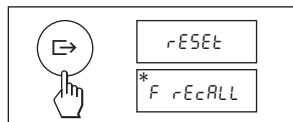
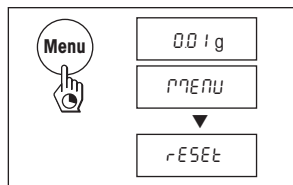

Vstup do nabídky

V režimu vážení stisknete a podržte stisknuté tlačítko **«Menu»** tak dlouho, dokud se na displeji neobjeví „MENU“. Tlačítko pak uvolníte a na displeji se objeví 1. položka nabídky.

Volba položek nabídky

Pomocí tlačítka **«→»** můžete postupně vyvolávat jednotlivé položky nabídky s jejich aktuálním nastavením.

Změna nastavení položky nabídky

Stiskem tlačítka **«↻»** vyvoláte na displeji následující možné nastavení dané položky, stiskem tlačítka **«1/10d»** předcházející nastavení. Jakmile se na displeji objeví požadované nastavení položky, můžete přejít k následující položce nabídky (stiskem tlačítka **«→»**) nebo můžete nabídku opustit (viz následující odstavec).

Uložení nastavení a opuštění nabídky

Stisknete a podržte stisknuté tlačítko **«Menu»** tak dlouho, až se na displeji objeví „StorEd“. Tlačítko pak uvolníte a váha se vrátí zpět do režimu vážení. Všechny provedené změny budou uloženy.

Přerušení

Stisknete krátce tlačítko **«C»**. Váha se vrátí zpět do režimu vážení. Provedené změny nebudou uloženy.

Poznámka

Pokud při práci s nabídkou neprovedete v průběhu 45 sekund žádnou akci (stisk tlačítka), váha se vrátí zpět do režimu vážení. Provedené změny nebudou uloženy.

4.3 Popis položek nabídky

4.3.1 Resetování nebo záznam nastavení váhy (1. položka nabídky „RESET“)

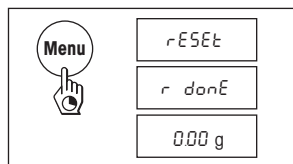

Obnovení původního nastavení váhy (reset)

→ Zvolte položku „Reset“ a stisknete a podržte stisknuté tlačítko **«Menu»** tak dlouho, dokud se na displeji neobjeví hlášení „r donE“, kterým váha potvrdí obnovení původního nastavení u všech položek nabídky. Váha se pak vrátí zpět do režimu vážení a bude pracovat s původním nastavením z výrobního závodu (viz kapitola 4.1).

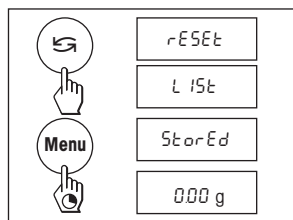

Záznam nastavení váhy

→ Zvolte položku „List“ a stisknete a podržte stisknuté tlačítko **«Menu»** tak dlouho, dokud se na displeji neobjeví hlášení „StorEd“.

Aktuální nastavení váhy bude přeneseno do zařízení, které je připojeno k váze přes doplňkové rozhraní RS232C. Zároveň musí být v 8. položce nabídky (periferní zařízení) stále nastavena volba „Printer“ (tiskárna). Ve stejném okamžiku budou uložena aktuální nastavení váhy.

4.3.2 Funkce (2. položka nabídky / obsluha viz kapitola 5)

Kromě jednoduchého vážení můžete pomocí tlačítka «» zvolit jednu z následujících funkcí:

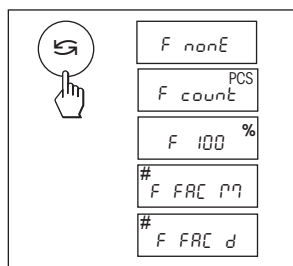

- F nonE žádná funkce, jednoduché vážení
- F count počítání kusů
- F 100 % procentuální vážení
- F FAC M vynásobení volného faktoru hodnotou hmotnosti, změna velikosti kroku zobrazení
- F FAC d vydělení volného faktoru hodnotou hmotnosti, změna velikosti kroku zobrazení

4.3.3 Režim vážení (3. položka nabídky)

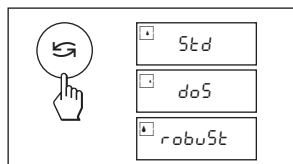

Tímto nastavením přizpůsobujete váhu na určitý způsob vážení. Možnost „Std“ (standardní) je určena pro všechny běžné procesy vážení. Možnost „doS“ (dávkování) slouží pro dávkování kapalných nebo práškových materiálů, kdy váha reaguje velmi rychle i na ty nejmenší změny hodnoty hmotnosti. Při nastavení možnosti „robuSt“ (absolutní vážení) váha reaguje pouze na významnější změny hmotnosti, takže výsledek vážení je velmi stabilní

4.3.4 Jednotka hmotnosti 1 (4. položka nabídky „UNIT 1“)

Váha umí podle potřeby pracovat s následujícími jednotkami (u úředně ověřovaných vah je nabídka jednotek omezena v závislosti na přípustnosti jejich používání z hlediska národního zákona o úředním ověřování):

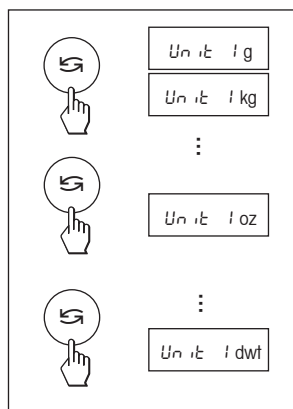

Jednotka	Přepočet	Poznámky
g gram		základní nastavení
kg kilogram	1 kg = 1000 g	
mg miligram	1 mg = 0,001 g	
ct karát	1 ct = 0,2 g	
lb libra	1 lb = 453,59237 g	
oz unce	1 oz = 28,349523125 g	
ozt trojská unce	1 ozt = 31,1034768 g	
GN grain	1 GN = 0,06479891 g	
dwt pennyweight	1 dwt = 1,55517384 g	
mo momme	1 mom = 3,75 g	
m Mesghal	1 msg ≈ 4,6083 g	
H tl Hong Kong tael	1 th = 37,429 g	
S tl Singapur tael	1 tis ≈ 37,7993641666667 g	Malajský tael má stejný přepočet na gramy
t tl Taiwan tael	1 tit = 37,5 g	
cl tikal	1 tikal ≈ 16,3293 g	
t o tola	1 tola = 11,6638038 g	
b t baht	1 baht = 15,16 g	

4.3.5 Volba druhé jednotky hmotnosti (5. položka nabídky „UNIT 2“)

Pokud budete chtít výslednou hodnotu hmotnosti v režimu vážení po stisku tlačítka «» zobrazovat v nějaké další jednotce, můžete v této položce nabídky nastavit druhou požadovanou jednotku hmotnosti. K dispozici máte stejné jednotky hmotnosti jako v položce nabídky první jednotky „UNIT 1“, s výjimkou jednotek taelů („H tl“, „S tl“ a „t tl“).

4.3.6 Automatické nulování (6. položka nabídky / viz také vysvětlení v kapitole 4.1)

V této položce nabídky můžete aktivovat nebo deaktivovat funkce automatické opravy nulového bodu.



Automatické nulování aktivováno

Nulový bod je automaticky opravován (například při výskytu driftu nebo při znečištění vázící misky).

Automatické nulování deaktivováno

Nulový bod není automaticky opravován. Toto nastavení je výhodou v případě speciálních aplikací (například při měření odpařování).

4.3.7 Automatické vypnutí váhy

Pokud je funkce automatického vypínání váhy aktivována, váha se automaticky vypne po uplynutí nastavené doby nečinnosti (doby, během níž nebylo stisknuto žádné tlačítko nebo nedošlo ke změně zatížení váhy):

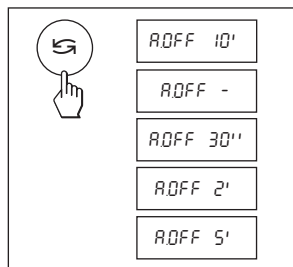

A.OFF 10' Automatické vypínání váhy po 10 minutách nečinnosti.

A.OFF - Automatické vypínání váhy **není** aktivováno.

A.OFF 30" Automatické vypínání váhy po 30 vteřinách nečinnosti.

A.OFF 2' Automatické vypínání váhy po 2 minutách nečinnosti.

A.OFF 5' Automatické vypínání váhy po 5 minutách nečinnosti.

4.3.8 Periferní zařízení (8. položka nabídky / viz také vysvětlení v kapitole 4.1)

Periferní zařízení je možné připojit pouze v případě, že je váha vybavena rozhraním RS232C. Váha automaticky ukládá pro každé periferní zařízení příslušná nastavení (viz kapitoly 4.3.9 – 4.3.13).

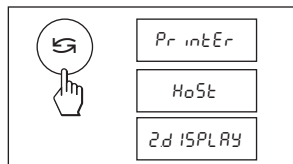

Printer Připojení tiskárny.

Host Připojení libovolného periferního zařízení.

2.DISPLAY Připojení druhého doplňkového displeje (bez volitelných komunikačních parametrů).

4.3.9 Způsob přenosu dat (9. položka nabídky / viz také vysvětlení v kapitole 4.1)

Poznámka: Tato položka nabídky bude k dispozici pouze v případě, že v 8. položce nabídky (periferní zařízení) zvolíte nastavení „Host“!

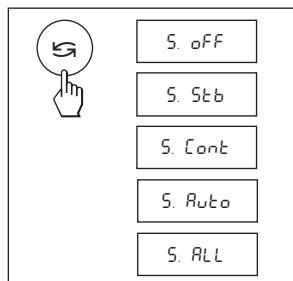

Následujícími volbami můžete specifikovat, jakým způsobem bude prováděn přenos dat do periferního zařízení.

S. oFF Režim přenosu dat je vypnutý.

S. Stb Po stisku tlačítka « \leftarrow » bude přenesena nejbližší následující ustálená hodnota.

S. Cont Všechny hodnoty budou automaticky přenášeny.

S. Auto Automaticky budou přenášeny pouze ustálené hodnoty.

S. All Po stisku tlačítka « \leftarrow » bude přenesena aktuální hodnota.

4.3.10 Formát přenosu dat (10. položka nabídky / viz také vysvětlení v kapitole 4.1)

Poznámka: Tato položka nabídky bude k dispozici pouze tehdy, pokud v 9. položce nabídky (způsob přenosu dat) nevolíte možnost „S.oFF“ (režim přenosu vypnutý)!

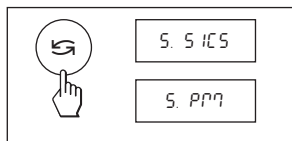

Následujícími volbami můžete specifikovat formát přenosu dat.

“S. SICS”: Používány budou výstupní formáty datového přenosu MT-SICS. Podrobné informace naleznete v referenční příručce „Reference Manual MT-SICS B-S/L/L-S balances“ (objednací číslo 11780447), která je k dispozici u Vašeho obchodního zastoupení společnosti METTLER TOLEDO nebo si ji můžete stáhnout z internetové adresy (www.mt.com/sics-classic).

Další informace naleznete v kapitole 6.3.

“S. PM”*: Používány budou následující formáty datového přenosu vah PM:

S. Stb: `LUUUU1.67890Lg`
 S. Cont: `SUUUU1.67890Lg` `SDUUU1.39110Lg`
 S. Auto: `SUUUU1.67890Lg`
 S. All: `LUUUU1.67890Lg`
 `LDUUU1.39110Lg`

* Jednosměrná komunikace, příkazy MT-SICS nejsou akceptovány

4.3.11 Přenosová rychlost (11. položka nabídky / viz také vysvětlení v kapitole 4.1)

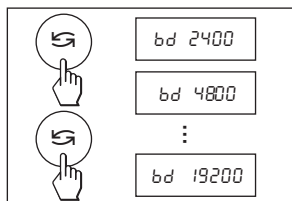

Poznámka: Tato položka nabídky bude k dispozici pouze tehdy, pokud v 8. položce nabídky (periferní zařízení) zvolíte nastavení „Printer“ nebo „Host“! Přenosová rychlost určuje rychlost přenosu dat přes sériové rozhraní. Jednotkou přenosové rychlosti je 1 baud (bd = 1 bit/s).

K dispozici máte následující možnosti nastavení: 600 bd, 1200 bd, 2400 bd, 4800 bd, 9600 bd a 19200 bd.

4.3.12 Bity / Parita (12. položka nabídky / viz také vysvětlení v kapitole 4.1)

Poznámka: Tato položka nabídky bude k dispozici pouze tehdy, pokud v 8. položce nabídky (periferní zařízení) zvolíte nastavení „Printer“ nebo „Host“!

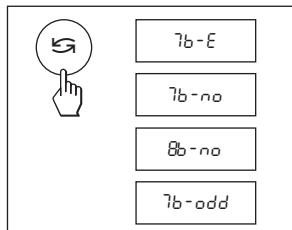

V této položce nabídky můžete nastavit formát znaků pro připojené periferní zařízení.

7b-E 7 datových bitů / přímá parita
 7b-no 7 datových bitů / žádná parita
 8b-no 8 datových bitů / žádná parita
 7b-odd 7 datových bitů / nepřímá parita

4.3.13 Handshake (13. položka nabídky / viz také vysvětlení v kapitole 4.1)

Poznámka: Tato položka nabídky bude k dispozici pouze tehdy, pokud v 8. položce nabídky (periferní zařízení) zvolíte nastavení „Printer“ nebo „Host“!

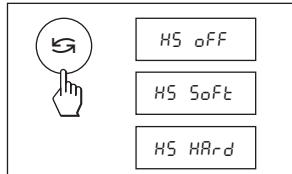

V této položce nabídky můžete přenos dat přizpůsobit různým sériovým přijímacím zařízeními.

HS oFF Žádný handshake
 HS SoFt Softwarový handshake (XON/XOFF)
 HS HARd Hardwarový handshake (RTS/CTS)

5 Funkce

Zvolené nastavení a hodnoty uložené u jednotlivých funkcí zůstanou zachovány tak dlouho, dokud nejsou nahrazeny novými nebo dokud není zvolena jiná funkce. Stiskem tlačítka «C» můžete každý právě probíhající proces přerušit.

5.1 Počítání kusů

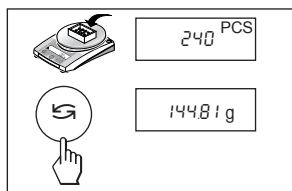
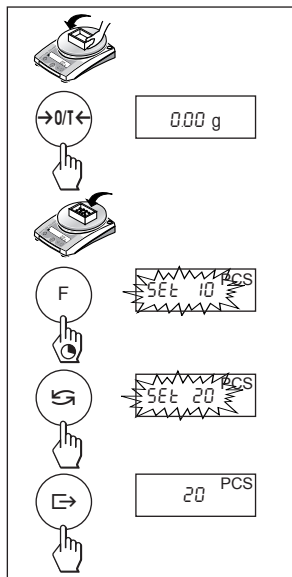

Předpoklad

V nabídce musí být aktivována funkce „F count“ (viz kapitola 4).

→ Na misku váhy umístíte prázdnou nádobu a krátkým stiskem tlačítka «→0/T←» váhu vytárujete.

Stanovení reference: Při počítání kusů musí být nejprve stanovena hodnota referenční hmotnosti (reference):

→ Na misku váhy umístíte zátěž, která bude sloužit jako reference, můžete vybírat z počtu referenčních kusů 5, 10, 20, 50, 100 a „no“ (počítání kusů deaktivováno).

Respektujte minimální hmotnost reference = 10 d (d: dílek = krok zobrazení). Minimální hmotnost jednoho kusu = 1 d!

→ Stiskněte a podržte stisknuté tlačítko «F» tak dlouho, dokud se na displeji neobjeví „SET ... 10 PCS“.

→ Tlačítko «G» stiskněte opakovaně tolikrát, dokud nebude číslo zobrazené na displeji odpovídat počtu referenčních kusů umístěných na misce váhy.

→ Počet referenčních kusů pak potvrďte stiskem tlačítka «□→» nebo si ho váha po uplynutí 7 vteřin sama automaticky převezme.

Přepínání mezi zobrazením počtu kusů a zobrazením hodnoty hmotnosti

→ Do nádoby vložte předměty, které chcete spočítat. Na displeji bude zobrazen počet kusů.

→ Stiskněte tlačítko «G». Na displeji bude zobrazena hodnota hmotnosti počítaných kusů (v první jednotce hmotnosti (UNIT 1) a po opakovaném stisku tlačítka v druhé jednotce hmotnosti (je-li aktivována)).

→ Pokud stisknete tlačítko «G» ještě jednou, na displeji se opět zobrazí počet kusů.

5.2 Procentuální vážení

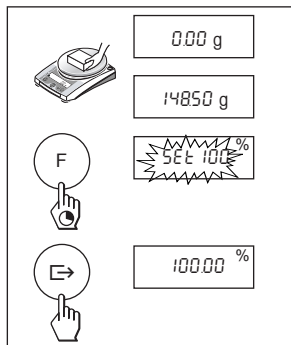
**Předpoklad**

V nabídce musí být aktivována funkce „F 100 %“ (viz kapitola 4).

Stanovení požadované hmotnosti

- Na misku váhy umístěte zátěž odpovídající požadované hmotnosti (hodnota referenční hmotnosti, která odpovídá 100 %). Respektujte minimální hodnotu hmotnosti = 10 d (d: dílek = krok zobrazení).
- Stiskněte a podržte stisknuté tlačítko «F» tak dlouho, dokud se na displeji neobjeví „SEt 100 %“.
- Pomocí tlačítka «↺» můžete přepínat mezi možnostmi „SEt 100 %“ a „SEt no %“ (procentuální vážení deaktivováno).
- Zadání potvrďte stiskem tlačítka «→» nebo si jej váha po uplynutí 7 vteřin automaticky převezme. Požadovaná hodnota hmotnosti je nyní stanovena.

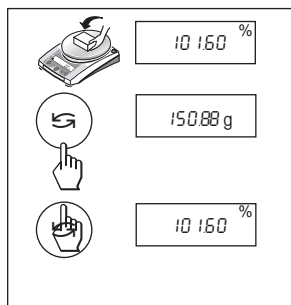
**Přepínání mezi procentuálním vážením a zobrazením hodnoty hmotnosti**

- Na misku váhy položte předmět. Hodnota hmotnosti předmětu bude na displeji zobrazena jako procentuální míra z požadované hodnoty hmotnosti.
- Stiskněte tlačítko «↺». Na displeji bude zobrazena hodnota hmotnosti.
- Jakmile se budete chtít vrátit zpět na zobrazení procentuální míry, stiskněte znovu tlačítko «↺».

5.3 Přepínání jednotek hmotnosti

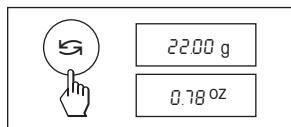
**Předpoklad**

V nabídce musí být pro 1. jednotku a pro 2. jednotku aktivovány různé jednotky hmotnosti (viz kapitola 4).

- Pomocí tlačítka «↺» můžete kdykoliv přepínat mezi oběma jednotkami hmotnosti („UNIT 1“ a „UNIT 2“) nastavenými v nabídce.

Poznámky

- U **úředně ověřovaných vah** může být přepínání jednotek na základě národních předpisů pro úřední ověřování zablokováno.

5.4 Vážení s volitelným faktorem a / nebo s volitelným krokem zobrazení

V této poloze nabídky můžete definovat volně volitelný faktor.

Touto hodnotou pak můžete buď naměřenou hodnotu hmotnosti (v gramech) vynásobit („F FAC M“), což znamená vypočítat rovnici „výsledek = faktor * naměřená hodnota hmotnosti“, nebo touto hodnotou můžete naměřenou hodnotu hmotnosti vydělit („F FAC d“), což znamená vypočítat rovnici „výsledek = faktor / naměřená hodnota hmotnosti“. Rozsah faktorů, které máte k dispozici, přitom závisí na rozsahu váživosti a odečitatelnosti daného modelu váhy.

Funkce „volitelného faktoru“ (FAC M) můžete využít například při přímém výpočtu ceny váženého předmětu nebo hodnoty hmotnosti definované jednotky plochy. Faktor slouží také pro přepočítání naměřené hodnoty hmotnosti do libovolné jiné jednotky.

Díky volitelnému kroku zobrazování můžete také stanovit, jak má být výsledek na displeji zobrazován. Možnost volby velikosti kroku zobrazení závisí na stanoveném faktoru a na rozlišení daného modelu váhy.

Předpoklad

V nabídce musí být aktivována funkce „F FAC M“ nebo „F FAC d“ (viz kapitola 4).

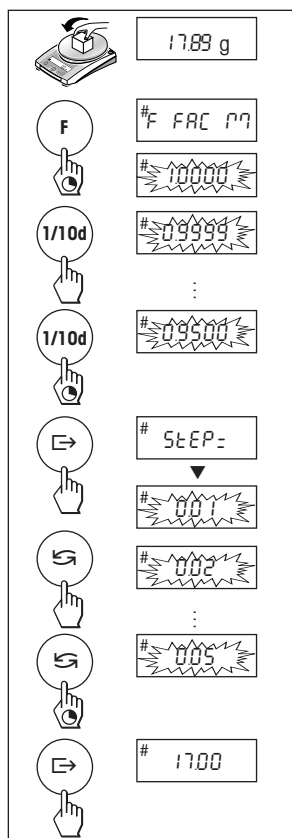

Zadání volitelného faktoru a / nebo kroku zobrazení

- Stiskněte a podržte stisknuté tlačítko «F» tak dlouho, dokud se na displeji neobjeví „F FAC M“ nebo „F FAC d“.
- Pomocí tlačítka « \leftarrow » můžete přepínat mezi možnostmi nastavení „FAC M“ popř. „FAC d“ nebo „noFAC M“ popř. „noFAC d“ (funkce deaktivována).
- Tlačítko pak uvolněte. Na displeji se pak standardně objeví faktor 1 popř. naposledy uložený faktor.

Nastavenou hodnotu můžete změnit následujícím způsobem:

- Pomocí tlačítka « \leftarrow » můžete hodnotu zvýšit. Pomocí tlačítka «1/10d» můžete hodnotu snížit.

Po každém jednom stisku tlačítka se hodnota změní právě o jednotku. Pokud tlačítko podržíte stisknuté, hodnota se bude měnit čím dál rychleji.

- Stiskem tlačítka « \rightarrow » zadaný faktor potvrďte (váha si jej automaticky nepřevzme). Na displeji se pak objeví „StEP=“. Program nastavení se automaticky přepne na zadání kroku zobrazení. Na displeji se pak standardně objeví nejmenší možný krok zobrazení (dílek) popř. naposledy uložená hodnota.

- Zobrazenou hodnotu můžete změnit stejným způsobem jako u volitelného faktoru (viz výše).

- Stiskem tlačítka « \rightarrow » pak zadaný krok zobrazení potvrďte (váha si nastavenou hodnotu automaticky nepřevzme).

Hodnota hmotnosti zátěže umístěné na misku váhy bude přepočítána zadaným faktorem a výsledek bude zobrazen na displeji se zohledněním nastavené velikosti kroku zobrazení. **Na displeji nebudou zobrazeny žádné jednotky**, místo nich bude zobrazen symbol „#“. Váha výpočty provádí z hodnoty hmotnosti v gramech.

Poznámka

- Pokud budete chtít změnit pouze krok zobrazení, nastavte volitelný faktor přesně na 1.

Přepínání mezi zobrazením vypočítané hodnoty a skutečné hodnoty hmotnosti

- Na misku váhy umístíte předmět. Hodnota hmotnosti předmětu bude přepočítána volitelným faktorem a na displeji bude zobrazen výsledek odpovídajícímu zvolené velikosti kroku zobrazení.
- Stiskněte tlačítko « \leftarrow ». Na displeji bude zobrazena hodnota hmotnosti předmětu.
- Pokud znovu stisknete tlačítko « \leftarrow », objeví se na displeji opět vypočítaná hodnota.

6 Technická specifikace, doplňkové vybavení, příslušenství**6.1 Technická specifikace****Standardní vybavení vah řady JL-G/L**

- Síťový adaptér odpovídající zemi dodání váhy
100–240 VAC/50–60 Hz, 0.3 A
12 VDC, 0.84 A
Vstup napájení váhy 6–14, 5 V AC, 50/60 Hz, 4 VA
nebo 7–20 V DC, 4 W
- Zařízení pro spodní vážení

Materiály

- Plášť: umělá hmota (ABS/PC)
- Miska váhy: chromniklová ocel 18/10

Baterie

- 4 x AA (LR6) 1,5 V, alkalicko-manganové, typická provozní doba 20 h (při kapacitě baterií 2.9 Ah)

Stupeň ochrany

- Odolnost proti prachu a vodě
- Stupeň znečištění: 2
- Kategorie přepětí: třída II
- EMC (elektromagnetická kompatibilita): viz Prohlášení o shodě

Podmínky pro provoz

Za následujících podmínek prostředí je dodržena charakteristika uvedená v technické specifikaci:

- Okolní teplota 10 °C až 30 °C
- Relativní vlhkost vzduchu 10 % až 80 % při 31 °C,
lineárně klesající až na 50 % při 40 °C, bez kondenzace

Spolehlivá funkce vah je zajištěna při okolní teplotě v rozsahu 5 °C až 40 °C.

	JL602-G/L
Maximální váživost	610 g
Odečitatelnost	0.01 g
Opakovatelnost (sd)	0.01 g
Linearita	0.03 g
Teplotní drift citlivosti (10 °C ... 30 °C)	±10 ppm/°C
Typická doba ustalování	3 s
Justovací závaží externí (doplňkové)	500 g
Rozhraní RS-232C	doplňkové
Vnější rozměry váhy (šxhxv)	194x225x67 mm
Vnější rozměry obalu váhy (šxhxv)	350x275x140 mm (0.0127 m ³)
Miska váhy	ø 120 mm
Netto hmotnost (s obalem)	1.0 (2.1) kg
Vodováha	ano
Počet nastavitelných nožiček	2
K dispozici úředně ověřitelný model	ano

6.2 Rozhraní RS232C

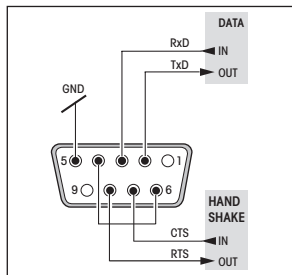

Každá váha řady JL-G/L může být vybavena doplňkovým rozhraním RS232C, které umožňuje připojit k váze periferní zařízení (např. tiskárnu, druhý displej nebo počítač s 9 pinovým konektorem typu sameček, viz kapitola 6.4). Přizpůsobení váhy na připojené periferní zařízení je nutné provést v nabídce (viz kapitoly 4.3.8 – 4.3.13).

Podrobný popis příkazů rozhraní, které jsou k dispozici, naleznete v příručce „MT-SICS pro B-S/PL-L váhy 11780447“, jejíž objednací číslo je 11780447. Příručka je k dispozici pouze v anglickém jazyce a můžete si ji stáhnout z internetové adresy www.mt.com/sics-classic.

Všestranné vlastnosti vah JL-G/L v možnostech dokumentace výsledků můžete plně využít až po připojení tiskárny, např. RS-P26 nebo LC-P45 METTLER TOLEDO. Vytisknutí výsledků rozhodujícím způsobem přispívají ke zjednodušení pracovních postupů podle GLP/GMP.

6.3 Příkazy rozhraní a funkce rozhraní MT-SICS

Značné množství vah používaných v dnešní době musí být integrovatelné do komplexních výpočetních systémů nebo systémů zpracovávajících data. Abyste mohli váhy jednoduchým způsobem začlenit do Vašeho systému a abyste mohli optimálně využívat jejich funkce, máte pro většinu funkcí těchto vah k dispozici také odpovídající příkazy, které lze zasílat přes datové rozhraní váhy.

Nové typy vah METTLER TOLEDO podporují standardizovanou sadu příkazů „METTLER TOLEDO Standard Interface Command Set“ (MT-SICS). Příkazy, které máte k dispozici, závisejí na funkcích daného modelu váhy.

Základní informace o výměně dat s váhou

Váha od systému přijímá příkazy a každý příkaz odpovídajícím způsobem potvrdí.

Formáty příkazů

Příkazy pro váhy jsou tvořeny jedním nebo více znaky ze sady ASCII znaků. Navíc platí následující pravidla:

- Příkazy zadávejte pouze velkými písmeny.
- Případné parametry příkazu musejí být od sebe navzájem a od názvu příkazu odděleny mezerou (ASCII 32 decimálních, v následujícím textu označena jako \square).
- „Text“ je nutné zadávat jako řetězec znaků 8 bitové sady ASCII znaků od 32 decimálních do 255 decimálních.
- Každý příkaz musí být ukončen C_{R-LF} (ASCII 13 decimálních, 10 decimálních).

Znaky C_{R-LF} , které můžete na většině klávesnic zadat stiskem tlačítka Enter popř. Return, nejsou v následujícím textu uváděny, při komunikaci s váhou je však možné vypustit.

Příklad

S – Odeslat ustálenou hodnotu hmotnosti.

Příkaz	S	Odeslat aktuální ustálenou hodnotu netto hmotnosti.
Odpověď	S□S□HodnotaHmotnosti□Jednotka	Aktuální ustálená hodnota hmotnosti ve skutečné jednotce nastavené jako jednotka 1.
	S□I	Příkaz není možné provést (váha v daném okamžiku vykonává jiný příkaz jako například příkaz k tárování nebo příkaz přerušení odeslaný z důvodu nedosažení potřebné stability).
	S□+	Váha se nachází v rozsahu přetížení.
	S□-	Váha se nachází v rozsahu nedostatečného zatížení.

Příklad

Příkaz	S	Odeslat ustálenou hodnotu hmotnosti.
Odpověď	S□S□□□□□100.00□g	Aktuální ustálená hodnota hmotnosti činí 100,00 g.

Níže uvedené příkazy MT-SICS představují pouze výběr ze všech příkazů, které jsou k dispozici. Další příkazy a informace naleznete v uživatelské příručce „MT-SICS pro B-S/PL-L váhy 11780447“, kterou si můžete stáhnout z internetové adresy www.mt.com/sics-classic.

S – Odeslat ustálenou hodnotu hmotnosti.

Příkaz **s** Odeslat aktuální ustálenou hodnotu netto hmotnosti.

SI – Okamžitě odeslat hodnotu.

Příkaz **SI** Odeslat aktuální hodnotu netto hmotnosti bez ohledu na stabilitu naměřené hodnoty.

SIR – Okamžitě odeslat hodnotu hmotnosti a opakovat.

Příkaz **SIR** Opakovaně odesílat hodnoty netto hmotnosti bez ohledu na stabilitu naměřených hodnot.

Z – Vynulovat.

Příkaz **z** Váhu vynulovat.

@ – Obnovit nastavení.

Příkaz **@** Obnovit nastavení, se kterými váha začala pracovat po jejím zapnutí, a neprovést vynulování váhy.

SR – Hodnotu hmotnosti odeslat při změně zatížení (odeslat a opakovat).

Příkaz **SR** Odeslat aktuální ustálenou hodnotu hmotnosti a pak průběžně odesílat po každé změně hodnoty hmotnosti.

Rozdíl při změně hodnoty hmotnosti musí činit minimálně 12,5 % poslední ustálené hodnoty (minimálně 30 d).

ST – Odeslat ustálenou hodnotu hmotnosti po stisku tlačítka pro přenos

Příkaz **ST** Dotaz na skutečný stav funkce ST.

SU – Odeslat ustálenou hodnotu hmotnosti s aktuálně zobrazenou jednotkou.

Příkaz **SU** Stejně jako u příkazu „s“, ale odeslat společně s aktuálně zobrazenou jednotkou.

6.4 Příslušenství

AccuPac B-S

Opakovaně dobíjitelný externí zdroj proudu nezávislý na elektrické síti pro provoz váhy na cca 18 hodin 21254691

Druhý displej ¹⁾

- Druhý displej RS-AD-L7 72213564
displej aktivní
- Druhý displej RS-AD-7 72213565

Justovací závaží

K dodání jako OIML závaží (E1, E2, F1 s kalibračním certifikátem); bližší informace naleznete v příručce „Závaží METTLER TOLEDO“ nebo na internetových stránkách www.mt.com/weights 11795460

Kabel rozhraní ¹⁾

- RS9–RS25: (m/f), délka 2 m 11101052
- RS9–RS9: (m/f), délka 1 m 11101051
- RS9–RS9: (m/m), délka 1 m 21250066
- RS232–USB konvertorový kabel 11103691

Kryt proti proudění vzduchu

Skleněný válec 12102988

Pojistka proti odcizení

Kabel se zámkem (pro všechny modely) 00590101

Pracovní ochranné kryty

12102980

Přepravní kufr

poskytuje místo pro váhu, síťový zdroj, baterie a závaží 12102982

Rozhraní RS232C

Rozhraní musí být do váhy nainstalováno ve výrobním závodě. Dodatečně ho do váhy může namontovat pouze vyškolený servisní technik METTLER TOLEDO.

Síťové adaptéry

Síťové adaptéry univerzální (EU, USA, AU, UK) 11120270
100–240 VAC/50–60 Hz, 0.3 A
12 VDC, 0.84 A

Software ¹⁾

LabX direct balance (software pro jednoduchý přenos dat do počítače) 11120340

Tiskárna, aplikační tiskárna (LC-P45) ¹⁾

00229119
Tisk na běžný papír, 24 znaků, s doplňkovými funkcemi (čas, datum, statistika, multiplikátor atd.)

Tiskárna, aplikační tiskárna (RS-P26) ¹⁾

12120788
Tisk na běžný papír, 24 znaků, s doplňkovými funkcemi (čas, datum)

¹⁾ Je nezbytné, aby byla váha vybavena rozhraním RS232.

6.5 Výkres s rozměry (v mm)

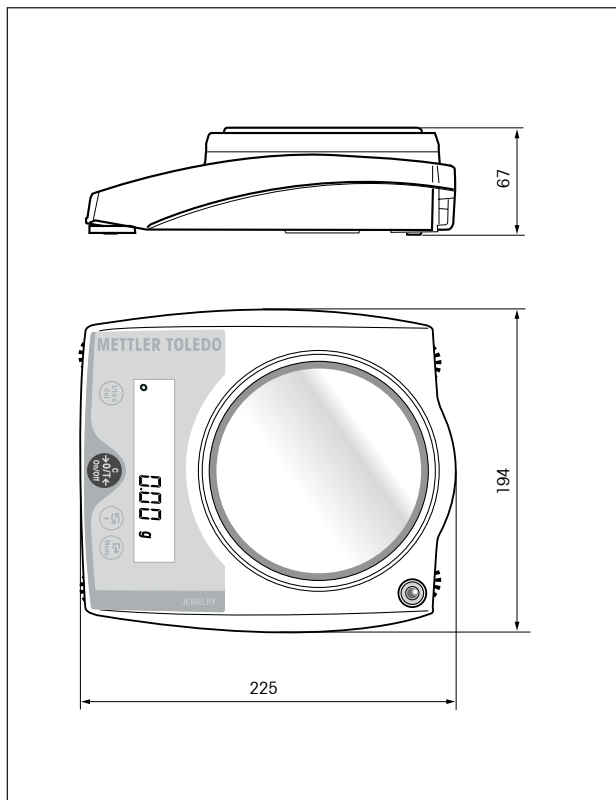

7 Příloha

7.1 Příklady tisku na tiskárnách METTLER TOLEDO RS-P26 a LC-P45

Funkce: Justování

```

-BALANCE CALIBRATION-
04.07.2007      09:55:12

METTLER TOLEDO
Type:           JL602-G/L
SNR:            1120053108
SW:             1.0
Weight ID: .....
Weight:         500.00 g

External Cal. done

Signature:
.....
----- END -----

```

Funkce: Procentuální vážení

```

---- % - WEIGHING ----
Ref.             10.008 g
                 100.00 %

                 60.01 g
                 599.59 %

```

Funkce: Počítání kusů

Protokol s hodnotou referenční hmotnosti.

```

---- PIECE COUNTING ----
APW:             0.99 g
Out of:          10 PCS

                 27.00 g
                 27 PCS

```

Funkce: Přehled

Tisk aktuálního nastavení váhy.

```

--- LIST OF SETTINGS ---
04.07.2007      09:50:12

METTLER TOLEDO
Type:           JL602-G/L
SNR:            1120053108
SW:             1.0
TDNR:           7.17.1.286.108

-----
Weighing Parameters:
Weighing Mode Standard
Unit 1          g
A.Zero         On
-----
System Parameters:
Auto off       10 min
-----
Peripheral Devices:
P.Device       Printer
Baud           2400
Bit/Parity     7b-even
Handshake      Off

P.Device       Host
Sendmode       Off
Baud           9600
Bit/Parity     8b-no
Handshake      Soft
-----
----- END -----

```

Funkce: Multiplikátor

Lze využít pouze u tiskárny LC-P45.

Funkce se aktivuje prostřednictvím tiskárny.

```

04.07.2007      08:23:22
ID              242
SNR:            1118015657

Factor          1.65
                588.43 g
*               970.9095

```

Funkce: Kontrola kalibrace (justování) pomocí externího závaží

Lze využít pouze u tiskárny LC-P45.

Funkce se aktivuje prostřednictvím tiskárny.

```

----- BALANCE TEST -----
04.07.2007      09:52:12

METTLER TOLEDO
Type:           JL602-G/L
SNR:            1120053108
SW:             1.0
Weight ID: .....
Target : .....
Actual : .....199.98 g
Diff : .....

External test done

Signature:
.....
----- END -----

```

Funkce: Statistika

Lze využít pouze u tiskárny LC-P45.

Funkce se aktivuje prostřednictvím tiskárny.

```

04.07.2007      10:44:07
ID              666
SNR:            1118015657
1              1100.15 g
2              1600.10 g
3              1699.95 g
n              3
x              1466.733 g
s              321.372 g
srel          21.91 %
min.          1100.15 g
max.          1699.95 g
dif.          599.80 g
-----
----- END -----





```

Poznámky

Informace o funkcích, které jsou aktivovány prostřednictvím tiskárny LC-P45, naleznete v návodu k obsluze tiskárny LC-P45.

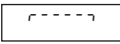
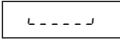
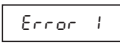
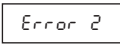
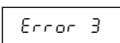
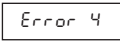
Tiskárny **RS-P26** tisknou veškeré protokoly v **anglickém jazyce**. V případě tiskárny **LC-P45** jsou v angličtině tištěny protokoly, které vytváří váha. Pro tisk protokolů, které jsou vytvářeny tiskárnou **LC-P45**, můžete pro tisk vybrat jiný jazyk z možností **německého, anglického, francouzského, španělského a italského** jazyka.

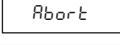
7.2 Co se děje, když... ?

Chyba / Hlášení chyby	Příčina	Odstranění
	Přetížení.	→ Z misky váhy odstraňte veškerou zátěž a váhu vynulujte (vytárujte).
	Nedostatečné zatížení.	→ Zkontrolujte, zda je vážicí miska nasazena správně.
	Hodnota měření se neustálila <ul style="list-style-type: none"> • při tárování nebo justování (kalibraci). • při umístění referenční zátěže pro počítání kusů na misku váhy. 	<ul style="list-style-type: none"> → Před stiskem tlačítka vyčkejte na ustálení hodnoty hmotnosti. → Zajistěte vyšší stabilitu okolního prostředí. → Vážicí misku odeberte z váhy a v případě potřeby ji očistěte.
	Nesprávné nebo žádné justovací závaží na vážicí misce.	→ Na misku váhy položte požadované justovací závaží.
	Referenční hmotnost (pro počítání kusů, procentuální vážení) je příliš nízká.	→ Zvyšte hodnotu referenční hmotnosti.
	Interní chyba.	→ Kontaktujte servisní středisko METTLER TOLEDO.
	Na váze je nesprávná nebo na ní není žádná vážicí miska, popř. není vážicí miska prázdná.	→ Na váhu umístěte správnou vážicí misku, popř. z ní odstraňte zátěž.
	Přerušení justování stiskem tlačítka «C».	
	Prázdný displej <ul style="list-style-type: none"> • Síťový adaptér není zapojen. • Baterie jsou vybité. 	<ul style="list-style-type: none"> → Zkontrolujte napájení proudem. Síťový adaptér připojte ke zdroji elektrického proudu. → Vyměňte baterie.

7.3 Údržba a čištění



Servis

Pravidelná údržba Vaší váhy vyškoleným servisním technikem prodlužuje její životnost. Vyžádejte si u svého obchodního zastoupení METTLER TOLEDO aktuální nabídku servisních služeb.

Čištění

Misku váhy, kryt proti proudění vzduchu (je-li jím Váš model váhy vybaven) a plášť Vaší váhy čistěte podle potřeby vlhkou utěrkou. Vaše váha je vyrobena z kvalitních a odolných materiálů. Můžete ji proto čistit také běžnými, jemnými čisticími prostředky.



Respektujte prosím následující pokyny

- V žádném případě nepoužívejte čisticí prostředky, které obsahují rozpouštědla nebo drhnoucí částečky.
- Po ukončení práce s chemikáliemi doporučujeme omýt nebo očistit misku váhy a spodní plech (pokud je váha vybavena krytem proti proudění vzduchu). Pokud ponecháte po delší dobu (a při omezení přístupu vzduchu, např. způsobeném tukovým povlakem) na chromniklové oceli usazovat agresivní substance, může i přes vysokou kvalitu použitých materiálů dojít ke korozi součástí váhy.
- Dbejte na to, aby se do váhy nebo do síťového adaptéru nedostala žádná kapalina!
- Nikdy váhu ani síťový adaptér neotevírejte, nejsou v nich žádné součásti, které by mohl uživatel čistit, opravovat nebo vyměňovat.
- Znečištěné pracovní ochranné kryty můžete u všech typů vah vyměnit (viz kapitola o příslušenství).



Likvidace

V souladu s požadavky Evropské směrnice 2002/96/ES o elektrických a elektronických starých zařízeních (WEEE) nesmí být toto zařízení likvidováno společně s odpadem z domácností.

V podobném smyslu platí toto pravidlo v souladu s platnými národními předpisy také v zemích mimo Evropskou Unii.

Tento výrobek prosím likvidujte v souladu s místními předpisy v samostatném sběru elektrických a elektronických zařízení.

Pokud budete mít ohledně likvidace nějaké dotazy, kontaktujte prosím příslušný místní úřad nebo obchodního zástupce, od kterého jste toto zařízení získali.

Pokud budete toto zařízení předávat dále (např. pro další soukromé nebo živnostenské / průmyslové využití), předejte spolu s ním prosím také tyto pokyny pro jeho likvidaci.

Děkujeme Vám za Váš přínos k ochraně životního prostředí.

7.4 ES prohlášení o shodě

The undersigned declare on behalf of

Mettler-Toledo AG
Im Langacher
CH-8606 Greifensee

that the balances **METTLER TOLEDO JL-G/L** to which this declaration relates (serial number specified on the product) are in compliance with the below mentioned EEC Directives (including all amendments)

73/23/EEC Low Voltage Directive

89/336/EEC Electromagnetic compatibility

and that following standards have been applied

IEC/EN61010-1:2001,

EN61326:1997+ A1:98+A2:01+A3:03 (class B)

EN61326:1997+ A1:98+A2:01+A3:03 (Minimal requirements)

for Canada, USA and Australia

CAN/CSA-C22.2 No.61010-1-04, UL Std. No.61010A-1, FCC, Part 15, class A,

AS/NZS CISPR 22, AS/NZS 61000.4.3

Balances in certified version additionally comply with **90/384/EEC** Non-automatic weighing instruments and standard **EN45501**.

Greifensee, 03.10.2007

Mettler-Toledo AG
Laboratory & Weighing Technologies

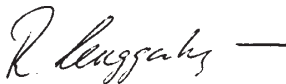

René Lenggenhager
General Manager



Marcel Strotz
Manager SBU LAB Basic Weighing

Firma METTLER TOLEDO zajišťuje dlouhodobou podporu svých produktů prostřednictvím autorizovaného servisu od pravidelné údržby po poruchový servis.

Budete-li mít zájem o bližší informace o rozsáhlé nabídce našich servisních služeb a možnosti uzavření servisní smlouvy, kontaktujte prosím naše servisní oddělení.



* 1 1 7 8 1 1 7 7 *

Technické změny a změny v rozsahu
dodávky příslušenství vyhrazeny.