

Diodo laser modulabile Per la misura di NH_3



Massime prestazioni di misura dell'ammoniaca

L'analizzatore di NH_3 per fase gas GPro 500, per le applicazioni più complesse, fornisce misure affidabili in applicazioni di misura dell'ammoniaca residua non reagita e nel camino.



Costi di manutenzione e di gestione ridotti

Questo analizzatore di ammoniaca per fase gas è stato progettato per funzionare in situ senza un sistema di condizionamento soggetto a manutenzione, con un minor costo totale di proprietà.



Facilità di installazione

GPro 500 è un analizzatore per gas con TDL che non richiede allineamento, con conseguenti minori problemi di installazione e allineamento del TDL.



Progettato per installazioni complesse

L'analizzatore GPro 500 è configurabile, consentendo di abbinare il sistema di misura dell'analizzatore per ammoniaca gas a varie connessioni a processo per soddisfare le più diverse esigenze di installazione, fra cui tubazioni con diametro da 50 mm a oltre un metro.



Spettrometro TDL GPro 500

Per il monitoraggio di NH_3

L'analizzatore di ammoniaca (NH_3) per fase gas GPro 500™ è un esclusivo spettrometro TDL, progettato per la misura diretta dell'ammoniaca in applicazioni di misura dell'ammoniaca residua non reagita e nel camino. Sfrutta un fascio laser compatto per misure a bassa manutenzione e accurate.

Questo analizzatore per fase gas NH_3 è ideale per il controllo di processo nelle applicazioni di ammoniaca residua non reagita. L'analizzatore di ammoniaca per fase gas GPro 500 è un analizzatore con diodo laser modulabile che offre misure accurate, affidabili e veloci in applicazioni critiche ed è compatibile con SIL 2.

L'analizzatore per fase gas NH_3 GPro 500 viene installato in situ, in modo da ottenere una risposta rapida senza necessità di condizionare il campione. Si tratta perciò di un'alternativa affidabile ed economica alle tecnologie che necessitano di sistemi di estrazione e condizionamento soggetti a manutenzione.

Dati tecnici dell'analizzatore di ammoniaca GPro 500¹⁾:

Gas misurato	Ammoniaca (NH ₃)
Limite di rivelazione inferiore	1 ppm-v
Intervallo di misura	0–1%
Accuratezza	2 % della lettura o 1 ppm, il valore più alto fra i due
Linearità	Superiore all'1%
Risoluzione	1 ppm-v
Deriva del segnale	Trascurabile (<2% dell'intervallo di misura tra gli intervalli di manutenzione)
Velocità di campionamento	1 secondo
Tempo di risposta (T90)	NH ₃ in N ₂ dall'1% allo 0% in <4 secondi
Ripetibilità	±0,25% della lettura o 5 ppm-v NH ₃ (il valore più alto fra i due)
Intervallo di pressione di processo	0,8 bar–3 bar (ass)
Intervallo di temperatura di processo	0–250 °C standard; 0–600 °C con barriera termica aggiuntiva; 0–150 °C con filtro PFA o PTFE
Lunghezza cammino ottico effettiva	50 mm–800 mm, in base alla connessione

1) In condizioni standard (lunghezza del cammino eff. 1 m, p,T standard, senza polvere o particolato).

► www.mt.com/NH3-Analyzer

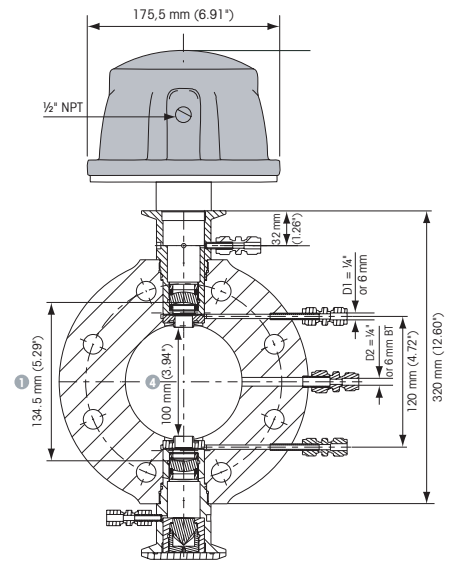

Esempio di installazione di connessione con cella wafer per GPro 500.



Gruppo METTLER TOLEDO

Analitica di processo
Contatto locale: www.mt.com/pro-MOs

Documento soggetto a modifiche tecniche
© 06/2022 METTLER TOLEDO
Tutti i diritti riservati. PA2170if A
MarCom Urdorf, CH

www.mt.com/pro

Per maggiori informazioni