

InPro 6000 G Series Gas Phase Oxygen Sensors

Instruction manual Bedienungsanleitung Instructions d'utilisation

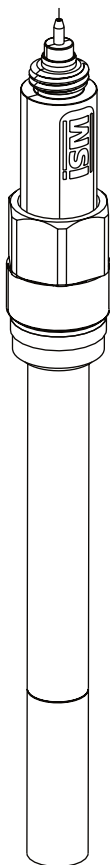

InPro 6000 G Series
52 206 477 F

English	Page	3
Deutsch	Seite	45
Français	Page	86

© It is forbidden to reprint this Instruction Manual in whole or part. No part of this manual may be reproduced in any form, or modified, copied or distributed using electronic systems, in particular in the form of photocopies, photographs, magnetic or other recordings, without written consent of Mettler-Toledo GmbH, Process Analytics, CH-8902 Urdorf, Switzerland.

All rights reserved, in particular reproduction, translation and patenting/registration.

InDip, InFit, InPro, ISM, and InTrac are trademarks of the METTLER TOLEDO Group. Kalrez is a registered trademarks of DuPont Performance Elastomers LLC.”

Contents

1	Introduction	4
2	Important notes	5
2.1	Notes on operating instructions	5
2.2	Intended use	6
2.3	Safety instructions	6
2.4	Environmental protection	9
2.5	Examples of some typical applications	9
2.6	Use in Ex-zones	9
2.7	Ex-classification ATEX	10
2.7.1	Introduction	10
2.7.2	Rated data	10
2.7.3	Special conditions	11
2.8	Ex-classification – FM approved	12
2.8.1	Introduction	12
2.8.2	Rated data	13
2.8.3	Special conditions	13
2.8.4	Applied standards:	14
3	Product description	15
3.1	General information	15
3.2	Principle	15
3.3	Enhanced diagnostics (only for ISM types available)	17
3.4	Scope of delivery	18
3.5	Equipment features	19
4	Installation	20
4.1	Mounting the sensor	20
4.2	Connection	20
4.2.1	Connecting the sensor to a AK9 cable	20
4.2.2	Connecting the cable to the transmitter	21
5	Operation	22
5.1	Start-up and polarizing	22
5.2	Calibration	23
5.2.1	Purpose of calibration	23
5.2.2	What you have to know for calibration	23
5.2.3	Single point calibration	24
5.2.4	Dual point calibration	24
6	Maintenance	25
6.1	Inspection of the sensor	25
6.1.1	Visual inspection	25
6.1.2	Using the METTLER TOLEDO O ₂ sensor master	26
6.1.3	Testing the sensor via a transmitter	27
6.1.4	ISM design	28
6.2	Changing the electrolyte, the membrane body or the interior body	29
7	Storage	32
8	Product specification	32
8.1	Certificates	32
8.2	Specifications	33
9	Ordering information	35
9.1	Sensors	35
9.2	Transmitter	35
9.3	Accessoires	35
9.4	Spare parts	36
9.5	Cables	36
9.6	Recommended housings	36
10	Theory of the polarographic sensor	37
10.1	Introduction	37
10.2	Principle of the design of an oxygen electrode	38
10.3	Parameters determining current	42
10.4	Polarization voltage	42
10.5	Temperature	43
10.6	Dependence on flow	43
10.7	Oxygen partial pressure – oxygen concentration	43

1 Introduction

Thank you for buying the **InPro™ 6800 G / 6850 i G / 6900 i G / 6950 i G sensor from METTLER TOLEDO.**

The construction of the InPro series employs leading edge technology and complies with safety regulations currently in force. Notwithstanding this, improper use could lead to hazards for the user or a third-party, and / or adverse effects on the plant or other equipment.



Therefore, the operating instructions must be read and understood by the persons involved before work is started with the sensor.

The instruction manual must always be stored close at hand, in a place accessible to all people working with the InPro sensor.

If you have questions, which are not or insufficiently answered in this instruction manual, please contact your METTLER TOLEDO supplier. He will be glad to assist you.

2 Important notes

2.1 Notes on operating instructions

These operating instructions contain all the information needed for safe and proper use of the InPro 6800 G / 6850 i G / 6900 i G / 6950 i G sensor.

The operating instructions are intended for personnel entrusted with the operation and maintenance of the sensors. It is assumed that these persons are familiar with the equipment in which the sensor is installed.

Warning notices and symbols

This instruction manual identifies safety instructions and additional information by means of the following symbols:



This symbol draws attention to **safety instructions and warnings of potential danger** which, if neglected, could result in injury to persons and/or damage to property.



This symbol identifies **additional information and instructions** which, if neglected, could lead to defects, inefficient operation and possible loss of production.

2.2 Intended use

METTLER TOLEDO InPro 6800 G / 6850 i G / 6900 i G / 6950 i G sensors are intended solely for in-line measurement of the oxygen partial pressure in liquids and gases, as described in this instruction manual.

Any use of these sensors which differs from or exceeds the scope of use described in this instruction manual will be regarded as inappropriate and incompatible with the intended purpose.

The manufacturer/supplier accepts no responsibility whatsoever for any damage resulting from such improper use. The risk is borne entirely by the user/operator.

Other prerequisites for appropriate use include:

- compliance with the instructions, notes and requirements set out in this instruction manual.
- acceptance of responsibility for regular inspection, maintenance and functional testing of all associated components, also including compliance with local operational and plant safety regulations.
- compliance with all information and warnings given in the documentation relating to the products used in conjunction with the sensor (housings, transmitters, etc.).
- observance of all safety regulations governing the equipment in which the sensor is installed.
- correct equipment operation in conformance with the prescribed environmental and operational conditions, and admissible installation positions.
- consultation with Mettler-Toledo Process Analytics in the event of any uncertainties.

2.3 Safety instructions



- The plant operator must be fully aware of the potential risks and hazards attached to operation of the particular process or plant. The operator is responsible for correct training of the workforce, for signs and markings indicating sources of possible danger, and for the selection of appropriate, state-of-the-art instrumentation.
- It is essential that personnel involved in the commissioning, operation or maintenance of these sensors or of any of the associated equipment (e.g. housings, transmitters, etc.) be properly trained in the process itself, as well as in the use and handling of the associated equipment. This includes having read and understood this instruction manual.
- The safety of personnel as well as of the plant itself is ultimately the responsibility of the plant

operator. This applies in particular in the case of plants operating in hazardous zones.

- The oxygen sensors and associated components have no effect on the process itself and cannot influence it in the sense of any form of control system.
- Maintenance and service intervals and schedules depend on the application conditions, composition of the sample media, plant equipment and significance of the safety control features of the measuring system. Processes vary considerably, so that schedules, where such are specified, can only be regarded as tentative and must in any case be individually established and verified by the plant operator.
- Where specific safeguards such as locks, labels, or redundant measuring systems are necessary, these must be provided by the plant operator.
- A defective sensor must neither be installed nor put into service.
- Only maintenance work described in this operating instruction may be performed on the sensors.
- When changing faulty components, use only original spare parts obtainable from your METTLER TOLEDO supplier (see spare parts list, “9.3 Spare parts”).
- No modifications to the sensors and the accessories are allowed. The manufacturer accepts no responsibility for damages caused by unauthorised modifications. The risk is borne entirely by the user.
- When using cables for sensor connection not supplied and recommended by the manufacturer the following standards need to be considered:
 - US National Electrical Code® (ANSI/NFPA 70 [NEC®]), where applicable.
 - Canadian Electrical (CE) Code® (CEC Part 1, CAN/CSA-C22.1), where applicable.
- For guidance on US installations, see ANSI/ISA-RP12.06.01, Installation of Intrinsically Safe Systems for Hazardous (Classified) Locations.
- Control room equipment connected to intrinsically safe associated apparatus in the US should not use or generate more than the specified Um of the associated apparatus.
- Care must be taken during installation to avoid impacts or friction that could create an ignition source.
- Tampering and replacement with non-factory components may adversely affect the safe use of the system.



- Insertion or withdrawal of removable electrical connectors or modules is to be accomplished only when the area is known to be free of flammable vapors.
- **WARNING –**
INTRINSICALLY SAFE APPARATUS CAN BE A SOURCE OF IGNITION IF INTERNAL SPACINGS ARE SHORTED OR CONNECTIONS OPENED.
- **WARNING –**
DO NOT OPEN WHEN AN EXPLOSIVE ATMOSPHERE IS PRESENT.
- **WARNING –**
SUBSTITUTION OF COMPONENTS MAY IMPAIR INTRINSIC SAFETY.
- **WARNING –**
SUBSTITUTION OF COMPONENTS MAY IMPAIR SUITABILITY OF THE EQUIPMENT.
- **WARNING –**
FOR CONNECTION ONLY TO NON-FLAMMABLE PROCESSES.
- **WARNING –**
TO MAINTAIN THE ENCLOSURE IP66 RATING, THE CONNECTOR MUST BE FULLY ENGAGED.

2.4 Environmental protection

Waste electrical products should not be disposed of with household waste. Please recycle where facilities exist. Check with your Local Authority or retailer for recycling advice.



2.5 Examples of some typical applications

Below is a list of examples of typical fields of application for the oxygen sensors. This list is not exhaustive.

Measurement in gases:

- CO₂ recovery
- CO₂ purity
- Product storage
- Inert production
- Offgas monitoring

2.6 Use in Ex-zones



Attention!

For an installation in Ex-zones please read the guidelines following hereafter:



Ex-classification ATEX:

 II 1/2G Ex ia IIC T6...T3 Ga/Gb

 II 1/2D Ex ia IIIC T69° C...T161° C Da/Db

Number of the test certificate:

SEV 14 ATEX 0169X

IECEX SEV 14.0026X

CML 22 UKEX 2212X

Ex-classification FM approved:



IS / I, II, III / 1 / ABCDEFG / T6 Ta = 60° C
- 53 800 002; Entity

Project ID: 3021227

FM certificate number: FM16US0034X

FM18CA0021X

2.7 Ex-classification ATEX

2.7.1 Introduction

According to Directive 2014/34/EU (ATEX 114)¹⁾ Appendix I, InPro 6XXX*/**/* oxygen sensors are devices group II, category 1/2G and according to RL 99/92/EG²⁾ (ATEX 137) may be used in zones 0/1 or 1/2 or 1 or 2 and gas groups IIA, IIB and IIC that are potentially explosive due to combustible substances in above stated temperature classes.

For use/installation, the requirements of EN 60079-14 must be observed.

According to Directive 2014/34/EU (ATEX 114)¹⁾ Appendix I, InPro6XXX*/**/* oxygen sensors are devices group II, category 1/2D and according to RL 99/92/EG²⁾ (ATEX 137) may also be used in zones 20/21 or 21 or 22 that contain combustible dusts.

The digital sensor circuit is part of a common intrinsically safe system and is for operation connected to a separately certified transmitter.

The digital sensor circuit as part of an intrinsically safe system is isolated from the not-intrinsically safe electric circuits up to a maximum rated voltage of 375 V and from grounded parts up to a maximum rated voltage of 30 V.

2.7.2 Rated data

Measuring circuit

Intrinsically safe ignition protection class Ex ia IIC only for connection to a certified intrinsically safe circuit.

Analog O₂ oxygen sensor maximum values

$$U_i \leq 16 \text{ V}$$

$$I_i \leq 190 \text{ mA}$$

$$P_i \leq 200 \text{ mW}$$

$$L_i = 0 \text{ (effective internal inductance)}$$

$$C_i = 900 \text{ pF (effective internal capacitance)}$$

Digital O₂ oxygen sensor maximum values

Two-wire current circuit:

$$U_i \leq 16 \text{ V}$$

$$I_i \leq 30 \text{ mA}$$

$$P_i \leq 50 \text{ mW}$$

$$L_i = \text{negligible}$$

$$C_i = \text{negligible}$$



Note: The above maximum values are each the total of all individual circuits of the associated intrinsically safe power supply and transmitter.

¹⁾ For UK statutory Requirements SI 2016 No. 1107

²⁾ For UK regulations 7 and 11 of the Dangerous Substances and Explosive Atmospheres Regulations 2002 (DSEAR).

2.7.3 Special conditions

- The relationship between the maximum permissible ambient or media temperature and temperature class, for category 1G applications, zone 0, is shown in the following table:

Temperature class	Max. ambient or media temperature
T 6	68 °C
T 5	80 °C
T 4	108 °C
T 3	160 °C

- The relationship between the maximum permissible ambient or media temperature and temperature class, for category 1D applications, zone 20, is shown in the following table:

Temperature class	Max. ambient or media temperature
T 69 °C	68 °C
T 81 °C	80 °C
T 109 °C	108 °C
T 161 °C	160 °C

- The capacitance and inductance of the connecting cable has to be considered.
- The O₂ Oxygen sensor type InPro 6XXX can be used in / with the fittings InFit™ 76*-*** or InTrac™ 7**-***, or in / with other suitable fittings in potentially explosive areas.
- The metal body of the O₂ Oxygen sensors, or the fittings InFit 76*-*** or InTrac 7**-***, or other appropriate fitting is optionally included in the routine pressure test of the system.
- The independent fitting used for installation of O₂ Oxygen sensor must be conductively connected to the equipotential bonding system.

2.8 Ex-classification – FM approved



2.8.1 Introduction

The following FM control drawing and the standards listed in section 2.8.4 must be observed, where applicable:

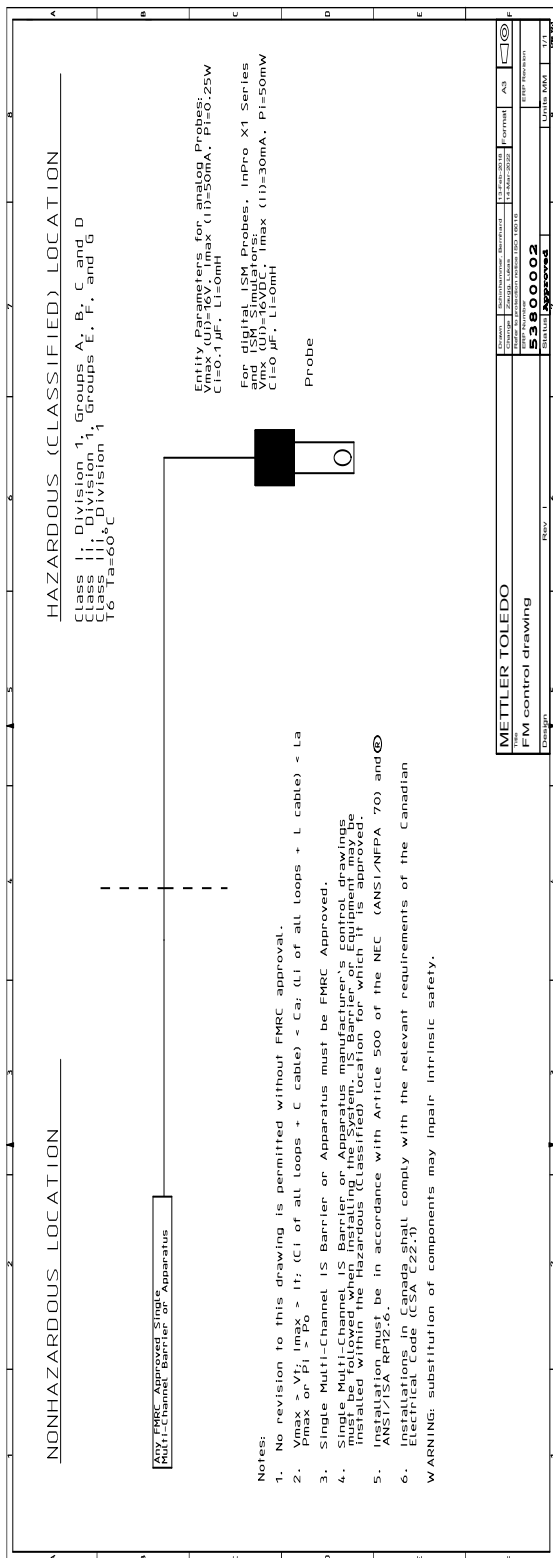

2.8.2 Rated data

For rated data please observe section 2.7.2

2.8.3 Special conditions

In type of protection intrinsically safe apparatus, the analytical probes (InPro 6000 Series with InFit 76X/Y and InTrac 7XX/YY Series housings) equipment is designated with the following specific conditions of use.

1. The oxygen sensor shall be installed in compliance with the enclosure, mounting, spacing and segregation requirements of the ultimate application, including a tool removable cover, and is suitable for use with FM Approved InFit 76X/Y and InTrac 7XX/YY Series Housings.
2. Process temperature no greater than +130 °C.
3. Maximum permissible working pressure is 12 barg (174 psig).
4. Potential Electrostatic Charging Hazard – To prevent the risk of electrostatic sparking, the non-metallic surface should only be cleaned with a damp cloth.
5. Enclosures containing titanium constitute a potential risk of ignition by impact or friction. Care must be taken into account during installation and use to prevent impact or friction.

2.8.4 Applied standards:

United States Standards

Title	Number	Issue Date
Approval Standard for Electrical Equipment for Use in Hazardous (Classified) Locations – General Requirements	FM Class 3600	2022
Approval Standard for Intrinsically Safe Apparatus and Associated Apparatus for Use in Class I, II & III, Division 1, Hazardous (Classified) Locations	FM Class 3610	2021
Approval Standard for Electrical Equipment for Measurement, Control and Laboratory Use	FM Class 3810	2021
Explosive Atmospheres – Part 0: Equipment – General Requirements	ANSI/UL 60079-0:2020	2020
Explosive Atmospheres – Part 11: Equipment Protection by Intrinsic Safety “i”	ANSI/UL 60079-11:2018	2018
Safety Requirements for Electrical Equipment for Measurement, Control, and Laboratory Use – Part 1: General Requirements	ANSI/UL 61010-1:2018	2018

Canadian Standards

Title	Number	Issue Date
Explosive Atmospheres – Part 0: Equipment – General Requirements.	CAN/CSA-C22.2 No. 60079-0	2019
Explosive Atmospheres – Part 11: Equipment Protection by Intrinsic Safety “i”.	CAN/CSA-C22.2 No. 60079-11	R2018
Safety Requirements for Electrical Equipment for Measurement, Control, and Laboratory Use – Part 1: General Requirements.	CAN/CSA-C22.2 No. 61010-1	R2017

3 Product description

3.1 General information

The **oxygen sensor series InPro 6800 G / 6850i G / 6900i G / 6950i G** with integrated temperature probe are used for measurement of oxygen at low and medium concentrations.

InPro 6xxxi G sensors with ISM™ functionality offer Plug and Measure as well as enhanced diagnostics features.

3.2 Principle

Amperometric oxygen sensors:

The amperometric oxygen sensors of METTLER TOLEDO base all on the same measuring principle according to Clark. However different series are offered, which clearly differ in the number and arrangement of their electrodes and thus in their specifications:

- The measurement system of the InPro sensors consists of a working electrode (cathode), a counter electrode (anode), a reference electrode and a guard ring electrode. The measurement system is separated from the process medium by an oxygen permeable membrane.
- The measuring technique in principle is alike with all sensors.
- The transmitter supplies a constant voltage between cathode and anode.
- The electrolyte creates a conductive connection between the electrodes.
- The oxygen molecules migrate from the measurement medium through the membrane to the cathode to which the voltage is supplied and are reduced. At the same time, oxidation takes place at the anode.
- This causes a current to flow between the anode and cathode which is directly proportional to the partial pressure of oxygen (pO_2) in the process medium. With digital ISM sensors, the sensor itself converts the current into oxygen concentration and communicates the value to the transmitter.
- The guard ring electrode of the InPro 6900i G and 6950i G built into the sensor reduces the oxygen that migrates to the side of the cathode and can affect the measurement. The guard ring electrode therefore enables traces of oxygen to be precisely determined at even the lowest concentrations.



Note: Please refer to "10 Theory of the polarographic sensor" for further information.

ISM Sensors:

All oxygen sensors with the index "i" (6850i G, 6900i G, 6950i G) are equipped with ISM, Intelligent Sensor Management.

Principle: In the sensor head a chip is integrated, which takes over the entire monitoring and control of the sensor and, beyond that, stores all sensor data. This chip is responded via the transmitter.

The following data are available permanently in the sensor:

- type of sensor
- serial no.
- software version
- hardware version
- order no.
- operating time
- calibration time and calibration date
- calibration table

To check the system, the following indicators are monitored:

- temperature
- slope
- zero current
- air current
- polarization voltage
- cathode current and voltage

Based on these informations, the transmitter calculates a wear monitor and displays it depending upon transmitter type differently. (see the respective instruction manuals)

ISM enables the connection of the digital sensor to the iSense™ Asset Suite. The user-friendly software allows to manage all sensor information and store it in a data base. Furthermore, the sensor can be calibrated via the iSense software.

3.3 Enhanced diagnostics (only for ISM types available)

DLI Dynamic Lifetime Indicator The dynamic lifetime indication allows an estimation, when the sensor inner body is at the end of his lifetime, based on the actual stress it is exposed to. The sensor permanently takes the averaged stress of the past days into consideration and is able to increase/decrease the lifetime accordingly.

The following parameters affect the lifetime indicator:

Dynamic parameters:

- Temperature
- Oxygen value

Static parameters:

- Calibration history
- Zero and Slope

The sensor keeps the information stored in the built-in electronics and can be retrieved via a transmitter or the iSense asset management suite.

The alarm will be reset if the Lifetime Indicator is not 0 days anymore (e.g. after connecting a new sensor or changes on the measurement conditions)

For amperometric oxygen sensors, the lifetime indicator is related to the inner-body of the sensor. After exchanging the inner-body, reset the lifetime indicator in the ISM setup menu (Menu Configure).

TTM Time to Maintenance:

This timer defines when the next electrolyte or membrane replacement should be done to maintain the best possible measurement performance. The timer depends on the DLI parameters.

The sensors InPro 6850i G / 6950i G are equipped additionally with an electrolyte level monitor, ELM.

The electrolyte level monitor, ELM, automatically sets the TTM to zero as soon as a critical electrolyte level in the sensor tip is reached.

The alarm needs to be reset in the menu "ISM set-up". For oxygen sensors, the time to maintenance indicates a maintenance cycle for the membrane and electrolyte.



Note: The recommended initial value for the maintenance interval will be uploaded from the sensor to the transmitter and can be adapted according to the application experience of the user.

ACT Adaptive Cal Timer:

This timer estimates when the next calibration should be performed to keep the best possible measurement performance. The timer is influenced by significant changes on the DLI parameters.



Note: The recommended initial value for the calibration interval will be uploaded from the sensor to the transmitter and can be adapted according to the application experience of the user.

3.4 Scope of delivery

Each sensor is supplied fully assembled and factory-tested for correct function together with:

- a quality control certificate
- inspection certificates 3.1 (complying with EN 10204)

Digital sensors must be filled with electrolyte before use.

See electrolyte order details at section “9.3 Spare parts”

3.5 Equipment features

12 mm sensor

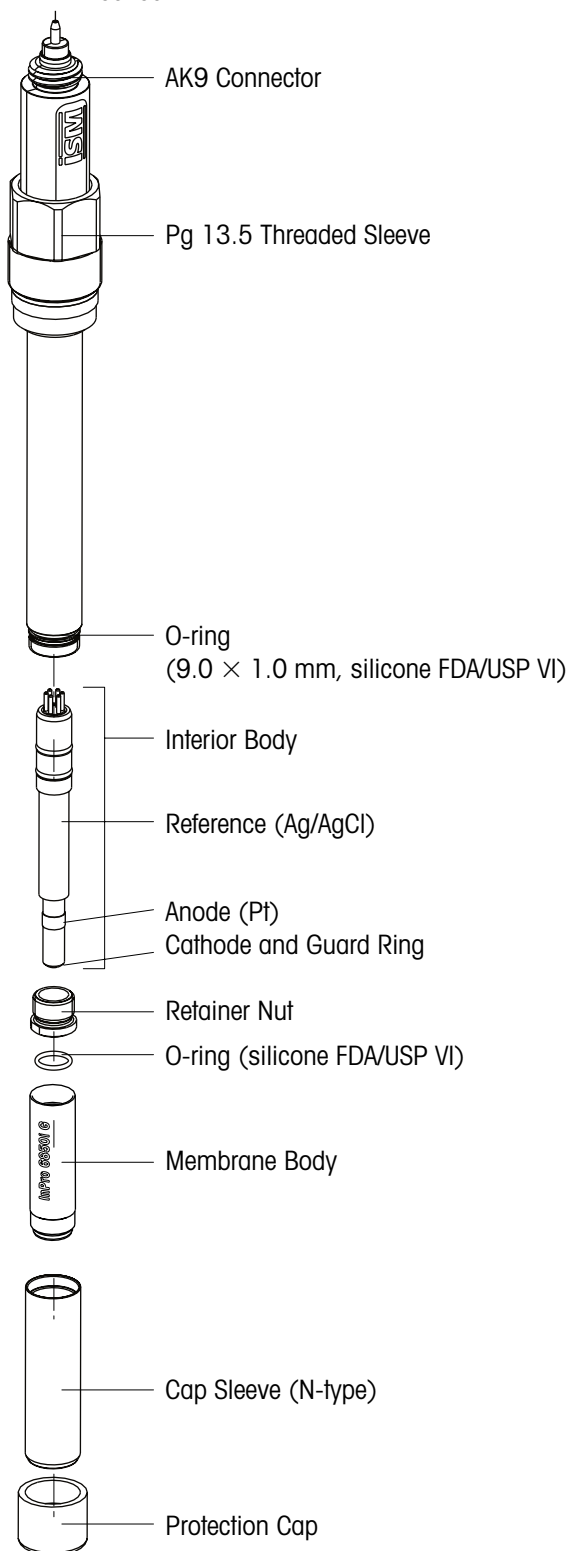

METTLER TOLEDO ISM O₂ sensors are supplied with fitted membrane body but without electrolyte and covered with the protection cap and have been checked for proper function.

4 Installation

4.1 Mounting the sensor



Important! Remove the protection cap before mounting the sensor.

Mounting the sensor in a housing

Please refer to the instruction manual of your housing explaining on how to mount the sensor in place.

Mounting the sensor directly on a pipe or a vessel

The **12 mm sensors** can be mounted directly through a socket with inside thread Pg 13.5 and securely tightened via the Pg 13.5 threaded sleeve.

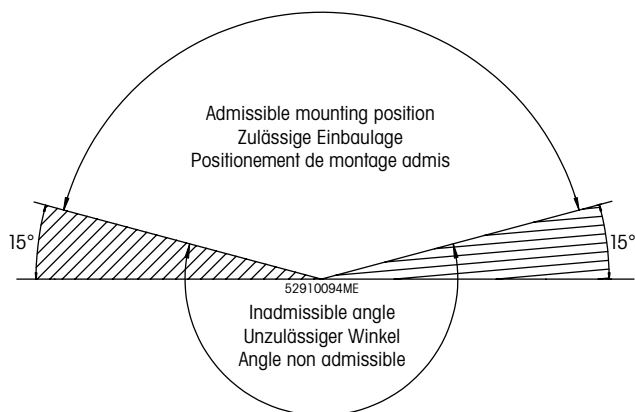

4.2 Connection

4.2.1 Connecting the sensor to a AK9 cable



Note: The sensor is connected to the transmitter via a AK9 cable. The AK9 cable ensures a secure connection between the transmitter and the sensor under harsh industrial conditions. The robust watertight IP 68 connector housing guarantees maximum process safety.



Do not touch the sensor at the AK9 connector plug!

Tightly screw the plug to fasten the two parts.

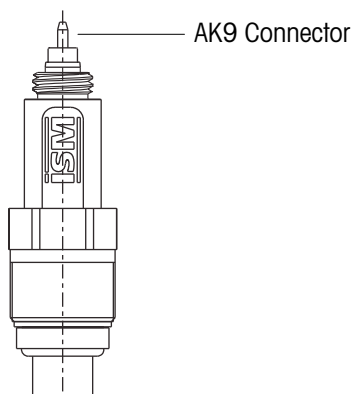
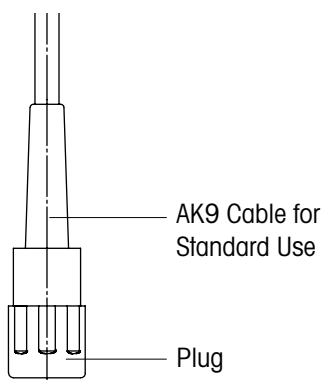

4.2.2 Connecting the cable to the transmitter

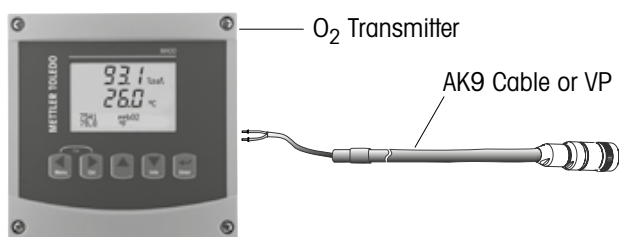

Note: For connecting the AK9 or VP cable to the terminals of the transmitter, please refer to the instructions given in the METTLER TOLEDO transmitter manual.

5 Operation



Important! Before using the sensors for the first time, the electrolyte must be filled in (see Chapter "6.2").

5.1 Start-up and polarizing



Important! The protection cap must be removed before mounting the sensor in the process.

When the system is operated for the first time or if the sensor has been disconnected from the voltage source (transmitter or O₂ Sensor Master) for longer than 5 minutes, the sensor has to be polarized prior to calibration by connecting it to the operating O₂ transmitter or to a sensor master. After 6 hours, the sensor is fully polarized and ready for operation.

Attention: The InPro 6950i G should never be polarized at air!

During Polarization, we suggest to use the protection cap filled with cleaning and conditioning solution always (Chapter "7 Storage").

A shorter polarization period is sufficient if the sensor has been disconnected for only a few minutes. The following table serves to establish the correct polarization time in relation to the depolarization time.

Depolarization time ¹ t _{depol} [Min.]	Minimum required polarization time ² [Min.]
t _{depol} > 30	360
30 > t _{depol} > 15	6 × t _{depol}
15 > t _{depol} > 5	4 × t _{depol}
t _{depol} < 5	2 × t _{depol}

1 Depolarization time: Time span in which the polarization voltage is cut off from the sensor. This is the case:

- during the time the cable is disconnected or no transmitter or sensor master is connected to the cable, or the transmitter has been disconnected from the current supply.
- after changing the electrolyte or membrane body. In this case at least 6 hours of polarization must follow.

2 Polarization time: Time span during which the sensor is under a polarization voltage.



Important! Setting of the polarization voltage on the transmitter for correct measurements:

- Standard applications InPro 6800 G / 6850i G:
– **675 mV**
- Measurement of permanently low oxygen concentrations (< 500 ppb in liquids or < 10,000 ppm [vol.] in gases) in the presence of volatile acidic components (e.g. carbon dioxide during measurements in breweries) e.g. InPro 6900i G / 6950 i G:
– **500 mV**



Note: To ensure the supply of the correct polarization voltage the transmitter must be set according to the transmitter manual.

5.2 Calibration

5.2.1 Purpose of calibration

Each oxygen sensor has its own individual slope and own individual zero point. Both values are subject to change, for example, through electrolyte consumption or after exchange of electrolyte or membrane body. To ensure high measurement accuracy of the sensor, a calibration must be carried out regularly, but at least after each change of electrolyte or membrane. Prior to calibration, the sensor has to be polarized for at least 6 hours.



Important: Please remove the protection cap from the sensor, rinse the sensor with water and dry it wait at least 10 minutes before starting calibration. Store sensor upright with membrane pointing down.



Note: To check if your sensor needs a recalibration, you may dry it and take it in the air to check that the reading is close to 100 %. If not, then the sensor needs a new calibration.

With ISM sensors all calibration data are stored in the sensor.

5.2.2 What you have to know for calibration



General remarks:

- **For calibration in gas (e.g. air), the sensor membrane must be dry outside**, since adhering water drops can falsify the measured oxygen value.
- Make sure that the **oxygen saturation index** of the calibration medium is **correct and remains constant** during calibration.
- For correct calibration, a minimum flow rate of the calibration medium is necessary.
- Make sure that all other parameters, such as temperature and pressure, are constant.

For continuous applications, we recommend periodic recalibration in line with your requirements

on accuracy, the type of process in operation and your own experience. The frequency of the need for recalibration depends very much on the specific application, and therefore appropriate intervals cannot be exactly defined here.

5.2.3 Single point calibration

For applications measuring more than 1% Vol. O₂ gas a single point calibration is recommended. In this case the zero point is set manually to 0 nA. For measuring below 1% Vol. O₂ a zero point calibration with e.g. nitrogen gas is recommended.

By carrying out a single point calibration, the slope or offset of the sensor can be set. The calibration medium can be gas with known water-vapor saturation (e.g. water-vapor saturated air).

After the sensor signal has stabilized, the complete measuring system can be calibrated to the 100 % value of the desired measurable variable, e.g. 100 % air, 20.95 % O₂, or 8.26 ppm at 25 °C (77 °F) and normal pressure (see instruction manual of the transmitter).

Zero-point calibration is recommended for the InPro 6950 i G only when measuring less than 125 ppm (by vol. O₂) in gases.



Attention! Incorrect zero point calibration is a frequent source for measurement error. For correct calibration, we recommend the use of carbon dioxide gas with a level of purity of at least 99.9995 % for measurements in CO₂ applications. For all other applications we recommend to use nitrogen (N₂) gas.

After the sensor signal has stabilized (after 6 ... 12 hours), the sensor can be calibrated through the transmitter to zero % value of the desired measurable variable, e.g. 0 % air, 0.0 % O₂, or 0.0 ppm (see instruction manual for the transmitter).

5.2.4 Dual point calibration

By carrying out a dual point calibration both slope and zero point of the sensor can be set.



Important! In case of a **dual point calibration**, **always start with the zero point calibration** before calibrating the slope.

6 Maintenance

6.1 Inspection of the sensor

6.1.1 Visual inspection

To check your sensor, we recommend the following procedure:

- The contacts of the connector must be dry. Moisture, corrosion and dirt in the connector can lead to false readings.
- Check the cable for buckling, brittle areas or ruptures.
- Before calibration always examine the membrane foil for signs of damage. The foil must be intact and clean. Dirty membranes should be wiped clean using a soft, moist tissue.



Note: An undulated membrane has no influence on the sensor performance, assuming the membrane is intact.

- The membrane body must be replaced if the sensor has too long a response time, the reading is unstable or subject to drift, and if the sensor cannot be calibrated or the membrane shows sign of mechanical damage.
- Check the cathode area for discoloration, contamination or cracks in the glass. If necessary rinse with demineralized water and clean with a clean soft brush or soft paper tissue.



Attention! Do not use any cleaning agents containing alcohol. This could damage the sensor or lead to fault current.



Attention! The glass body is fragile and sensitive to vibration.

6.1.2 Using the METTLER TOLEDO O₂ sensor master

We recommend to use the METTLER TOLEDO O₂ sensor master to check the status of your sensor as follows:

- Connect the sensor to the O₂ sensor master.

The figure shows the Sensor Master (Order No. 52 200 892) for the analog sensor InPro 6800 G. For the digital ISM sensors use the Sensor Master digital ISM with order no. 52 206 329. For the digital Sensor Master the procedure is similar.

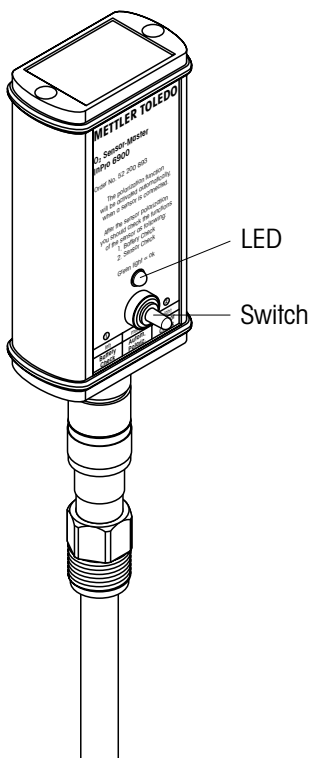

As soon as the sensor is connected to the O₂ sensor master, the polarization function is automatically activated. Please note: if the sensor was disconnected from the transmitter for longer than 5 minutes, the sensor must be polarized first (polarizing time see Section "5.1") to get representative test results.

- **Battery Check:**
Push the switch to the left. If the battery is ok and the O₂ sensor master is operational the green LED lights up. Otherwise, please consult the instruction manual of the O₂ sensor master.
- **Sensor Check:**
For this test the O₂ sensor must be **fully polarized** and the **membrane of the sensor tip must be dry and clean outside**.

Expose the sensor (connected to O₂ sensor master) to air. By pushing the switch to the right to position "Sensor check", the O₂ sensor master checks whether the electrode current for air measurement is within the specified range, i.e. 2500 to 6000 nA for InPro 6950i G.

	Air current	Zero current in % of the air current
6800 G	50 – 110 nA	< 0.1
6850 i G	50 – 110 nA	< 0.1
6900 i G	250 – 500 nA	< 0.03
6950 i G	2500 – 6000 nA	< 0.025

If the green LED lights up the current for air measurement is within the specified range.

If the LED does not light up, you should check the battery of the O₂ sensor master (see instruction manual "Accessories"). If the battery is working, than there is probably a problem with your sensor. You should change the electrolyte and/or the membrane body of your sensor. If after a membrane change the LED still does not light up, this means that there is something wrong with the interior body of the sensor. You should then change it (see Section 6.2).



Important! The Sensor Check function only verifies the correctness of the electrode current for air measurement. In order to be absolutely sure of the functionality of the sensor, the residual signal in an oxygen free medium should also be controlled (see "Section 6.1.3").

6.1.3 Testing the sensor via a transmitter

A periodic zero current measurement (**no zero point calibration!**) is recommended for verification of proper sensor function.



Note: At the time you carry out the zero current measurement, the sensor must be polarized.

Zero current measurement can be done by using zeroing gel (order no. 30 300 435) or nitrogen (N₂) or carbon dioxide (CO₂) calibration gases with a purity of at least 99.995 %, alternatively in a sample medium saturated with one of these gases.

After 2 minutes in an oxygen-free sample medium, the reading on the transmitter should drop to below 10 % of the reading in ambient air, and within 10 minutes the value should have dropped to below 1 %.

If the measured values are too high, this suggests a depleted electrolyte or a defective membrane. In the first instance replace the electrolyte, and in the second case exchange both the membrane body and the electrolyte accordingly.

If after such procedures the above mentioned values are still not reached, replace the interior body. If this does not solve the problem send the sensor to your local METTLER TOLEDO representative for inspection.

6.1.4 ISM design

The integrated ISM function allows an advanced monitoring of the sensor. The following parameters are stored in the sensor:

- serial no.
- type of sensor
- order no.
- calibration data
- enhanced diagnostic data
- slope
- zero point

After powering up of the sensor the following automatic test procedures are running:

- digital communication
- plausibility of the stored calibration data

6.2 Changing the electrolyte, the membrane body or the interior body



Note: The InPro 6900i G and 6950i G use a special electrolyte. This electrolyte ensures fast response time and together with the guard ring increases the signal stability of the sensor. The electrolyte must be exchanged on a regular basis or when the sensor has been exposed to air for more than 24 hours without a watering cap filled with conditioning solution.

If the membrane and/or the interior body exhibits signs of failure (long response time, increased current in an oxygen-free medium, mechanical damage, etc.) the membrane body and/or the interior body has to be replaced.



Warning! The O₂ electrolyte has a slight alkaline pH value. Contact of electrolyte with mucous membrane or eyes is to be avoided. **Therefore protective gloves and safety glasses have to be worn for the following dismantling works.**

If such contact occurs, the affected area should be well rinsed with water. In the case of accident, or should ever any adverse signs appear, get immediate medical attention.

When changing the electrolyte, the membrane body or the interior body, please observe the following instructions (see also the following illustration):



Attention! Make sure that this maintenance step is carried out in **clean place**.

1. Unscrew the cap sleeve from the sensor shaft and carefully pull it off the sensor.
2. Pull off the membrane body from the interior body. If it is tight-fitted, eject by pushing it with the flat finger tip. Before electrolyte is refilled, the membrane body must be removed from the cap sleeve!
3. Rinse the interior body with demineralized water and carefully dab it dry with a paper tissue.



Note: steps 4 to 7 may only be carried out when changing the interior body.

4. Unscrew the retainer nut of the interior body with an adjustable wrench or with a 9 mm wrench.
5. Remove the interior body by pulling it out of the sensor shaft. If necessary use a plier.



Warning! Do not twist the interior body. Otherwise the connection pins can be damaged.

6. Insert the new interior body in the sensor shaft. Turn the interior body in the shaft until the slit of the interior body is aligned with the pin placed in the shaft.

7. Press the body in the shaft and screw the new retainer nut in place. Only hand tighten the retainer nut using a small wrench. Applying a too high torque (> 2 Nm) may damage the sensor.
8. Examine the O-rings visually for mechanical defects, and replace if necessary.
9. Half-fill the new membrane body with O₂ electrolyte.



Note: The electrolyte bottle is equipped with a special pouring system. To ensure proper functioning, hold the bottle vertically, upside-down.

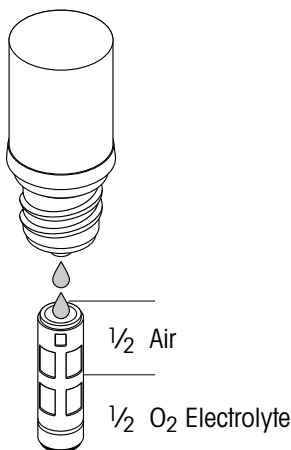

Note: make sure that all air bubbles are removed from the membrane body. Air bubbles can be removed by carefully tapping on the membrane body.

10. Slip the membrane body over the interior body while holding the sensor in a vertical position. The excess electrolyte will be displaced and have to be removed with a paper tissue.



Important! No electrolyte, sample media or contamination may be present between the membrane body and the cap sleeve. Please check carefully!

11. Carefully slip the cap sleeve over the fitted membrane body, holding the sensor in a vertical position and screw it tight. The cap sleeve must be clean and dry.
12. After each exchange of electrolyte or membrane body, the sensor has to be repolarized and recalibrated before it is ready for use.

Replacement of the interior body

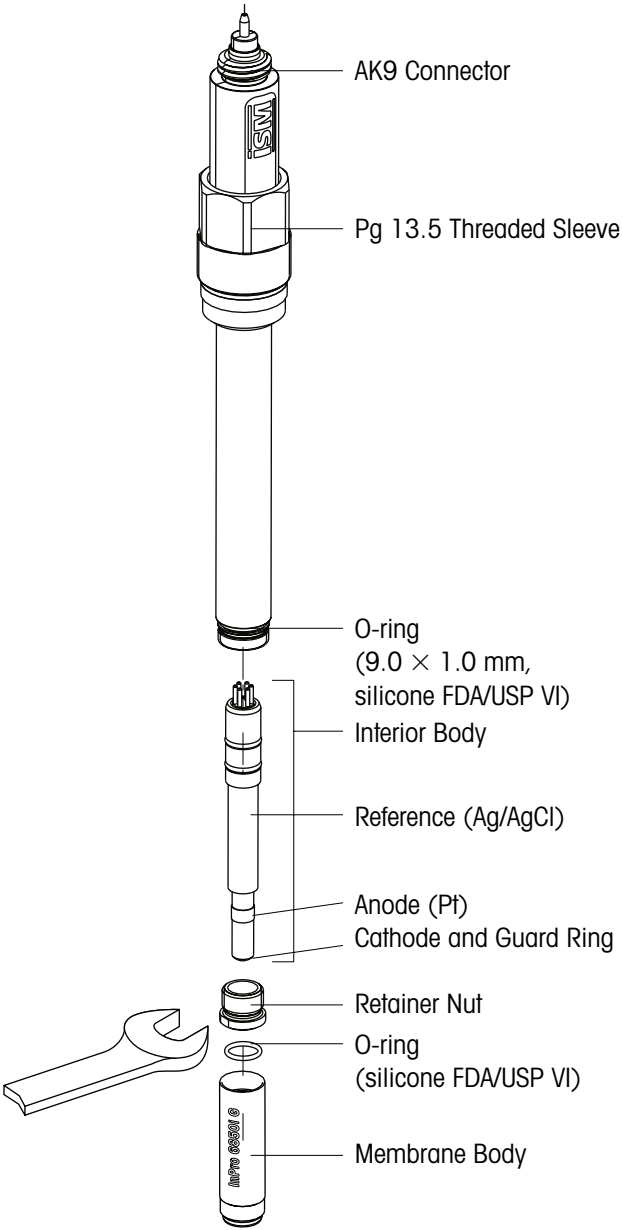

7 Storage

When the sensor is stored without polarization for more than one week, the electrolyte has to be removed.

Always use clean water to clean the sensor membrane from outside.



Important: Never use alcohol or isopropanol or mixtures with these organic solvents.

Prepare the cleaning and conditioning solution as follows: Dissolve one tablet in 40 ml of deionized water and wait 5 minutes for the tablet to be completely dissolved. Fill the protection cap with this solution and place it over the tip of the sensor. This solution has some cleaning properties which will keep the membrane free of microorganisms. In case you do not have any cleaning and conditioning set, you may also use checking gel or deaerated water in the protection cap. Before mounting the sensor in the process, always remove the protection cap and rinse the tip of the sensor with water.



Attention! If the storage period of the sensor without current supply (transmitter, sensor master) exceeds 1 week, the sensor should be stored dry, i.e. without any electrolyte in the membrane body. A sensor being stored dry (without electrolyte in the membrane body) may on no account be connected to the O₂ sensor master or any other polarization module.

8 Product specification

8.1 Certificates

Each sensor is delivered with a set of **3.1 certificates** (complying with EN 10204).

All wetted metal parts (sensor shaft, cap sleeve and membrane body) are identified with a engraved symbol corresponding to the heat number on the paper certificate delivered with the sensor.

Each wetted metal part (sensor shaft, cap sleeve and membrane body) is polished in order to get a surface roughness lower than 0.4 µm (16 µin). This represents a roughness grade number of N5 (according to ISO 1320:1992).

8.2 Specifications

InPro 6800 G / 6850i G / 6900i G / 6950i G	
Measurement principle	Polarographic Clark electrode
Working conditions	
Pressure resistance (measurement)	6800 G: 0.2 ... 9 bar 6850i G: 0.2 ... 9 bar 6900i G: 0.2 ... 9 bar 6950i G: 0.2 ... 9 bar
Mechanical pressure resistance	Max. 12 bar
Temperature limits (mechanical)	- 5 ... 121 °C [23 ... 250 °F]
Operating temperature limits (ambient)	6800 G: 0 ... 70 °C [32 ... 158 °F] 6850i G: 0 ... 70 °C [32 ... 158 °F] 6900i G: 0 ... 70 °C [32 ... 158 °F] 6950i G: 0 ... 40 °C [32 ... 104 °F] (sterilizable)
Specification	
Temperature compensation	Automatic
Cable connection	AK9
O-ring material	Silicone, FDA and USP Class VI approved Kalrez
Membrane material	PTFE / Silicone / PTFE (reinforced with steel mesh) Kalrez
Material sensor body (wetted parts)	316L stainless steel
Surface roughness of wetted metal parts	N5 (R _a = 0.4 µm [16 µin])
Quick disconnect interior body	Standard
Cathode	Pt
Anode	6800 G: Ag 6850i G: Pt 6900i G: Ag 6950i G: Pt
Guard ring	6800 G: - 6850i G: - 6900i G: Pt 6950i G: Pt
Reference	Ag
Dimensions	
Sensor diameter Ø	6800 G: 12 mm 6850i G: 12 mm 6900i G: 12 mm 6950i G: 12 mm
Immersion length (a) for 12 mm sensor	120, 220 mm [4.7, 8.66"]
Performance	
Measurement range in O ₂ Gas	6800 G: 300 ppm to 100% (1 bar) 6850i G: 300 ppm to 100% (1 bar) 6900i G: 50 ppm to 100% (1 bar) 6950i G: 5 ppm to 20% (1 bar)
Accuracy	6800 G: ≤ ± [1 % + 300 ppm] 6850i G: ≤ ± [1 % + 300 ppm] 6900i G: ≤ ± [1 % + 50 ppm] 6950i G: ≤ ± [1 % + 5 ppm]
Response time at 25 °C / 77 °F	90 % of final value in < 30 s
Sensor signal for ambient air at 25 °C / 77 °F	6800 G: 50 ... 110 nA 6850i G: 50 ... 110 nA 6900i G: 250 ... 500 nA 6950i G: 2500 ... 6000 nA
Residual signal in oxygen-free medium	6800 G: < 0.1 % of the signal 6850i G: < 0.1 % of the signal 6900i G: < 0.03 % of the signal 6950i G: < 0.025% of the signal

Certificates

EHEDG, 3A	Yes
3.1 (EN 10204)	Yes
ATEX Certificate	Yes
IECEX Certificate	Yes
UKEX Certificate	Yes
FM Approval	Yes
FDA / USP VI	Yes
Quality Control	Yes

Compatibility

with METTLER TOLEDO transmitters	see "Section 9.2"
with METTLER TOLEDO housings	see "Section 9.6"

9 Ordering information

For more detailed information refer to the technical data sheet. Ask your local distributor.

9.1 Sensors

Part	Order No.
InPro 6800 G / 12 / 120	52 206 425
InPro 6800 G / 12 / 220	52 206 426
InPro 6800 G / 12 / 120 / Ka	52 206 427
InPro 6800 G / 12 / 220 / Ka	52 206 428
InPro 6800 G / 12 / 120 / C22	52 206 429
InPro 6800 G / 12 / 220 / C22	52 206 430
InPro 6850i G / 12 / 120	52 206 431
InPro 6850i G / 12 / 220	52 206 432
InPro 6850i G / 12 / 120 / Ka	52 206 433
InPro 6850i G / 12 / 220 / Ka	52 206 434
InPro 6850i G / 12 / 120 / C22	52 206 435
InPro 6850i G / 12 / 220 / C22	52 206 436
InPro 6900i G / 12 / 120	52 206 437
InPro 6900i G / 12 / 220	52 206 438
InPro 6900i G / 12 / 120 / Ka	52 206 439
InPro 6900i G / 12 / 220 / Ka	52 206 440
InPro 6950i G / 12 / 120	52 206 443
InPro 6950i G / 12 / 220	52 206 444

9.2 Accessoires

Part	Order No.
Sensor Master digital ISM	52 206 329
Sensor Master analog	52 200 892
InPro 6900 electrolyte pack (3 × 5 ml) for InPro 6900 i G	30 298 425
InPro 6950 electrolyte pack (3 × 5 ml) for InPro 6950 i G	30 298 426

9.3 Spare parts

Part	Order No.
Interior body InPro 6800 G	52 206 449
Membrane body T-6800 Gas	52 201 151
Membrane kit T-6800 Gas	52 201 149
Membrane body T-6800 Gas Ka	52 201 158
Membrane kit T-6800 Gas Ka	52 201 159
Membrane body T-6800 Gas C22 Ka	52 201 163
Membrane kit T-6800 Gas C22 Ka	52 201 164
Interior body InPro 6850i G	52 206 450
Membrane body T-6850i G	52 206 453
Membrane kit T-6850i G	52 206 454
Membrane body T-6850i G Ka	52 206 455
Membrane kit T-6850i G Ka	52 206 456
Membrane body T-6850 i G C22 Ka	52 206 457
Membrane kit T-6850i G C22 Ka	52 206 458
Interior body InPro 6900i G	52 206 451
Membrane body T-6900i Gas	52 206 459
Membrane kit T-6900i Gas	52 206 460
Membrane body T-6900i Gas Ka	52 206 461
Membrane kit T-6900i Gas Ka	52 206 462
Interior body InPro 6950i G	52 206 452
Membrane body T-6950i Gas	52 206 465
Membrane kit T-6950i Gas	52 206 466

9.4 Cables

Part	Order No.
AK9 coax cable with K8S connector, 1 m	59 902 167
AK9 coax cable with K8S connector, 3 m	59 902 193
AK9 coax cable with K8S connector, 5 m	59 902 213
AK9 coax cable with K8S connector, 10 m	59 902 230
AK9 coax cable with K8S connector, 20 m	52 300 204
VP cable VP6-ST / 1 m	52 300 111
VP cable VP6-ST / 3 m	52 300 112
VP cable VP6-ST / 5 m	52 300 113
VP cable VP6-ST / 10 m	52 300 114

9.5 Recommended housings

Housing (12 mm Ø)	Order No.
Static housing	Please ask your local METTLER TOLEDO representative.
InFit 761 e CIP	
Retractable housings	
InTrac 777 e	
InTrac 797 e	
Immersion housing	
InDip™ 550	



Note: The housings are available in different versions. Please contact your local METTLER TOLEDO sales organization to get the right ordering information.

10 Theory of the polarographic sensor

10.1 Introduction

Two types of electrodes are employed in analytical work: **potentiometric** and **amperometric** electrodes.

- Potentiometric electrodes develop a voltage generated by the activity of a particular ion. Examples of such electrodes are glass electrodes (like pH electrodes) and most ion-selective electrodes. Their individual potentials cannot be determined. The measurable quantity is the difference of potential between the measuring electrode and an inert reference electrode. The potential of the reference electrode must be constant.

All potentiometric electrodes are subject to Nernst's law and for this reason electrodes and measuring instruments are in most cases interchangeable.

An important requirement of potentiometric measurements is the virtually currentless determination of the electrode voltage. During measurement no chemical reaction occurs and the solution remains in equilibrium.

- In the case of **amperometric electrodes**, such as the **oxygen electrode**, activity measurement is based on a current measurement.

The conventional oxygen electrode consists of a cathode and an anode conductively connected by an electrolyte. A suitable polarization voltage between the anode and the cathode selectively reduces the oxygen at the cathode.

Cathode reaction:

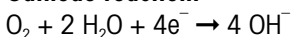

These chemical reactions result in an electric current which is proportional to the oxygen partial pressure (p_{O_2}). The oxygen electrode reduces constantly oxygen. Thereby, the concentration of dissolved oxygen is reduced. By diffusion this oxygen is replaced. The viscosity and flow rate of the solution are therefore important parameters.

The electrode current of an oxygen electrode is determined not only by the oxygen partial pressure but by many other electrode parameters. The electrode currents of different electrode types may differ by several powers of ten. For this reason oxygen electrodes and amplifiers cannot be freely interchanged.

10.2 Principle of the design of an oxygen electrode

There are two main types of oxygen electrodes:

- Electrodes **without** membrane
- Electrodes **with** gas-permeable membrane (Clark Principle)

The membrane electrode according to Clark is today most widely used. As compared to the electrode without membrane it possesses the following advantages:

- Oxygen measurement in gases and solutions
- No mutual contamination of electrode and solution
- No or little dependency on flow

In the case of the Clark electrode, geometrical configuration is very important. In particular, the thickness of the electrolyte film between the cathode and the membrane must be within narrow tolerances so as to ensure good linearity and a low zero current (current in a nitrogen atmosphere).

METTLER TOLEDO oxygen sensors are available in different designs:

Type A, 2-electrodes system, InPro 6800 G

InPro 6800 G for medium and high oxygen concentrations. Cathode and anode/reference. Anode and reference are united in a silver / silver chloride electrode.

The following equilibration reaction takes place at the anode resp. reference:

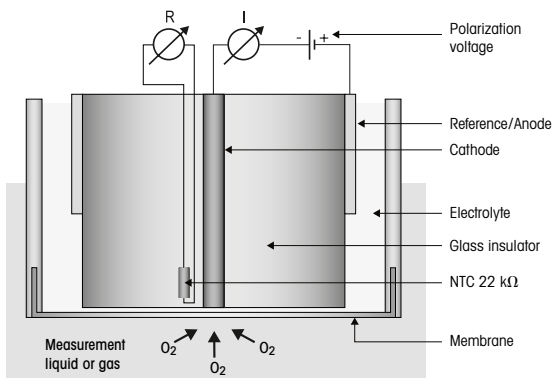
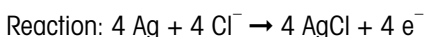

Type B, 3-electrodes, InPro 6850i G

InPro 6850i G for medium and high oxygen concentrations. The reference corresponds the conventional silver /silver chloride anode. The anode is a platine electrode and separated from the reference.

The following reaction takes place at the anode:

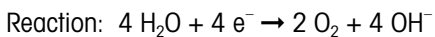

The reference is a silver /silver chloride electrode. After polarization there is a stable equilibrium between electrode surface and electrolyte. No net-reaction takes place.

Reference reaction in equilibrium:

Reaction: No current

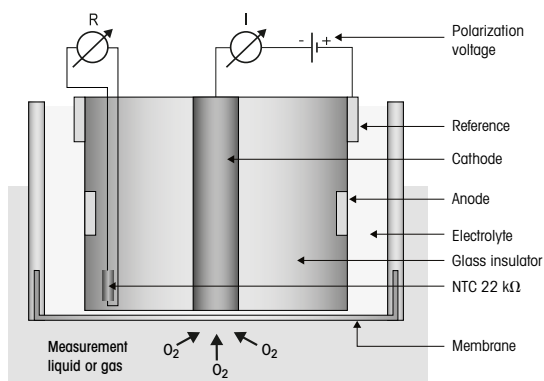

Type C, 3-electrodes, InPro 6900i G

For oxygen measurements in the lower ppb range. Here, the anode and reference are united in a silver / silver chloride electrode (as with type A). The sensors are equipped with an additional guard ring around the cathode. Like the cathode with the anode, this forms a closed electric circuit, which prevents that oxygen diffuses from the side to the cathode and falsifies the measurement result.

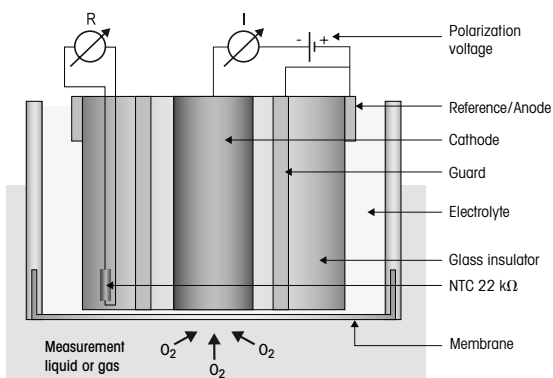

In all sensors the function of the cathode is identical.

Between cathode and reference a constant voltage of -500 resp. -675 mV (polarization voltage) is applied. Thereby a reduction of O₂ into OH⁻ at the cathode takes place.

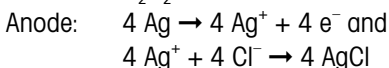
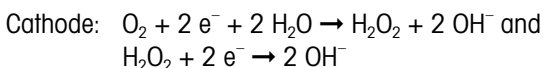

The total equation thus is:

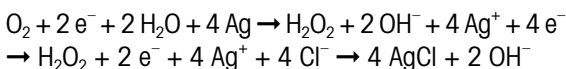

Type D, 4-electrodes, InPro 6950i G

The InPro 6950i G is intended for measuring permanent low oxygen level down to 0.1 ppb. In terms of measurement principle it is a combination of the InPro 6850i G and InPro 6900i G. It consists of 4 electrodes. The anode (platinum) and reference (silver / silver chloride) are separated in two electrodes. A guard ring is placed around the cathode. The cathode has the highest diameter from all amperometric oxygen sensors from METTLER TOLEDO.

The electrodes show the following reactions:

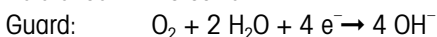
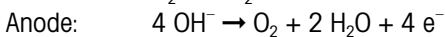
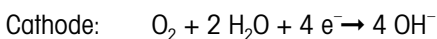

Due to the larger surface of the cathode a higher current appears during measurement. This allows for measurement of oxygen levels below 1 ppb.

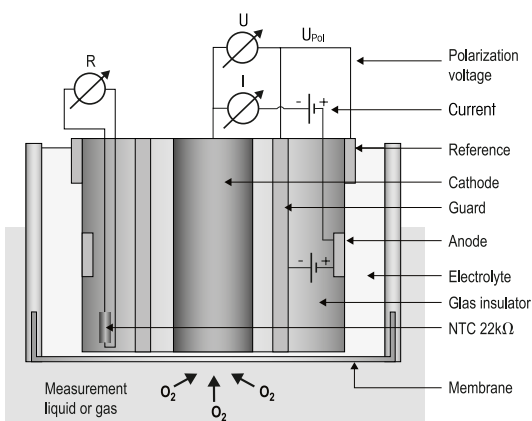

As a consequence of the reaction at the cathode and the anode, a current flows between cathode and anode (4 electrons per oxygen molecule), which is proportional to the oxygen partial pressure at the cathode.

The amperage of the current flow depends on the surface of the cathode. Typical values are:

	Air current	Zero current in % of the air current
6800 G	50 – 110 nA	< 0.1
6850 i G	50 – 110 nA	< 0.1
6900 i G	250 – 500 nA	< 0.03
6950 i G	2500 – 6000 nA	< 0.025

This current is measured and converted and indicated in the transmitter into an oxygen value. In ISM sensors this computation takes place in the sensor and the transmitters displays this value.

10.3 Parameters determining current

The quantity of oxygen diffused in and the magnitude of the electrode current are influenced by the following parameters:

- Oxygen partial pressure of the solution
- Membrane material and thickness
- Size of cathode
- Polarization voltage
- Temperature
- Flow conditions in the solution

Fick's law gives the mathematical relationship between these parameters:

$$I = k \times D \times a \times A \times \frac{pO_2}{X}$$

- I = Electrode current
- k = Constant
- D = Coefficient of diffusion of O₂ in the membrane
- a = Solubility of O₂ in the membrane material
- A = Cathode surface
- pO₂ = Oxygen partial pressure in the solution
- X = Thickness of gas-permeable membrane

10.4 Polarization voltage

The voltage between the anode and the cathode is so selected that the oxygen is fully (> A, see polarogram) reduced while other gases are unaffected (< D). The ideal voltage for the Pt / Ag / AgCl or Pt / Pt / Ag / AgCl system is between –500 and –750 mV.

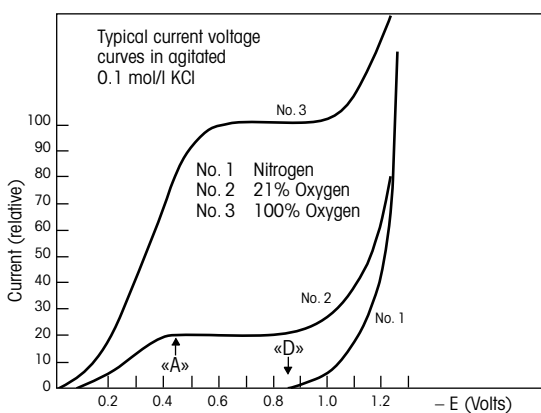

The polarization voltage should remain as constant as possible. Besides a constant source of voltage the following prerequisites must be met: The electrical resistance of electrolyte film must not exceed a particular value so as to avoid a voltage drop.

The anode must have a large surface so as to prevent polarization of the anode by the electrode current.

10.5 Temperature

The temperature dependence of the current passing through an oxygen electrode when referred to a constant O₂ partial pressure is determined mainly by the properties of the gas-permeable membrane.

10.6 Dependence on flow

With most oxygen electrodes the electrode current is smaller in stagnant solutions than in agitated ones. In consequence of the oxygen consumption of the electrode, a reduction of oxygen takes place outside the membrane in close proximity to the cathode. The missing oxygen is replaced by diffusion. If the electrode current is strong, the solution cannot fully restore the reduced oxygen by diffusion. This results in an electrode current weaker than would correspond to conditions in the solution. In agitated solutions the oxygen is conveyed to the surface of the membrane not only by diffusion but additionally by the flow (convection). In that case no oxygen impoverishment occurs at the membrane surface.

A high degree of flow dependence occurs mainly with large cathodes, thin and highly permeable membranes, i.e. where electrode currents are large.

The problem of flow dependence is often solved by prescribing a minimum flow rate.

In METTLER TOLEDO InPro 6950 i G electrodes, the thin PTFE membrane determining the electrode current (i.e. the actual measuring signal) is separated from the sample solution by a relatively thick silicone membrane. This latter is highly permeable to oxygen molecules and thus acts as an oxygen reservoir. The diffusion of oxygen out of the sample solution into the silicone membrane is spread over a wide area. Since this results in less oxygen being extracted from the sample solution per unit area, the double PTFE/silicone membrane forms an effective buffer against disturbances due to hydrodynamic flow.

This membrane coupled with the guard ring and the special electrolyte ensures excellent signal stability even when the hydrodynamic flow stops (as on a beer filling line for example).

10.7 Oxygen partial pressure – oxygen concentration

The electrode current is dependent on the partial pressure of oxygen andw the oxygen permeability of the membrane. Conversion of partial pressure into concentration of oxygen depends on the measurement medium (measurement in liquids or gases).

Measurement in liquids

When measuring in liquids, the concentration of oxygen also depends on the solubility of the oxygen in the measurement medium. However, since this is not measured by the sensor current, the concentration of oxygen must be calculated in the transmitter. To do this, Henry's law is applied which states that the concentration of oxygen is proportional to the partial pressure of oxygen (pO_2).

$$CI = pO_2 \times a$$

a = Solubility factor

If "a" is constant, the oxygen concentration can be determined by means of the electrode. This applies at constant temperature and with dilute aqueous solutions such as drinking-water.

The solubility factor is strongly influenced not only by the temperature but also by the composition of the solution:

Medium, saturated with air	Solubility at 20°C (68°F) and 760 mm Hg
Water	9.2 mg O ₂ /l
4 mol/l KCl	2 mg O ₂ /l
50 % Methanol-water	21.9 mg O ₂ /l

Although the solubilities vary widely, the oxygen electrode gives the same reading in all three solutions.

Thus, determination of the oxygen concentration is only possible with constant and known solubility factors "a".

Solubility may be determined by a Winkler titration or the method developed by Käppeli and Fiechter.

Measurement in gases

The concentration of oxygen when measuring in gases is always given as a proportion by volume of the gas composition. Common units are % (by vol.) ppm (by vol.).

They can simply be converted from one unit of measurement to the other.

Example:

The percent by volume of the composition of air is generally known. For example, air contains 20.95 % oxygen. This corresponds to 209,500 ppm (by vol.). (Conversion: ppm value = 10,000 × value in %)

Further Reading:

- W.M. Krebs, I.A. Haddad *Develp. Ind. Microbio.*, 13, 113 (1972)
- H. Bühler, W. Ingold *GIT* 20, 977 (1976)
- W.M. Krebs, *MBAA Techn. Quart.* 16, 176 (1975)
- D.P. Lucero, *Ana. Chem.* 40, 707 (1968)

InPro 6000 G Serie Gas Phase Oxygen Sensor

Bedienungsanleitung

InDip, InFit, InPro, ISM und InTrac sind Warenzeichen der METTLER TOLEDO Gruppe. Kalrez ist ein eingetragene Warenzeichen von DuPont Performance Elastomers LLC.

Inhalt

1	Einleitung.....	47
2	Wichtige Hinweise	48
2.1	Hinweise zur Bedienungsanleitung	48
2.2	Bestimmungsgemässe Verwendung	48
2.3	Sicherheitshinweise	49
2.4	Umweltschutz	51
2.5	Einige typische Applikationsbeispiele	51
2.6	Einsatz im Ex-Bereich	51
2.7	Ex-Klassifikation ATEX	52
2.7.1	Einleitung	52
2.7.2	Nenndaten	52
2.7.3	Besondere Bedingungen	53
2.8	Ex-Klassifikation – FM-Zulassung	54
2.8.1	Einleitung	54
2.8.2	Nenndaten	55
2.8.3	Besondere Bedingungen	55
2.8.4	Angewandte Normen:.....	56
3	Produktbeschreibung.....	57
3.1	Allgemein.....	57
3.2	Funktionsprinzip	57
3.3	Sensorüberwachung ISM (nur verfügbar für ISM-Sensoren) ..	58
3.4	Lieferumfang	59
3.5	Produktübersicht	60
4	Installation	61
4.1	Einbau des Sensors.....	61
4.2	Sensor anschliessen.....	61
4.2.1	AK9-Kabel an den Sensor anschliessen.....	61
4.2.2	Anschluss des Kabels am Transmitter.....	62
5	Betrieb	63
5.1	Inbetriebnahme und Polarisaton.....	63
5.2	Kalibrierung.....	64
5.2.1	Zweck der Kalibrierung	64
5.2.2	Was müssen Sie bei der Kalibrierung beachten?.....	64
5.2.3	Einpunktkalibrierung.....	65
5.2.4	Zweipunktkalibrierung.....	65
6	Wartung	66
6.1	Kontrolle des Sensors	66
6.1.1	Visuelle Kontrolle	66
6.1.2	Kontrolle des Sensors mit dem METTLER TOLEDO O ₂ Sensor-Master	67
6.1.3	Kontrolle des Sensors mit dem Transmitter	68
6.1.4	ISM-Ausführung	69
6.2	Ersetzen des Elektrolyten, des Membran-körpers	70
7	Lagerung	73
8	Produktspezifikationen	73
8.1	Zertifikate	73
8.2	Spezifikationen	74
9	Bestellinformationen	76
9.1	Sensoren mit ISM-Funktionalität	76
9.2	Transmitter	76
9.3	Zubehör	76
9.4	Ersatzteile	77
9.5	Kabel.....	77
9.6	Empfohlene Armaturen.....	77
10	Theorie der polarographischen Sensoren.....	78
10.1	Einführung	78
10.2	Prinzipieller Aufbau von Sauerstoffelektroden	79
10.3	Einflussgrössen auf den Elektrodenstrom	82
10.4	Polarisationsspannung	83
10.5	Temperatur	83
10.6	Strömungsabhängigkeit	83
10.7	Sauerstoffpartialdruck – Sauerstoffkonzentration.....	84

1 Einleitung

Wir danken Ihnen, dass Sie einen **InPro™ 6800 G / 6850i G / 6900i G / 6950i G Sensor von METTLER TOLEDO erworben haben.**

Die Sensoren der InPro-Serie sind nach dem heutigen Stand der Technik und den zur Zeit anerkannten sicherheitstechnischen Regeln gefertigt. Dennoch können bei unsachgemässer Anwendung Gefahren für den Anwender oder Dritte und/oder Beeinträchtigungen der Anlage und anderer Sachwerte entstehen.

Die vorliegende Bedienungsanleitung muss deshalb vor Beginn von Arbeiten an den Sensoren von den betreffenden Personen gelesen und verstanden werden.

Bitte bewahren Sie die Bedienungsanleitung an einem sicheren Ort auf, wo sie für jeden Anwender jederzeit zur Hand ist.

Wenn Sie Fragen haben, die in dieser Bedienungsanleitung nicht oder nicht ausreichend beantwortet werden, nehmen Sie bitte mit Ihrem METTLER TOLEDO Vertreter Kontakt auf. Er wird Ihnen gerne weiterhelfen.

2 Wichtige Hinweise

2.1 Hinweise zur Bedienungsanleitung

Die vorliegende Bedienungsanleitung enthält alle Angaben, um den Sensor InPro 6800 G / 6850iG / 6900i G / 6950i G sicher, sachgerecht und bestimmungsgemäss einzusetzen.

Die Bedienungsanleitung richtet sich an das mit der Bedienung und der Instandhaltung der Sensoren betraute Personal. Es wird vorausgesetzt, dass diese Personen Kenntnisse der Anlage besitzen, in der die Sensoren eingebaut sind.

Warnhinweise und Symbole

In dieser Bedienungsanleitung werden Sicherheitshinweise und Zusatzinformationen mit folgenden Piktogrammen gekennzeichnet:



Dieses Piktogramm kennzeichnet **Sicherheits- und Gefahrenhinweise**, deren Missachtung zu Personen und/oder Sachschäden führen kann.



Dieses Piktogramm kennzeichnet **Zusatzinformationen und Anweisungen**, deren Missachtung zu Defekten, ineffizientem Betrieb oder zum Ausfall der Produktion führen kann.

2.2 Bestimmungsgemässe Verwendung

METTLER TOLEDO InPro 6800 G / 6850iG / 6900i G / 6950i G Sensoren dienen zur Inline-Messung des Sauerstoffpartialdrucks in Flüssigkeiten und Gasen gemäss den Angaben in dieser Bedienungsanleitung.

Eine andere oder darüber hinausgehende Benutzung, als in dieser Bedienungsanleitung beschrieben, gilt als nicht bestimmungsgemäss.

Für hieraus resultierende Schäden haftet der Hersteller/ Lieferant nicht. Das Risiko trägt allein der Anwender.

Zur bestimmungsgemässen Verwendung gehören des Weiteren:

- Die Beachtung der Anweisungen, Vorschriften und Hinweise in der vorliegenden Bedienungsanleitung.
- Die regelmässige Inspektion, Wartung und Funktionsprüfung der eingesetzten Komponenten liegt in der Verantwortung des Anwenders. Die Beachtung der lokalen Vorschriften zur Arbeits- und Anlagensicherheit sind dabei einzuhalten.
- Die Einhaltung aller Hinweise und Warnvermerke in den Publikationen zu den Produkten, die zusammen mit dem Sensor verwendet werden (Armaturen, Transmitter etc.).
- Die Einhaltung aller Sicherheitsvorschriften der Anlage, in die der Sensor eingebaut wird.

- Der korrekte Betrieb unter Beachtung der vorgeschriebenen Umwelt- und Betriebsbedingungen und der zulässigen Einbaulagen.
- Bei Unklarheiten soll unbedingt Rücksprache mit Mettler-Toledo Process Analytics genommen werden.

2.3 Sicherheitshinweise



- Der Anlagenbetreiber muss sich über eventuelle Risiken und Gefahren seines Prozesses bzw. Anlage bewusst sein. Der Anlagenbetreiber ist verantwortlich für die Ausbildung des Betriebspersonals, für die Kennzeichnung möglicher Gefahren und für die Auswahl geeigneter Instrumentierung anhand des Stands der Technik.
- Das Betriebspersonal, welches an der Inbetriebsetzung, Bedienung oder Wartung dieses Sensors oder eines seiner Zusatzprodukte (Armaturen, Transmitter etc.) beteiligt ist, muss zwingend in den Produktionsprozess und die Produkte eingewiesen sein. Dazu gehört auch das Lesen und Verstehen dieser Betriebsanleitung.
- Die Sicherheit von Betriebspersonal und Anlagen liegt schlussendlich in der Verantwortung des Anlagenbetreibers. Dies gilt insbesondere für Anlagen in explosionsgefährdeten Bereichen.
- Der eingesetzte Sauerstoffsensor und zugehörige Komponenten haben keinen Einfluss auf den Prozess und können diesen nicht im Sinne einer Regelung oder Steuerung beeinflussen.
- Wartungs- und Serviceintervalle hängen von den Einsatzbedingungen, der umgebenen Substanzen, der Anlage und der Sicherheitsrelevanz des Messsystems ab. Kundenprozesse variieren stark, so dass Angaben, soweit diese vorgegeben sind, nur als Richtwerte dienen und in jedem Fall durch den Anlagenbetreiber verifiziert werden müssen.
- Werden bestimmte Schutzmassnahmen wie Schlösser, Beschriftungen oder redundante Messsysteme gefordert, müssen diese vom Anlagenbetreiber vorgesehen werden.
- Ein defekter Sensor darf weder montiert noch in Betrieb genommen werden.
- Am Sensor dürfen nur Wartungsarbeiten durchgeführt werden, die in dieser Bedienungsanleitung beschrieben sind.
- Verwenden Sie für den Austausch von defekten Komponenten ausschliesslich METTLER TOLEDO Originalersatzteile (siehe «Kapitel 9.4, Ersatzteile»).



- An den Sensoren und den Zubehörteilen dürfen keine Änderungen vorgenommen werden. Für Schäden aufgrund von unerlaubten Änderungen haftet der Hersteller/Lieferant nicht. Das Risiko trägt allein der Anwender.
- Werden für den Sensoranschluss andere als vom Hersteller gelieferte oder empfohlene Kabel verwendet, sind die folgenden Normen einzuhalten:
 - Die US-Norm National Electrical Code® (ANSI/NFPA 70 [NEC®]), sofern zutreffend.
 - Die kanadische Norm Canadian Electrical Code® (CEC Teil 1, CAN/CSA-C22.1), sofern zutreffend.
- Für Hinweise zu Installationen in den USA siehe ANSI/ISA-RP12.06.01, Installation of Intrinsically Safe Systems for Hazardous (Classified) Locations.
- In den USA dürfen die an die eigensicheren zugehörigen Betriebsmittel angeschlossenen Leitstand-Geräte nicht mehr als die für die zugehörigen Betriebsmittel vorgegebene Um verwenden oder erzeugen.
- Bei der Installation ist jegliche Freisetzung von Zündenergie durch Stöße, Schläge oder Reibung zu vermeiden.
- Unerlaubte Änderungen und die Verwendung von Komponenten anderer Hersteller können den sicheren Einsatz des Systems beeinträchtigen.
- Elektrische Stecker oder Module dürfen erst dann angeschlossen oder entfernt werden, wenn der Bereich erwiesenermaßen frei von entflammabaren Dämpfen ist.
- **WARNUNG** –
EIGENSICHERE GERÄTE KÖNNEN EINE ZÜNDQUELLE DARSTELLEN, WENN INTERNE ABSTÄNDE ÜBERBRÜCKT ODER ANSCHLÜSSE GEÖFFNET WERDEN.
- **WARNUNG** –
NICHT ÖFFNEN IN EXPLOSIONSFÄHIGER ATMOSPHERE.
- **WARNUNG** –
DER AUSTAUSCH VON KOMPONENTEN KANN DIE EIGENSICHERHEIT BEEINTRÄCHTIGEN.
- **WARNUNG** –
DIE VERWENDUNG ANDERER KOMPONENTEN KANN DIE GEBRAUCHSTAUGLICHKEIT DES GERÄTS BEEINTRÄCHTIGEN.
- **WARNUNG** –
NUR ZUM ANSCHLUSS AN NICHT FEUERGEFÄHRLICHE PROZESSE BESTIMMT.

– **WARNUNG** –

UM DEN SCHUTZ DES GEHÄUSES NACH SCHUTZART IP66 ZU GEWÄHRLEISTEN, MUSS DER STECKER VOLLSTÄNDIG EINGERASTET SEIN.

2.4 Umweltschutz

Elektroaltgeräte dürfen nicht zusammen mit dem Hausmüll entsorgt werden. Bitte führen Sie diese möglichst Einrichtungen zur Wiederverwertung zu. Wenden Sie sich an Ihre zuständige Behörde oder Ihren Fachhändler, um Hinweise zur Wiederverwertung zu erhalten.



2.5 Einige typische Applikationsbeispiele

Die folgende Aufzählung zeigt einige typische, nicht abschliessende, Applikationsbeispiele für den Einsatz des Sauerstoffsensors.

Messung in Gasen:

- CO₂-Rückgewinnung
- CO₂-Reinheit
- Produktschutz bei Lagerung
- Anlageninertisierung
- Überwachung von Schutzgassystemen

2.6 Einsatz im Ex-Bereich



Vorsicht!

Für eine Installation im Ex-Bereich beachten Sie bitte die nachfolgenden Richtlinien:

CE 1258 **UK** 2503
CA

Ex-Klassifikation ATEX:

Ex II 1/2G Ex ia IIC T6...T3 Ga/Gb

Ex II 1/2D Ex ia IIIC T69° C...T161° C Da/Db

Nummer des Testzertifikats:

SEV 14 ATEX 0169X

IECEX SEV 14.0026X

CML 22 UKEX 2212X

Ex-Klassifikation FM geprüft:

FM IS / I, II, III / 1 / ABCDEFG / T6 Ta = 60° C
APPROVED - 53 800 002; Entity

Projekt ID: 3021227

FM-Zertifikatsnummer: FM16US0034X

FM18CA0021X

2.7 Ex-Klassifikation ATEX

2.7.1 Einleitung

Gemäß Anhang I der Richtlinie 2014/34/EU (ATEX 114)¹⁾ handelt es sich bei den Sauerstoffsensoren des Typs InPro 6XXX*/**/*/* um Geräte der Gruppe II, Kategorie 1/2G, welche gemäß Richtlinie 99/92/EG²⁾ (ATEX 137) in den Zonen 0/1 oder 1/2 bzw. 1 oder 2 sowie in den Gasgruppen IIA, IIB und IIC, die aufgrund brennbarer Stoffe der vorgenannten Temperaturklassen explosionsgefährdet sind, eingesetzt werden dürfen.

Bei der Verwendung/Installation sind die Anforderungen nach EN 60079-14 einzuhalten.

Gemäß Anhang I der Richtlinie 2014/34/EU (ATEX 114)¹⁾, Anhang I, gehören InPro 6XXX*/**/*/*-Sauerstoffsensoren zur Gerätegruppe II, Kategorie 1/2D, und gemäß Richtlinie 99/92/EG²⁾ (ATEX 137) können sie auch in den Zonen 20/21 bzw. 21 oder 22 eingesetzt werden, die brennbaren Staub enthalten.

Der Stromkreis des digitalen Sensors ist Teil eines gemeinsamen eigensicheren Systems und wird an einen gesondert zertifizierten Transmitter angeschlossen und betrieben.

Der Stromkreis des digitalen Sensors ist als Teil eines eigensicheren Systems von den nicht eigensicheren Stromkreisen bis zu einer maximalen Nennspannung von 375 V und von geerdeten Teilen bis zu einer maximalen Nennspannung von 30 V getrennt.

2.7.2 Nenndaten

Messkreis

In eigensicherer Zündschutzart Ex ia IIC nur zum Anschluss an einen zertifizierten eigensicheren Stromkreis.

Analoger Sauerstoffsensor Höchstwerte

$$U_i \leq 16 \text{ V}$$

$$I_i \leq 190 \text{ mA}$$

$$P_i \leq 200 \text{ mW}$$

$$L_i = 0 \text{ (wirksame innere Induktivität)}$$

$$C_i = 900 \text{ pF (wirksame innere Kapazität)}$$

Digitaler Sauerstoffsensor Höchstwerte

Zweidriger Stromkreis:

$$U_i \leq 16 \text{ V}$$

$$I_i \leq 30 \text{ mA}$$

$$P_i \leq 50 \text{ mW}$$

$$L_i = \text{vernachlässigbar}$$

$$C_i = \text{vernachlässigbar}$$

¹⁾ Für die gesetzliche Anforderungen in England SI 2016 Nr. 1107.

²⁾ Für die britischen Vorschriften 7 und 11 der Dangerous Substances and Explosive Atmospheres Regulations 2002 (DSEAR).



Hinweis: Die oben genannten Höchstwerte sind jeweils die Summe aller einzelnen Kreise in der entsprechenden eigensicheren Stromversorgung und im Transmitter.

2.7.3 Besondere Bedingungen

- Folgende Tabelle enthält das Verhältnis zwischen der maximal zulässigen Umgebungs- bzw. Mediumtemperatur und der Temperaturklasse für Geräte der Kategorie 1G, Zone 0:

Temperaturklasse	Maximale Umgebungs- bzw. Mediumtemperatur
T 6	68 °C
T 5	80 °C
T 4	108 °C
T 3	160 °C

- Folgende Tabelle enthält das Verhältnis zwischen der maximal zulässigen Umgebungs- bzw. Mediumtemperatur und der Temperaturklasse für Geräte der Kategorie 1D, Zone 20:

Temperaturklasse	Maximale Umgebungs- bzw. Mediumtemperatur
T 69 °C	68 °C
T 81 °C	80 °C
T 109 °C	108 °C
T 161 °C	160 °C

- Die Kapazität und die Induktivität des Verbindungskabels sind zu beachten.
- Der Sauerstoffsensordes Typs InPro 6XXX kann in/mit den Armaturen InFit™ 76*-*** oder InTrac™ 7**-*** oder in/mit anderen geeigneten Armaturen in potenziell explosionsgefährdeten Bereichen eingesetzt werden.
- Das Metallgehäuse des Sauerstoffsensors oder der Armaturen InFit 76*-*** oder InTrac 7**-*** oder anderer geeigneter Armaturen wird optional in die Routinedruckprüfung des Systems eingebunden.
- Die unabhängige Armatur für die Installation des Sauerstoffsensors muss leitend mit dem Potenzialausgleichssystem verbunden werden.

2.8 Ex-Klassifikation – FM-Zulassung



2.8.1 Einleitung

Gegebenenfalls sind die folgende FM-Kontrollzeichnung und die in Kapitel 2.8.4 aufgeführten Normen einzuhalten:

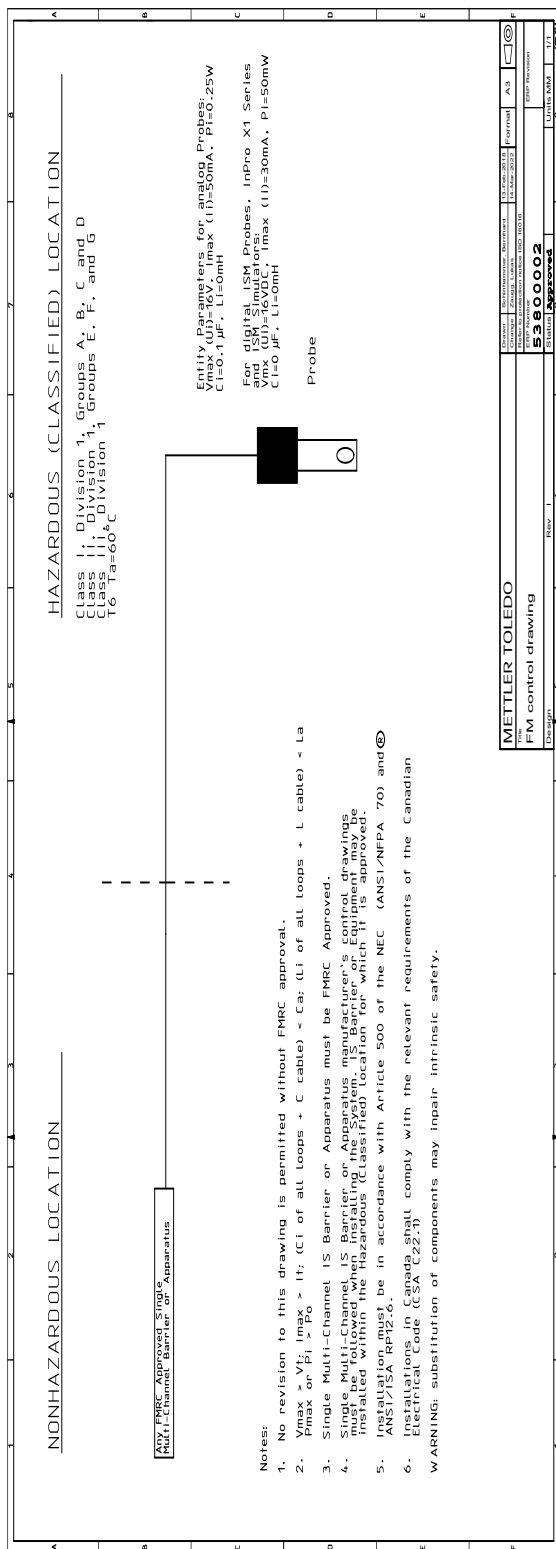

2.8.2 Nenndaten

Die Nenndaten entnehmen Sie bitte Kapitel 2.7.2

2.8.3 Besondere Bedingungen

In der Schutzart der eigensicheren Geräte sind prozessanalytische Sensoren (Serie InPro 6000 mit Gehäusen der Serien InFit 76X/Y und InTrac 7XX/YY) für die folgenden spezifischen Einsatzbedingungen vorgesehen.

1. Der Sauerstoffsensor muss in Übereinstimmung mit den Gehäuse-, Montage-, Abstands- und Trennungsanforderungen der betreffenden Anwendung installiert werden, einschließlich einer per Werkzeug abnehmbaren Abdeckung, und ist für den Einsatz mit FM-zugelassenen Gehäusen der Serien InFit 76X/Y und InTrac 7XX/YY geeignet.
2. Die Prozesstemperatur darf maximal +130 °C betragen.
3. Der maximal zulässige Arbeitsdruck beträgt 12 barg (174 psig).
4. Potenzielle Gefahr einer elektrostatischen Aufladung – Um die Gefahr elektrostatischer Entladungen zu vermeiden, darf die nichtmetallische Oberfläche nur mit einem feuchten Tuch gereinigt werden.
5. Titanhaltige Gehäuse stellen eine potenzielle Zündgefahr durch Schlag oder Reibung dar. Daher sind Schläge, Stöße oder Reibung bei Installation und Verwendung unbedingt zu vermeiden.

2.8.4 Angewandte Normen:

US-Normen

Titel	Nummer	Ausgabe-Datum
Approval Standard for Electrical Equipment for Use in Hazardous (Classified) Locations – General Requirements	FM Class 3600	2022
Approval Standard for Intrinsically Safe Apparatus and Associated Apparatus for Use in Class I, II & III, Division 1, Hazardous (Classified) Locations	FM Class 3610	2021
Approval Standard for Electrical Equipment for Measurement, Control and Laboratory Use	FM Class 3810	2021
Explosive Atmospheres – Part 0: Equipment – General Requirements	ANSI/UL 60079-0:2020	2020
Explosive Atmospheres – Part 11: Equipment Protection by Intrinsic Safety "i"	ANSI/UL 60079-11:2018	2018
Safety Requirements for Electrical Equipment for Measurement, Control, and Laboratory Use – Part 1: General Requirements	ANSI/UL 61010-1:2018	2018

Kanadische Normen

Titel	Nummer	Ausgabe-Datum
Explosive Atmospheres – Part 0: Equipment – General Requirements.	CAN/CSA-C22.2 No. 60079-0	2019
Explosive Atmospheres – Part 11: Equipment Protection by Intrinsic Safety "i".	CAN/CSA-C22.2 No. 60079-11	R2018
Safety Requirements for Electrical Equipment for Measurement, Control, and Laboratory Use – Part 1: General Requirements.	CAN/CSA-C22.2 No. 61010-1	R2017

3 Produktbeschreibung

3.1 Allgemein

Die **O₂ Sensoren der InPro 6800 G / 6850i G / 6900i G / 6950i G-Serie** mit integriertem Temperaturfühler dienen zur Bestimmung von Sauerstoff bei niedrigen und mittleren Konzentrationen.

Die InPro 6xxxi-Sensoren mit ISM™-Funktionalität ermöglichen «Plug and Measure» und bieten eine erweiterte Diagnose.

3.2 Funktionsprinzip

Amperometrische Sauerstoffsensoren:

Die amperometrischen Sauerstoffsensoren von METTLER TOLEDO basieren alle auf dem gleichen Messprinzip nach Clark. Es werden aber verschiedene Baureihen angeboten, die sich in der Anzahl und Anordnung ihrer Elektroden und damit in ihren Spezifikationen deutlich unterscheiden:

- Das Messsystem der InPro-Sensoren besteht aus Arbeitselektrode (Kathode), Gegenelektrode (Anode), Referenzelektrode und einer Schutzringelektrode. Das Messsystem ist durch eine sauerstoffdurchlässige Membran vom Prozessmedium getrennt.
- Die prinzipielle Messtechnik ist bei allen Sensoren gleich.
- Über den Transmitter wird eine konstante Spannung zwischen Kathode und Anode angelegt.
- Durch den Elektrolyt wird eine leitende Verbindung zwischen den Elektroden geschaffen.
- Die Sauerstoffmoleküle diffundieren vom Messmedium durch die Membran zu den Elektroden und werden an der Kathode reduziert. Gleichzeitig findet an der Anode eine Oxidation statt.
- Der erzeugte Strom wird gemessen und ist proportional zum Sauerstoffpartialdruck (pO_2) im Messmedium. In der Ausführung mit digitalem ISM wird der Strom im Sensor selbst in eine Sauerstoffkonzentration umgerechnet und dieser Wert wird an den Transmitter übermittelt.
- Die Schutzringelektrode des InPro 6900i G und InPro 6950i G reduziert den Sauerstoff, welcher seitlich zur Kathode diffundiert und die Messung verfälschen kann. Die Schutzringelektrode ermöglicht es daher, Sauerstoffspuren auch in tiefsten Konzentrationen genau zu bestimmen.



Hinweis: Weitergehende Informationen zur polarographischen O₂-Messung findet sich in Kapitel 10 –«Theorie zu den polarographischen Sensoren».

ISM-Sensoren:

Alle Sauerstoffsensoren mit dem Index «i» (6850i G, 6900i G, 6950i G) sind mit ISM ausgestattet.

Prinzip: Im Sensorkopf ist ein Chip integriert, der die gesamte Steuerung und Kontrolle des Sensors übernimmt und darüber hinaus sämtliche Sensordaten speichert. Dieser Chip wird über den Transmitter angesprochen.

Folgende Daten stehen permanent im Sensor zur Verfügung:

- Art des Sensors
- Seriennummer
- Software-Version
- Hardware-Version
- Bestellnummer
- Betriebsdauer
- Kalibrationszeit und -datum
- Kalibrationstabelle

Zur Kontrolle des Systems werden folgende Messgrößen überwacht:

- Temperatur
- Steilheit
- Nullstrom
- Luftstrom
- Polarisationsspannung
- cathode current and voltage

Aus diesen Informationen wird im Transmitter ein Verschleissmonitor errechnet und je nach Transmittertyp unterschiedlich dargestellt. (Siehe hierzu die jeweiligen Bedienungsanleitungen)

ISM ermöglicht die Anbindung des Sensors an die iSense™ Software. In dieser Software werden alle Informationen über den Sensor verwaltet und in einer Datenbank abgelegt. Der Sensor kann über diese Software auch kalibriert werden.

3.3 Sensorüberwachung ISM (nur verfügbar für ISM-Sensoren)

DLI Anzeige der Lebensdauer (Dynamic Lifetime Indicator): Die dynamische Anzeige der Lebensdauer ermöglicht eine Abschätzung der noch verbleibenden Sensornutzungsdauer auf Basis der tatsächlichen Belastung, welcher der Sensor Innenkörper ausgesetzt ist. Der Sensor berücksichtigt ständig die durchschnittliche Belastung der vergangenen Tage und kann aufgrund dieser Daten die zu erwartende Lebensdauer entsprechend herauf- bzw. herabsetzen.

Die folgenden Parameter beeinflussen die Anzeige der Lebensdauer:

Dynamische Parameter:

- Temperatur
- Sauerstoff-Wert

Statische Parameter:

- Kalibrierprotokoll
- Nullpunkt und Steilheit

Der Sensor speichert diese Informationen in seiner integrierten Elektronik und kann über den Transmitter oder das iSense Asset Management Suite aufgerufen werden.

Bei amperometrischen Sauerstoffsensoren bezieht sich die Anzeige der Lebensdauer auf den Innenkörper des Sensors. Nach dem Austausch des Innenkörpers muss am Transmitter die Anzeige der Lebensdauer im Setup-Menü (Menü Konfiguration) zurück- gesetzt werden.

TTM Nächste Wartung (Time to Maintenance): Dieser Timer bestimmt den Zeitpunkt der nächsten Wartung, damit immer die optimale Messleistung gewährleistet ist. Der Timer reagiert auf bedeutende Änderungen der DLI-Parameter und auf zu niedrigen Elektrolytenfüll- stand bei 6850i G und 6950i G.

Die Elektrolytenfüllstandsanzeige, ELM, setzt den TTM automatisch auf null, sobald ein kritisches Niveau des Elektrolyten erreicht wurde.

Der Timer muss im Menü «ISM Setup» zurückgesetzt werden.



Hinweis: Der empfohlene Ausgangswert für das War- tungsintervall wird vom Sensor an den Transmitter gesendet und lässt sich an die Erfahrungswerte für die jeweiligen Anwendungen anpassen.

ACT Adaptiver Kalibriertimer (Adaptive Calibrati- on Timer): Dieser Timer bestimmt den Zeitpunkt der nächsten Kalibrierung, damit immer die optimale Messleistung gewährleistet ist.

Der Timer reagiert auf bedeutende Änderungen der DLI-Parameter (DLI = Dynamic Lifetime Indicator).



Hinweis: Der empfohlene Ausgangswert für das Kali- brierintervall wird vom Sensor an den Transmitter ge- sendet und lässt sich an die Erfahrungswerte der je- weiligen Anwendung anpassen.

3.4 Lieferumfang

Jeder Sensor wird komplett zusammengebaut und geprüft ausgeliefert mit:

- einem Qualitäts-Kontrollzertifikat
- Materialzertifikaten 3.1
(entsprechend EN 10204)

Bei digitalen Sensoren muss vor der Inbetriebnahme Elektrolyt eingefüllt werden.

Bitte beachten Sie die Angaben für die Elektrolytbestel- lung im Abschnitt 9.3 «Zubehör».

3.5 Produktübersicht

12 mm sensor

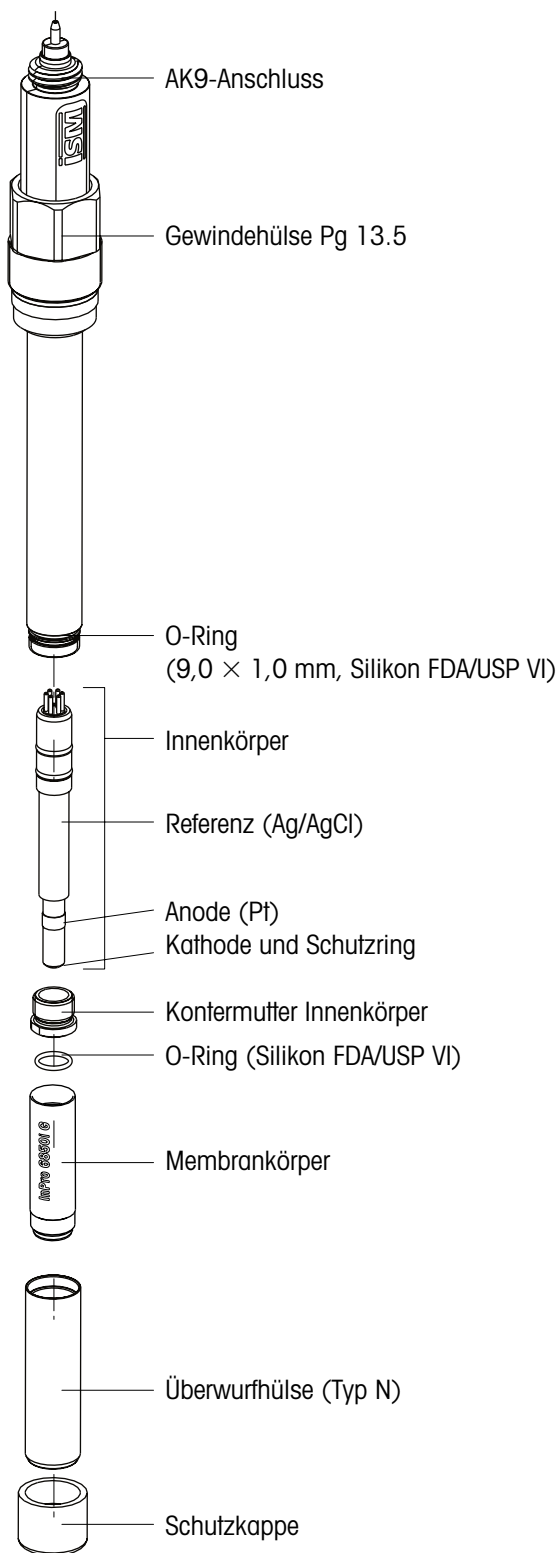

METTLER TOLEDO ISM O₂-Sensoren werden mit montiertem Membrankörper, ohne Elektrolyt und mit aufgesteckter Schutzkappe ausgeliefert und sind auf einwandfreie Funktionsweise geprüft.

4 Installation

4.1 Einbau des Sensors



Wichtig! Vor dem Einbau des Sensors muss die Schutzkappe entfernt werden.

Einbau des Sensors in eine Armatur

Für den Einbau des Sensors in eine Armatur beachten Sie bitte die Angaben in der entsprechenden Anleitung zur Armatur.

Direkter Einbau der Sensoren in ein Rohr / einen Kessel

Die **12 mm Sauerstoffsensoren** können direkt in einen Gewindestutzen Pg 13.5 eingeschraubt und mit der Gewindehülse festgezogen werden.

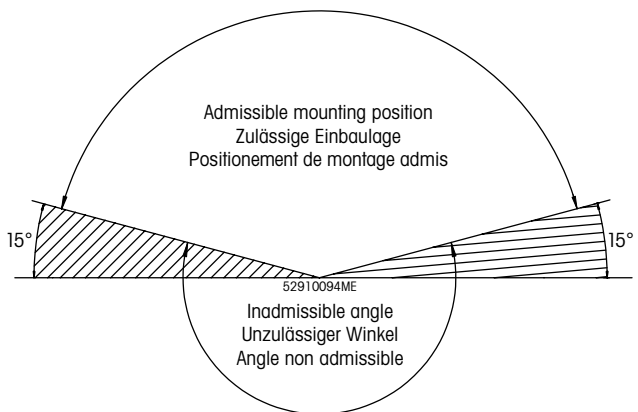

4.2 Sensor anschliessen

4.2.1 AK9-Kabel an den Sensor anschliessen



Der Sensor wird über ein AK9-Kabel an den Transmitter angeschlossen. Das AK9-Kabel garantiert eine sichere Verbindung zwischen Sensor und Transmitter, auch unter harten industriellen Bedingungen. Der robuste, wasserdichte Stecker entspricht der Schutzklasse IP 68 und garantiert maximale Prozesssicherheit.



Berühren Sie den Sensor nicht am AK9-Anschlussstecker!

Schieben Sie die Buchse auf den Stecker und schrauben Sie sie fest.

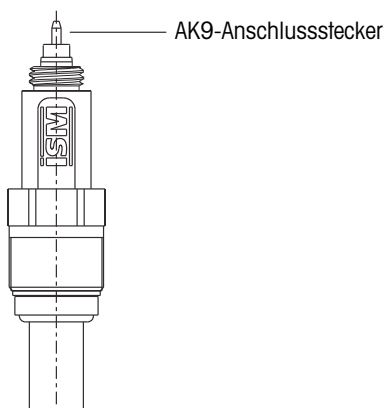
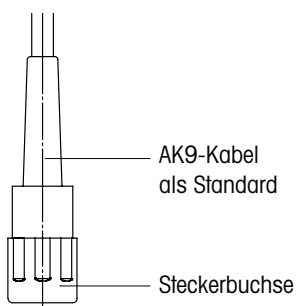

4.2.2 Anschluss des Kabels am Transmitter

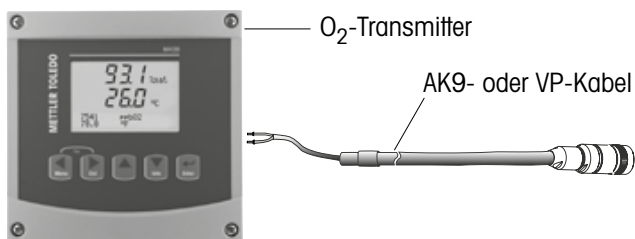

Hinweis: Um das AK9- oder VP-Kabel mit dem Transmitter zu verbinden, beachten Sie die Anweisungen in der METTLER TOLEDO Transmitter Bedienungsanleitung.

5 Betrieb



Wichtig! Vor der ersten Inbetriebnahme muss der Elektrolyt eingefüllt werden (siehe «Kapitel 6.2»).

5.1 Inbetriebnahme und Polarisation



Wichtig! Vor der Inbetriebnahme des Sensors muss die Schutzkappe entfernt werden.

Bei der ersten Inbetriebnahme oder nach einer Trennung des Sensors von der Spannungsquelle (Transmitter oder O₂ Sensor-Master) von mehr als 5 Minuten, muss der Sensor vor der Kalibrierung zur Polarisation an den eingeschalteten O₂-Transmitter oder an den O₂ Sensor-Master angeschlossen werden. Nach sechs Stunden ist der Sensor polarisiert und betriebsbereit.



Achtung: Der InPro 6950i G sollte niemals an Luft polarisiert werden!

Während der Polarisationszeit empfehlen wir, die mit Reinigungs- und Konditionierlösung gefüllte Schutzkappe auf dem Sensor aufgesteckt zu lassen (siehe «Kapitel 7 – Lagerung»).

Falls der Sensor nur für wenige Minuten von der Spannungsquelle getrennt wurde, ist eine kürzere Polarisationszeit ausreichend. Folgende Tabelle dient zur Ermittlung der korrekten Polarisationszeit in Abhängigkeit von der Depolarisationszeit.

Depolarisationszeit ¹ t _{depol} [Min.]	Minimal notwendige Polarisationszeit ² [Min.]
t _{depol} > 30	360
30 > t _{depol} > 15	6 × t _{depol}
15 > t _{depol} > 5	4 × t _{depol}
t _{depol} < 5	2 × t _{depol}

1 Depolarisationszeit: Zeitspanne, während der die Polarisationsspannung nicht anliegt. Dies ist der Fall:

- wenn das Kabel abgekoppelt ist, kein Transmitter oder Polarisationsmodul am Kabel angeschlossen ist oder der Transmitter von der Stromversorgung getrennt wurde.
- nach Elektrolyt- bzw. Membrankörperwechsel, nach denen mindestens 6 Std. polarisiert werden muss.

2 Polarisationszeit: Zeitspanne, während der der Sensor mit einer Polarisationsspannung beaufschlagt ist.



Wichtig: Die Einstellung der Polarisationsspannung am Transmitter für korrekte Messungen:

- Standardapplikationen InPro 6800G, 6850iG:
– **675 mV**
- Messungen von permanent niedrigen Sauerstoffkonzentrationen (< 500 ppb in Flüssigkeiten oder < 10'000 ppm [Vol.] in Gasen) in Gegenwart von sauren, flüchtigen Komponenten (z.B. Kohlendioxid bei Messung in Brauereien)
z.B. InPro 6900iG / 6950iG: – **500 mV**



Hinweis: Der Transmitter ist so einzustellen, dass er die korrekte Polarisationsspannung liefert (Siehe Transmitter Betriebsanleitung).

5.2 Kalibrierung

5.2.1 Zweck der Kalibrierung

Jeder Sauerstoffsensor hat eine individuelle Steilheit und einen individuellen Nullpunkt. Beide Werte ändern sich z.B. durch Elektrolytverbrauch oder nach Austausch des Elektrolyten oder des Membrankörpers. Um eine hohe Messgenauigkeit des Sensors zu erzielen, muss deshalb regelmässig, zumindest aber nach einem Elektrolyt- oder Membranwechsel eine Kalibrierung durchgeführt werden.



Vor der Kalibrierung ist die Schutzkappe zu entfernen und der Sensor von aussen mit Wasser zu spülen und zu trocknen. Lassen Sie den Sensor anschliessend mindestens 10 Minuten an der Luft.



Um zu prüfen, ob der Sensor kalibriert werden muss, trocknen Sie den Sensor ab und halten Sie ihn senkrecht mit der Membran nach unten in die Luft. Der Transmitter sollte jetzt einen Wert von nahezu 100 % anzeigen. Ist dies nicht der Fall, muss der Sensor nachkalibriert werden.

Bei ISM-Sensoren werden alle Kalibrationsdaten im Sensor selbst gespeichert.

5.2.2 Was müssen Sie bei der Kalibrierung beachten?



Generelle Hinweise:

- **Für die Kalibrierung in Gas (z.B. Luft) muss die Membran des Sensors trocken sein**, da anhaftende Wassertropfen den Sauerstoffmesswert verfälschen.
- Stellen Sie sicher, dass der **Sauerstoff-Sättigungsindex** des Kalibriermediums **stimmt** und während der Kalibrierung **konstant bleibt**.
- Eine gewisse Mindestanströmung des Sensors mit dem Kalibriermedium muss gewährleistet sein.
- Achten Sie darauf, dass alle anderen Parameter, (wie Temperatur und Druck) während der Kalibrierung konstant bleiben.

Bei Dauerbetrieb empfehlen wir eine periodische Nachkalibrierung entsprechend der gewünschten Genauigkeit, der Art des Prozesses und Ihrer Erfahrung. Die Häufigkeit der notwendigen Nachkalibrierung ist stark applikationsspezifisch und kann daher an dieser Stelle nicht allgemeingültig definiert werden.

5.2.3 Einpunktkalibrierung

Durch die Einpunktkalibrierung wird die aktuelle Steilheit des Sensors ermittelt. Als Kalibriermedium dient Luft mit bekannter Wasserdampfsättigung (wasserdampfgesättigte Luft). Die rel. Luftfeuchtigkeit wird in den Transmitter eingegeben.

Nach Erreichen eines stabilen Signals wird der Sensor mit dem jeweiligen Transmitter auf den 100 %-Wert der gewünschten Messgrösse kalibriert, z.B. 100 % Luft, 20,95 % O₂ oder 8,26 ppm – bei 25 °C und Normaldruck (siehe Anleitung zum Transmitter).

Eine Nullpunktkalibrierung wird nur für InPro 6950i G empfohlen:

- wenn in Gasen unter 125 ppm (Vol. O₂) gemessen wird.



Vorsicht! Eine unkorrekte Nullpunktkalibrierung ist eine häufige Fehlerquelle. Für eine korrekte Durchführung empfehlen wir als Nullpunktmedium Stickstoff oder Kohlendioxid Gas mit einem Reinheitsgrad von mindestens 99,9995 %. Für alle anderen Applikationen empfehlen wir den Einsatz von Stickstoff (N₂).

Nach Erreichen eines stabilen Sensorsignals (nach **6 – 12 Stunden**) wird der Sensor mit dem jeweiligen Transmitter auf den Nullwert der gewünschten Messgrösse kalibriert, z.B. 0 % Luft, 0,0 % O₂ oder 0,0 ppm (siehe Bedienungsanleitung des Transmitters für 6950i G: für tiefe O₂ Konzentrationen).

5.2.4 Zweipunktkalibrierung

Durch die Zweipunktkalibrierung werden Steilheit und Nullpunkt des Sensors ermittelt.



Wichtig! Bei einer Zweipunktkalibrierung muss immer zuerst die Nullpunktkalibrierung durchgeführt werden, bevor die Steilheit ermittelt wird.

6 Wartung

6.1 Kontrolle des Sensors

6.1.1 Visuelle Kontrolle

Zur Überprüfung des Sensors empfehlen wir folgende Vorgehensweise:

- Die Kontakte am Anschlussstecker müssen trocken sein. Feuchtigkeit, Korrosion und Schmutz im Anschlussstecker können zu Fehlanzeigen führen.
- Kabel auf Knickstellen, spröde Stellen oder Brüche überprüfen.
- Vor jeder Kalibrierung sollte die Membranfolie visuell auf Beschädigung geprüft werden. Sie muss unverletzt und sauber sein. Bei verschmutzter Membran ist sie mit einem feuchten, weichen Lappen abzureiben.



Hinweis: Eine verformte Membrane hat keinen Einfluss auf die Messgenauigkeit, sofern Sie nicht beschädigt ist.

- Der Membrankörper muss ersetzt werden, wenn der Sensor eine zu lange Ansprechzeit aufweist, der Anzeigewert nicht stabil bleibt oder wegdriftet, der Sensor nicht kalibriert werden kann oder die Membran mechanisch beschädigt ist.
- Kathodenbereich auf Verfärbungen, Beläge und Glassprünge überprüfen. Gegebenenfalls mit demineralisiertem Wasser spülen und mit weichem, sauberen Pinsel oder weichem Papiertuch reinigen.



Vorsicht! Keinerlei Reinigungsmittel oder Alkohol verwenden. Diese können den Sensor beschädigen oder zu Fehlströmen führen.



Vorsicht! Der Innenkörper aus Glas ist zerbrechlich und empfindlich gegen Erschütterungen.

6.1.2 Kontrolle des Sensors mit dem METTLER TOLEDO O₂ Sensor-Master

Zur einfachen Überprüfung der Funktionstüchtigkeit des Sensors empfehlen wir den als Zubehör erhältlichen O₂ Sensor-Master. Um den Sensor zu kontrollieren, gehen Sie wie folgt vor:

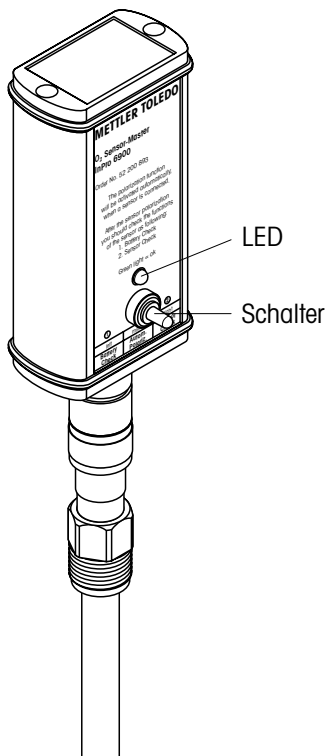

- Sensor an den O₂ Sensor-Master anschliessen.

Sobald der Sensor am O₂ Sensor-Master angeschlossen ist, wird automatisch die Polarisierfunktion aktiviert und der Sensor mit der richtigen Polarisationsspannung versorgt. Falls der Sensor für mehr als 5 Minuten vom Transmitter getrennt war, muss er zuerst polarisiert (Polarisationszeiten siehe «Kapitel 5.1») werden, bevor aussagekräftige Testresultate erzielt werden.

- **Kontrolle der Batterie:**
Schalter nach links drücken. Ist der Ladezustand der Batterie ok, leuchtet die grüne LED. Andernfalls konsultieren Sie die Bedienungsanleitung zum O₂ Sensor-Master.
- **Sensor Check:**
Für diesen Test muss der O₂-Sensor **vollständig polarisiert** und die **Membran des Sensors von aussen trocken und sauber** sein.
Halten Sie den am O₂ Sensor-Master angeschlossen Sensor senkrecht mit der Membran nach unten in die Luft. Drücken Sie anschliessend den Schalter nach rechts auf die Position «Sensor check». Der O₂ Sensor-Master prüft, ob der Elektro-

denstrom für Luft, den der Sensor liefert, im zulässigen Bereich liegt, z.B. 2500 – 6000 nA für den InPro 6950i G.

	Luftstrom	Nullstrom in % Luftstrom
6800 G	50 – 110 nA	< 0.1
6850 i G	50 – 110 nA	< 0.1
6900 i G	250 – 500 nA	< 0.03
6950 i G	2500 – 6000 nA	< 0.025

Leuchtet die grüne LED, liegt der Elektrodenstrom im zulässigen Bereich.

Leuchtet die LED nicht, prüfen Sie die Batterie des O₂ Sensor-Master (siehe Bedienungsanleitung «Zubehör»). Ist die Batterie ok, liegt der Fehler beim Sensor. Ersetzen Sie den Elektrolyten und/oder den Membrankörper des Sensors. Leuchtet die LED auch nach dem Austausch des Membrankörpers nicht, ersetzen Sie auch den Innenkörper des Sensors (siehe «Kapitel 6.2»).



Wichtig! Mit der Sensor Check-Funktion wird nur die Korrektheit des Elektrodenstromes an Luft überprüft. Um sicher zu gehen, dass der Sensor korrekt arbeitet, muss auch der Nullstrom mit einer Messung in sauerstofffreiem Medium überprüft werden (siehe «Kapitel 6.1.3»).

6.1.3 Kontrolle des Sensors mit dem Transmitter

Zur Überprüfung der korrekten Sensorfunktion ist eine periodische Nullstrommessung (**keine Nullpunkt-kalibrierung!**) empfehlenswert.



Hinweis: Für die Nullstrommessung muss der Sensor polarisiert sein.

Die Nullstrommessung wird mit Hilfe eines Nullstrom-Gels (Art.-Nr. 30 300 435) durchgeführt, kann aber auch in Stickstoff- (N₂) oder Kohlendioxid- (CO₂) Kalibriergasen (Reinheit von mindestens 99,995 %) oder in einem mit diesen Gasen gesättigten Messmedium erfolgen.

Nach 2 Minuten in einem sauerstofffreien Messmedium sollte der Sensor weniger als 10 % und nach 10 Minuten weniger als 1 % des Luftmesswertes liefern.

Zu hohe Messwerte deuten auf einen erschöpften Elektrolyten oder eine defekte Membran hin. Im ersten Fall ist der Elektrolyt und im zweiten Fall der Membrankörper mit Elektrolyt zu wechseln.

Sollten die oben erwähnten Werte nach dem Austausch des Elektrolyten und des Membrankörpers nicht erreicht werden, ersetzen Sie den Innenkörper des Sensors. Hilft auch diese Massnahme nichts, senden Sie den Sensor zur Inspektion an Ihre METTLER TOLEDO Vertretung.

In vielen Messmedien befinden sich leicht flüchtige Substanzen, die bereits in sehr geringen Konzentrationen einen deutlich wahrnehmbaren Geruch besitzen. Diese Substanzen können wie Sauerstoff durch die gasdurchlässige Membran in den Elektrolyten eindringen und sind beim Austausch des Elektrolyten entsprechend wahrnehmbar. Solche Substanzen, wie auch eine leichte Verfärbung des Elektrolyten haben in den meisten Fällen absolut keinen Einfluss auf die Messeigenschaften des Sensors.

6.1.4 ISM-Ausführung

Die integrierten ISM-Funktionen erlauben eine umfangreiche Überwachung des Sensors. Folgende Parameter werden im Sensor gespeichert:

- Serien-Nr.
- Sensor-Typ
- Bestellnummer
- Kalibrationsdaten
- Steigung
- Nullpunkt
- Intelligente Sensorüberwachung (DLI, TTM, ACT)

Beim Start werden folgende automatische Prüfprozeduren ausgeführt:

- Digitale Kommunikation

6.2 Ersetzen des Elektrolyten, des Membrankörpers oder des Innenkörpers



Hinweis: In den Sensoren InPro 6900i G und InPro 6950i G wird ein spezieller Elektrolyt. Dieser Elektrolyt gewährleistet eine schnelle Ansprechzeit und erhöht zusammen mit dem Schutzring die Signalstabilität des Sensors. Der Elektrolyt muss in regelmässigen Abständen ersetzt werden, sicher jedoch dann, wenn der Sensor mehr als 24 Stunden ohne Schutzkappe mit Konditionierungslösung der Luft ausgesetzt wurde.

Arbeitet die Membran und/oder der Innenkörper nicht mehr einwandfrei (zu lange Ansprechzeiten, hoher Nullstrom in sauerstofffreiem Medium, mechanische Beschädigung etc.) muss der Membrankörper und/oder der Innenkörper ausgetauscht werden.



Achtung! Der O₂-Elektrolyt ist leicht alkalisch. Vermeiden Sie deshalb den Kontakt des Elektrolyten mit der Haut, insbesondere mit den Schleimhäuten und den Augen. **Tragen Sie deshalb für die nachfolgend beschriebenen Austauscharbeiten immer Schutzhandschuhe und eine Schutzbrille.**

Sollten Sie trotzdem mit dem Elektrolyten in Berührung kommen, spülen Sie den betroffenen Körperteil sofort mit viel Wasser ab. Bei Unwohlsein ist sofort ein Arzt hinzuzuziehen.

Für den Austausch des Elektrolyten, des Membrankörpers oder des Innenkörpers gehen Sie wie folgt vor (siehe auch nachfolgende Abbildung):



Vorsicht! Führen Sie die nachfolgenden Arbeitsschritte nur an einem **sauberen Arbeitsplatz** aus.

1. Überwurfhülse vom Sensorschaft abschrauben und vorsichtig vom Sensor ziehen.
2. Membrankörper vom Innenkörper abziehen. Ist der Membrankörper in der Überwurfhülse festgeklemmt, sollte er vorsichtig mit der flachen Seite der Fingerspitzen aus dieser herausgedrückt werden. Vor einem Elektrolytwechsel muss der Membrankörper unbedingt aus der Überwurfhülse entfernt werden!
3. Den Innenkörper mit destilliertem Wasser abspülen und sorgfältig mit einem Papiertuch trocknen.



Hinweis: Die Schritte 4 bis 7 müssen nur für den Austausch des Innenkörpers ausgeführt werden.

4. Kontermutter mit einem Rollgabelschlüssel oder Gabelschlüssel 9 mm lösen.
5. Innenkörper aus dem Sensorschaft ziehen. Falls nötig Zange verwenden.



Achtung! Innenkörper beim Herausziehen nicht drehen, sonst können die Kontaktstifte abbrechen.

6. Neuen Innenkörper in den Sensorschaft einsetzen und so weit drehen, bis die Nut im Innenkörper im Nocken des Sensorschaftes einrastet
7. Innenkörper bis zum Anschlag in den Sensorschaft hineindrücken. Anschliessend Kontermutter anbringen und festziehen. Ziehen Sie die Kontermutter nur handfest mit einem kleinen Schraubenschlüssel an. Wenn ein zu grosses Drehmoment ($> 2\text{Nm}$) aufgebracht wird, kann der Sensor beschädigt werden.
8. Alle O-Ringe auf Beschädigungen prüfen und falls nötig ersetzen.
9. Den neuen Membrankörper bis zur Hälfte mit O₂-Elektrolyt füllen.



Hinweis: Die Elektrolytflasche ist mit einem speziellen Ausguss-System ausgerüstet. Zur Gewährleistung der korrekten Funktion muss die Flasche zum Füllen vertikal nach unten gehalten werden.

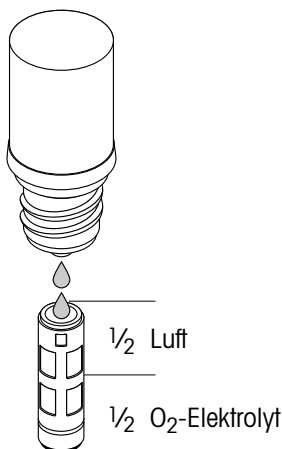

Hinweis: Darauf achten, dass im gefüllten Membrankörper keine Luftblasen vorhanden sind. Luftblasen können durch vorsichtiges Klopfen an den Membrankörper entfernt werden.

10. Den Membrankörper in senkrechter Position auf den Innenkörper schieben und überschüssigen Elektrolyt mit einem Papiertuch entfernen.



Wichtig! Zwischen Membrankörper und Überwurfhülse dürfen sich weder Elektrolyt noch Messmedium oder andere Verunreinigungen befinden. Bitte genau prüfen!

11. Die Überwurfhülse vorsichtig über den montierten Membrankörper schieben (den Sensor dabei in vertikaler Position halten) und festschrauben. Die Überwurfhülse muss sauber und trocken sein.

12. Nach einem Austausch des Elektrolyten oder des Membrankörpers oder des Innenkörpers ist der Sensor zu polarisieren und zu kalibrieren bevor er für Messungen benutzt werden kann.

Ersetzen des Innenkörpers

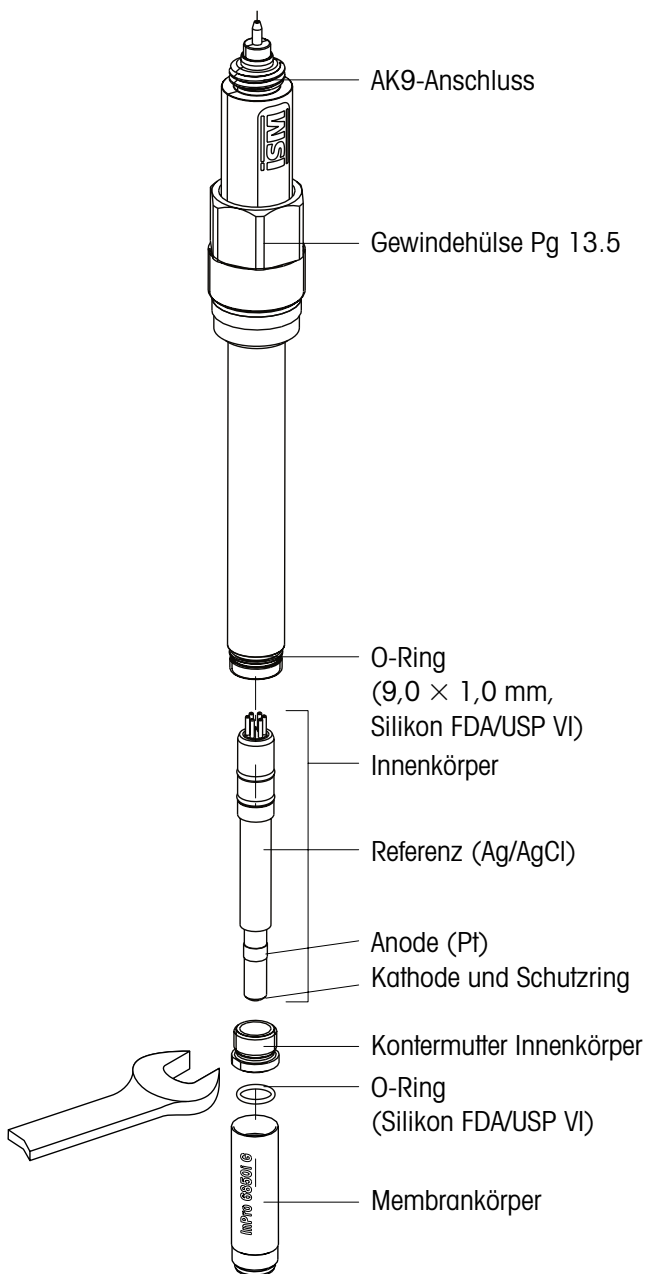

7 Lagerung

Wenn der Sensor ohne Polarisierung länger als eine Woche gelagert wird, muss der Elektrolyt entfernt werden.

Reinigung: kein Alkohol! ideal: Wasser

Um die Reinigungs- und Konditionierlösung herzustellen, gehen Sie wie folgt vor: Eine Tablette in 40 ml destilliertes Wasser geben und 5 Minuten warten, bis sie sich aufgelöst hat. Wässerungskappe mit dieser Lösung füllen und Wässerungskappe auf das Sensorende aufstecken. Die Reinigungs- und Konditionierlösung hat Reinigungseigenschaften, die die Membran freihält von Mikroorganismen. Falls Sie kein Reinigungs- und Konditioniererset haben, können Sie die Wässerungskappe auch mit Prüfgel oder entgasstem Wasser füllen. Vor dem Einbau des Sensors ist die Wässerungskappe zu entfernen und der Sensor mit Wasser zu spülen.



Vorsicht! Bei einer Lagerung des Sensors ohne Spannungsversorgung (Transmitter, Sensor-Master) von mehr als 1 Woche sollte der Sensor trocken, d.h. ohne Elektrolyt im Membrankörper gelagert werden. Ein trocken gelagerter Sensor (ohne Elektrolyt im Membrankörper) darf auf keinen Fall an den O₂ Sensor-Master oder an ein anderes Polarisationsmodul angeschlossen werden.

8 Produktspezifikationen

8.1 Zertifikate

Jeder Sensor wird mit einem Set von **3.1 Zertifikaten** (entsprechend EN 10204) ausgeliefert.

Alle mit dem Prozessmedium in Berührung kommenden Metallteile (Sensorschaft, Überwurfhülse und Membrankörper) sind mit einem Symbol gekennzeichnet, das auf die Schmelznummer auf dem mitgelieferten Zertifikat verweist.

Alle mit dem Prozessmedium in Berührung kommenden Metallteile (Sensorschaft, Überwurfhülse und Membrankörper) sind poliert, damit Sie eine Oberflächenrauheit von weniger als 0,4 µm aufweisen. Dies entspricht einer Oberflächenrauheit von N5 (entsprechend ISO 1320:1992).

8.2 Spezifikationen

InPro 6800 G / 6850i / 6900i / 6950i

Messprinzip	Polarografische Clark-Elektrode	
Betriebsbedingungen		
Zulässiger Druckbereich (Messung)	6800 G: 0,2 ... 9 bar 6850i G: 0,2 ... 9 bar 6900i G: 0,2 ... 9 bar 6950i G: 0,2 ... 9 bar	
Mechanische Druckfestigkeit	Max. 12 bar	
Temperaturbereich (Messung)	– 5 ... 121 °C	
Temperaturbereich (Messung)	6800 G: 0 ... 70 °C 6850i G: 0 ... 70 °C 6900i G: 0 ... 70 °C 6950i G: 0 ... 40 °C (sterilisierbar und autoklavierbar)	
Konstruktionsmerkmale		
Temperaturkompensation	Automatisch	
Kabelanschluss	AK9	
O-ring material	Silikon FDA und USP Class VI geprüft	
Material Membrane	PTFE / Silikon / PTFE (verstärkt mit Stahlnetz) Kalrez	
Material Sensorkörper (medienberührt)	316L rostfreier Stahl	
Oberflächenrauheit medienberührte Metallteile	N5 (R _a = 0,4 µm)	
Quick Disconnect-Innenkörper	Standard	
Kathode	Pt	
Anode	6800 G: Ag 6850i G: Pt 6900i G: Ag 6950i G: Pt	
Schutzring	6800 G: – 6850i G: – 6900i G: Pt 6950i G: Pt	
Reference	Ag	
Abmessungen		
Sensordurchmesser Ø	6800 G: 12 mm 6850i G: 12 mm 6900i G: 12 mm 6950i G: 12 mm	
Eintauchlänge (a) für 12 mm Sensor	120, 220 mm	
Sensorleistung		
Messbereich O ₂ Gas	6800 G: 300 ppm bis 100% (1 bar) 6850i G: 300 ppm bis 100% (1 bar) 6900i G: 50 ppm bis 100% (1 bar) 6950i G: 5 ppm bis 20% (1 bar)	
Genauigkeit	6800 G: ≤ ± [1 % + 300 ppm] 6850i G: ≤ ± [1 % + 300 ppm] 6900i G: ≤ ± [1 % + 50 ppm] 6950i G: ≤ ± [1 % + 5 ppm]	
Ansprechzeit bei 25 °C	90 % des Endwertes in < 30 s	
Sensorsignal in Umgebungsluft bei 25 °C	6800 G: 50 ... 110 nA 6850i G: 50 ... 110 nA 6900i G: 250 ... 500 nA 6950i G: 2500 ... 6000 nA	
Restsignal in sauerstofffreiem Medium	6800 G: < 0,1 % des Signals 6850i G: < 0,1 % des Signals 6900i G: < 0,03 % des Signals 6950i G: < 0,025% des Signals	

Zertifikate

EHDG, 3A	Ja
3.1 (EN 10204)	Ja
ATEX-Zertifikat	Ja
IECEX Zertifikat	Ja
UKEX Zertifikat	Ja
FM-Zulassung	Ja
FDA / USP VI	Ja
Qualitäts-/Endkontrolle	Ja

Kompatibilität

mit METTLER TOLEDO Transmitter	siehe «Kapitel 9.2»
mit METTLER TOLEDO Armaturen	siehe «Kapitel 9.6»

9 Bestellinformationen

Weitere, detaillierte Informationen finden Sie im technischen Datenblatt. Fragen Sie Ihren Lieferanten.

9.1 Sensoren mit ISM-Funktionalität

Bestellinformation	Bestell-Nr.
InPro6800 G/12/120	52 206 425
InPro6800 G/12/220	52 206 426
InPro6800 G/12/120/Ka	52 206 427
InPro6800 G/12/220/Ka	52 206 428
InPro6800 G/12/120/C22	52 206 429
InPro6800 G/12/220/C22	52 206 430
InPro6850i G/12/120	52 206 431
InPro6850i G/12/220	52 206 432
InPro6850i G/12/120/Ka	52 206 433
InPro6850i G/12/220/Ka	52 206 434
InPro6850i G/12/120/C22	52 206 435
InPro6850i G/12/220/C22	52 206 436
InPro6900i G/12/120	52 206 437
InPro6900i G/12/220	52 206 438
InPro6900i G/12/120/Ka	52 206 439
InPro6900i G/12/220/Ka	52 206 440
InPro6950i G/12/120	52 206 443
InPro6950i G/12/220	52 206 444

9.2 Zubehör

Bestellinformation	Bestell-Nr.
Sensor Master, digital ISM	52 206 329
Sensor Master, analog	52 200 892
InPro 6900 Elektrolyt-Pack (3 × 5 ml) für InPro 6900i G	30 298 425
InPro 6950 Elektrolyt-Pack (3 × 5 ml) für InPro 6950i G	30 298 426

9.3 Ersatzteile

Bestellinformation	Bestell-Nr.
Innenkörper InPro 6800 G	52 206 449
Membrankörper T-6800 Gas	52 201 151
Membrankit T-6800 Gas	52 201 149
Membrankörper T-6800 Gas Ka	52 201 158
Membrankit T-6800 Gas Ka	52 201 159
Membrankörper T-6800 Gas C22 Ka	52 201 163
Membrankit T-6800 Gas C22 Ka	52 201 164
Innenkörper InPro 6850i G	52 206 450
Membrankörper T-6850i G	52 206 453
Membrankit T-6850i G	52 206 454
Membrankörper T-6850i G Ka	52 206 455
Membrankit T-6850i G Ka	52 206 456
Membrankörper T-6850i G C22 Ka	52 206 457
Membrankit T-6850i G C22 Ka	52 206 458
Innenkörper InPro 6900i G	52 206 451
Membrankörper T-6900i Gas	52 201 459
Membrankit T-6900i Gas	52 201 460
Membrankörper T-6900i Gas Ka	52 201 461
Membrankit T-6900i Gas Ka	52 201 462
Innenkörper InPro 6950i G	52 206 452
Membrankörper T-6950i Gas	52 201 465
Membrankit T-6950i Gas	52 201 466

9.4 Kabel

Bestellinformation	Bestell-Nr.
AK9 Koaxial-Kabel mit K8S-Stecker, 1 m	59 902 167
AK9 Koaxial-Kabel mit K8S-Stecker, 3 m	59 902 193
AK9 Koaxial-Kabel mit K8S-Stecker, 5 m	59 902 213
AK9 Koaxial-Kabel mit K8S-Stecker, 10 m	59 902 230
AK9 Koaxial-Kabel mit K8S-Stecker, 20 m	52 300 204
VP-Kabel VP6-ST / 1 m	52 300 111
VP-Kabel VP6-ST / 3 m	52 300 112
VP-Kabel VP6-ST / 5 m	52 300 113
VP-Kabel VP6-ST / 10 m	52 300 114

9.5 Empfohlene Armaturen

Armaturen (12 mm Ø)	Bestell-Nr.
Statische Armatur InFit 761e CIP	Bitte kontaktieren Sie Ihren lokalen METTLER TOLEDO Händler.
Wechselarmatur InTrac 777e	
InTrac 797e	
Eintaucharmatur	
InDip™ 550	



Hinweis: Die Armaturen sind in verschiedenen Versionen erhältlich. Um sicherzustellen, dass die Bestellnummer mit der gewünschten Version übereinstimmt, nehmen Sie bitte mit Ihrer METTLER TOLEDO Verkaufsorganisation Kontakt auf.

10 Theorie der polarographischen Sensoren

10.1 Einführung

In der analytischen Messung werden zwei verschiedene Typen von Elektroden verwendet: Die **potentiometrischen** und die **amperometrischen**.

- Die potentiometrischen Elektroden entwickeln eine Spannung, die durch die Aktivität eines spezifischen Ions erzeugt wird. Beispiele solcher Elektroden sind: Glaselektroden (z.B. pH-Elektroden) und die meisten ionenselektiven Elektroden. Ihre individuellen Spannungswerte können jedoch nicht bestimmt werden. Der messbare Wert ist die Potentialdifferenz zwischen der Messelektrode und einer fixen Referenzelektrode. Der Spannungswert der Referenzelektrode muss dabei konstant sein. Alle potentiometrischen Elektroden unterliegen den Gesetzen nach Nernst. Aus diesem Grund können die Elektroden und die Messinstrumente in den meisten Fällen untereinander ausgetauscht werden. Eine wichtige Eigenschaft der potentiometrischen Messungen ist die praktisch stromlose Bestimmung der Elektrodenspannung. Dadurch entstehen im Messmedium keine chemischen Reaktionen und das Messmedium bleibt im Gleichgewicht.
- Bei den **amperometrischen Elektroden**, wie zum Beispiel den **Sauerstoffelektroden**, basiert die Messung auf einer Strommessung. **Die herkömmlichen Sauerstoffelektroden bestehen aus einer Kathode und einer Anode, die über einen Elektrolyten miteinander leitend verbunden sind.** Eine geeignete Polarisationsspannung zwischen Anode und Kathode reduziert den Sauerstoff an der Kathode.

Reaktion an der Kathode:

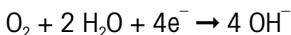

Aus diesen chemischen Reaktionen resultiert ein Strom, der proportional zum Sauerstoffpartialdruck ($p\text{O}_2$) ist. Die Sauerstoffelektrode reduziert laufend Sauerstoff. Hierdurch wird die Konzentration an gelöstem O₂ geringer. Durch Diffusion wird dieser O₂ ersetzt. Aus diesem Grund sind die Viskosität und der Durchsatz der Messlösung wichtige Einflussgrößen.

Der Elektrodenstrom einer Sauerstoffelektrode ist nicht nur durch den Sauerstoffpartialdruck, sondern durch weitere Elektrodenparameter bestimmt. Der Elektrodenstrom unterschiedlicher Elektroden kann in mehreren Zehnerpotenzen voneinander abweichen. Aus diesem Grund können Sauerstoffelektroden und Transmitter nicht frei ausgetauscht werden.

10.2 Prinzipieller Aufbau von Sauerstoffelektroden

Es gibt zwei Arten von Sauerstoffelektroden:

- Elektroden **ohne** Membran
- Elektroden **mit** gasdurchlässiger Membran (Clark-Prinzip).

Die Membranelektrode nach Clark ist die heute am meisten verwendete Elektrode. Im Vergleich zu den Elektroden ohne Membran weisen Sie folgende Vorteile auf:

- Sauerstoffmessung in Gasen und Lösungen
- Keine gegenseitige Verunreinigung von Elektrode und Messmedium
- Keine oder sehr geringe Abhängigkeit von den Strömungsbedingungen im Medium

Bei den Clark-Elektroden ist die konstruktive Auslegung sehr wichtig. Speziell die Dicke des Elektrolytfilms zwischen der Kathode und der Membran muss in sehr engen Grenzen gehalten werden, um eine gute Linearität und einen tiefen Nullstrom (Strom in reinem Stickstoff) zu gewährleisten.

Die Sauerstoffsensoren von METTLER TOLEDO werden in verschiedenen Bauweisen angeboten:

Typ A, 2 Elektroden System, InPro 6800 G

InPro 6800 für mittlere und höhere Sauerstoffkonzentrationen. Kathode und Anode /Referenz. Anode und Referenz sind in einer Silber / Silberchloridelektrode vereinigt.

An der Anode bzw. Referenz findet folgende Gleichgewichtsreaktion statt:

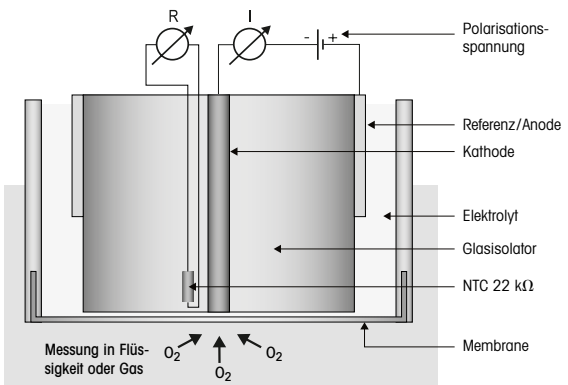
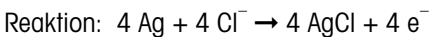

Typ B, 3 Elektroden, InPro 6850i G

InPro 6850i für mittlere und höhere Sauerstoffkonzentrationen. Die Referenz entspricht der herkömmlichen Silber / Silberchloridanode. Die Anode ist eine Platinelektrode und von der Referenz getrennt.

An der Anode findet folgende Reaktion statt:

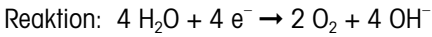

Die Referenz ist eine Silber / Silberchloridelektrode. Nach der Polarisierung besteht ein stabiles Gleichgewicht zwischen Elektrodenoberfläche und Elektrolyt. Es findet keine messbare Reaktion statt.

Referenzreaktion im Gleichgewicht:

Reaktion: kein Strom

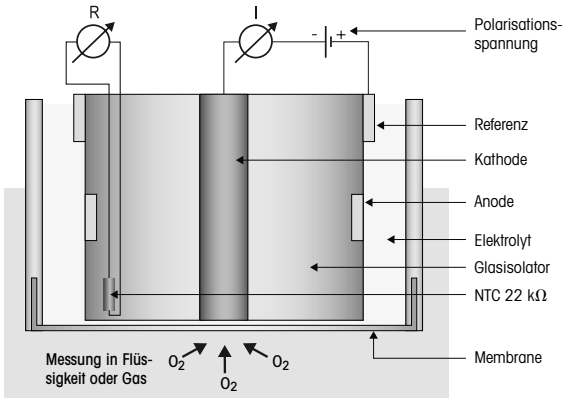

Typ C, 3 Elektroden, InPro 6900i G

Für Sauerstoffmessungen im unteren ppb-Bereich. Anode und Referenz sind hier in einer Silber/Silberchloridelektrode vereinigt (wie bei Typ A). Die Sensoren verfügen über einen zusätzlichen Guard-Ring um die Kathode. Dieser bildet wie die Kathode mit der Anode einen geschlossenen Stromkreis, welcher verhindert, dass Sauerstoff von der Seite zu der Kathode diffundiert und somit das Messergebnis verfälscht.

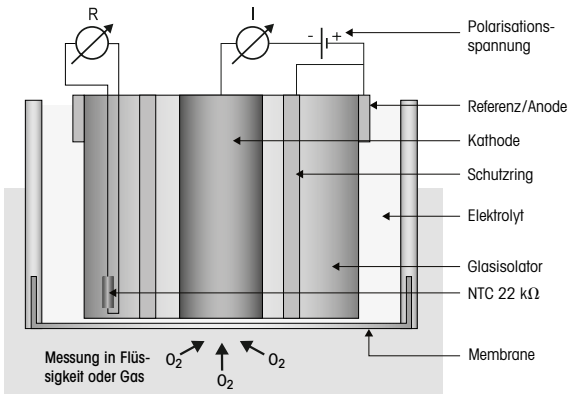

Die Funktion der Kathode ist in allen Sensoren identisch.

Zwischen Kathode und Referenz wird eine konstante Spannung von 500 bzw. 675 mV (Polarisationsspannung) angelegt. Hierdurch kommt es an der Kathode zu einer Reduktion von O₂ zu OH⁻.

Die Stärke des Stromflusses hängt von der Fläche der Kathode ab. Typische Werte sind:

	Luftstrom	Nullstrom in % des Luftstroms
6800 G	50 – 110 nA	< 0.1
6850 i G	50 – 110 nA	< 0.1
6900 i G	250 – 500 nA	< 0.03
6950 i G	2500 – 6000 nA	< 0.025

Dieser Strom wird gemessen und im Transmitter in einen Sauerstoffwert umgerechnet und angezeigt. Bei ISM-Sensoren findet diese Berechnung im Sensor statt und der Transmitter zeigt diesen Wert an.

10.3 Einflussgrößen auf den Elektrodenstrom

Die Menge des diffundierten Sauerstoffs und die Grösse des Elektrodenstromes werden von folgenden Einflussgrößen bestimmt:

- Sauerstoffpartialdruck im Messmedium
- Membranmaterial und -dicke
- Grösse der Kathode
- Polarisationspannung
- Temperatur
- Strömungsbedingungen im Messmedium

Das Gesetz nach Fick zeigt den mathematischen Zusammenhang dieser Einflussgrößen auf:

$$I = k \times D \times a \times A \times \frac{pO_2}{X}$$

- I = Elektrodenstrom
- k = Konstant
- D = O₂-Durchdringungskoeffizient der Membran
- a = Sauerstofflöslichkeit des Membranmaterials
- A = Kathodenoberfläche
- pO₂ = Sauerstoffpartialdruck im Messmedium
- X = Dicke der gasdurchlässigen Membran

10.4 Polarisationsspannung

Die Spannung zwischen Anode und Kathode ist so festgelegt, dass der Sauerstoff an der Kathode voll reduziert wird ($> A$, siehe Polarogramm), während die anderen Gase nicht angegriffen werden ($< D$). Die ideale Polarisationsspannung für Pt/Ag/AgCl Systeme oder Pt/Pt/Ag/AgCl Systeme liegt zwischen -500 und -750 mV.

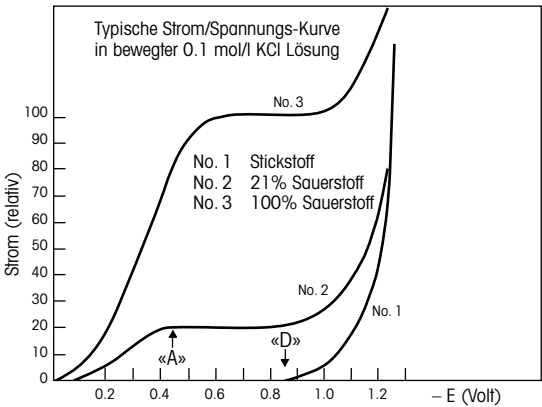

Die Polarisationsspannung sollte so konstant wie möglich sein. Neben einer konstanten Spannungsquelle müssen folgende Voraussetzungen erfüllt werden: Der elektrische Widerstand des Elektrolytfilms darf einen spezifischen Wert nicht überschreiten, damit ein Spannungsabfall verhindert wird.

Die Anode muss eine grosse Oberfläche aufweisen, damit sie nicht vom Elektrodenstrom polarisiert wird.

10.5 Temperatur

Die Temperaturabhängigkeit des Elektrodenstroms bezogen auf einen konstanten Sauerstoffpartialdruck ist überwiegend durch die Eigenschaften der gasdurchlässigen Membran bestimmt.

10.6 Strömungsabhängigkeit

Bei den meisten Sauerstoffelektroden ist der Elektrodenstrom in ruhigen Messmedien kleiner als in bewegten Medien. Durch den Sauerstoffverbrauch der Elektrode wird ausserhalb der Membran in unmittelbarer Nähe der Kathode Sauerstoff aus dem Messmedium zu H₂O reduziert. Der fehlende Sauerstoff wird durch Diffusion innerhalb des Messmediums wieder ersetzt. Ist der Elektrodenstrom sehr hoch, kann der reduzierte Sauerstoff durch die Diffusion nicht mehr vollständig ersetzt werden. Dadurch resultiert ein Elektrodenstrom der tiefer ist als der, der tatsächlich dem Messmedium entsprechen würde. In bewegten Messmedien wird der verbrauchte Sauerstoff nicht nur durch Diffusion innerhalb der Flüssigkeit zugeführt, sondern zusätzlich

durch die vorbeiströmende Flüssigkeit (Konvektion). Dadurch wird eine Abnahme des Sauerstoffgehaltes an der Membranoberfläche verhindert.

Stark abhängig von den Strömungsbedingungen sind Elektroden mit grossen Kathoden und dünnen hochdurchlässigen Membranen (Elektroden mit hohem Elektrodenstrom).

Das Problem der Strömungsabhängigkeit kann meistens durch eine geringe Strömung im Messmedium gelöst werden.

In METTLER TOLEDO InPro 6950i G Sensoren ist die PTFE-Membran, die den Elektrodenstrom (d.h. das aktuelle Messsignal) bestimmt, durch eine relativ dicke Silikonmembran vom Messmedium getrennt. Die Silikonmembran ist hochdurchlässig für Sauerstoffmoleküle und dient damit als Sauerstoffreservoir. Die Diffusion des Sauerstoffs vom Messmedium in die Silikonmembran wird über einen grossen Bereich verteilt. Dadurch wird weniger Sauerstoff pro Flächeneinheit reduziert. Die PTFE/Silikonmembran agiert somit als Puffer gegen hydrodynamische Störungen.

Diese Membran zusammen mit dem Schutzring und dem speziellen Elektrolyten gewährleisten eine exzellente Signalstabilität, auch wenn die hydrodynamische Strömung ausfällt (wie zum Beispiel in einer Bierabfülllinie).

10.7 Sauerstoffpartialdruck – Sauerstoffkonzentration

Der Elektrodenstrom ist abhängig vom Sauerstoffpartialdruck und der Sauerstoffdurchlässigkeit der Membran. Die Umrechnung von Partialdruck in Sauerstoffkonzentration hängt vom Messmedium (Messung in Flüssigkeiten oder Gasen) ab.

Messung in Flüssigkeiten

Wird in Flüssigkeiten gemessen, hängt die Sauerstoffkonzentration zusätzlich von der Löslichkeit des Sauerstoffs im Messmedium ab. Da diese aber vom Sensorstrom nicht erfasst wird, muss die Sauerstoffkonzentration im Transmitter berechnet werden. Dazu wird das Gesetz nach Henry angewendet welches besagt, dass die Sauerstoffkonzentration proportional zum Sauerstoffpartialdruck (pO_2) ist.

$$CI = pO_2 \times a$$

a = Löslichkeitsfaktor

Wenn « a » konstant ist, kann die Sauerstoffkonzentration mit der Elektrode bestimmt werden. Dies stimmt jedoch nur bei konstanter Temperatur und für verdünnte wässrige Lösungen, wie zum Beispiel Trinkwasser.

Der Löslichkeitsfaktor ist nicht nur im starken Masse von der Temperatur abhängig, sondern auch von der Zusammensetzung des Messmediums:

Medium, gesättigt mit Luft	Löslichkeit bei 20°C (68°F) und 760 mm Hg
Wasser	9,2 mg O ₂ /l
4 mol/l KCl	2 mg O ₂ /l
50 % Methanol-Wasser	21,9 mg O ₂ /l

Obwohl die Löslichkeit sehr stark variiert, ergeben die Messungen mit der Sauerstoffelektrode für alle Messmedien den gleichen Wert.

Folglich ist die Bestimmung der Sauerstoffkonzentration nur möglich, wenn der Löslichkeitsfaktor «a» bekannt und konstant ist.

Die Löslichkeit kann mit einer Winkler-Titration oder der durch Käppeli und Fiechter entwickelten Methode bestimmt werden.

Messung in Gasen

Die Sauerstoffkonzentration bei der Messung in Gasen wird immer als Volumenanteil der Gaszusammensetzung angegeben. Gängige Einheiten sind % (Vol.) und ppm (Vol.).

Sie lassen sich einfach von der einen in die andere Masseinheit umrechnen.

Beispiel:

Allgemein bekannt sind die Volumenprozent Angaben bei der Zusammensetzung der Luft. So enthält Luft beispielsweise 20,95 % Sauerstoff. Dies entspricht 209'500 ppm (Vol.). (Umrechnung: Wert ppm = 10'000 × Wert in %)

Referenzen:

- W.M. Krebs, I.A. Haddad *Develp. Ind. Microbio.*, 13, 113 (1972)
- H. Bühler, W. Ingold *GIT* 20, 977 (1976)
- W.M. Krebs, *MBAA Techn. Quart.* 16, 176 (1975)
- D.P. Lucero, *Ana. Chem.* 40, 707 (1968)

InPro 6000 G Série Gas Phase Oxygen Sondes

Instructions d'utilisation

InDip, InFit, InPro, ISM et InTrac sont des marques du groupe METTLER TOLEDO. Kalrez sont des marques déposées de DuPont Performance Elastomers LLC.

Tables des matières

1	Introduction	88
2	Remarques importantes	89
2.1	Remarques concernant les instructions d'utilisation	89
2.2	Emploi approprié	89
2.3	Consignes de sécurité	90
2.4	Protection de l'environnement	92
2.5	Quelques exemples typiques d'application	92
2.6	Utilisation dans les zones Ex	92
2.7	Classification Ex selon ATEX	93
2.7.1	Introduction	93
2.7.2	Données nominales	93
2.7.3	Conditions spéciales	94
2.8	Classification Ex – Conformité FM	95
2.8.1	Introduction	95
2.8.2	Données nominales	96
2.8.3	Conditions spéciales	96
2.8.4	Normes appliquées	97
3	Description du produit	98
3.1	Informations générales	98
3.2	Principe de fonctionnement	98
3.3	Diagnostic amélioré (disponible uniquement pour les sondes de type ISM)	100
3.4	Matériel livré	101
3.5	Pièces de l'appareil	102
4	Installation	103
4.1	Montage de la sonde	103
4.2	Connexion	103
4.2.1	Connexion de la sonde à un câble AK9	103
4.2.2	Connexion du câble AK9 au transmetteur	104
5	Fonctionnement	105
5.1	Mise en service et polarisation	105
5.2	Étalonnage	106
5.2.1	L'effet de l'étalonnage	106
5.2.2	A quoi faut-il veiller pendant l'étalonnage	106
5.2.3	Étalonnage en un point	107
5.2.4	Étalonnage en deux points	107
6	Entretien	108
6.1	Contrôle de la sonde	108
6.1.1	Examen visuel	108
6.1.2	Test de la sonde avec le polarisateur O ₂ METTLER TOLEDO	109
6.1.3	Test de la sonde à l'aide d'un transmetteur	110
6.1.4	Version ISM	111
6.2	Remplacer l'électrolyte ou le module à membrane ou le corps interne	112
7	Conservation	115
8	Caractéristiques du produit	116
8.1	Certificats	116
8.2	Specifications	117
9	Informations nécessaires à la commande	119
9.1	Sondes avec et sans fonctionnalité ISM	119
9.2	Transmetteur	119
9.3	Accessoires	119
9.4	Pièces détachées	120
9.5	Câble coaxial avec tête K8S	120
9.6	Supports recommandés	120
10	Théorie de la sonde polarographique	121
10.1	Introduction	121
10.2	Principe de conception d'une sonde à oxygène	122
10.3	Paramètres déterminant le courant	125
10.4	La tension de polarisation	126
10.5	La température	126
10.6	Dépendance relative à l'écoulement	126
10.7	Pression partielle d'oxygène – concentration en oxygène ..	127

1 Introduction

Nous vous remercions d'avoir acheté **la sonde InPro™ 6800 G / 6850i G / 6900i G / 6950i G de METTLER TOLEDO.**

Les sondes de la série InPro sont construites selon une technologie de pointe et sont conformes aux règles techniques de sécurité en vigueur. Cela n'empêche, qu'en cas de fausse manipulation, elles puissent présenter des dangers pour l'opérateur ou pour des tiers, ou encore pour l'installation elle-même ou d'autres biens corporels.



C'est pourquoi les personnes concernées doivent d'abord lire et comprendre les Instructions d'utilisation.

Les instructions d'utilisation doivent être conservées à portée de main, dans un endroit accessible à toutes les personnes utilisant la sonde.

Pour toute question non exposée exhaustivement ou ne figurant pas dans les présentes instructions d'utilisation, veuillez prendre contact avec votre représentant METTLER TOLEDO. Nous sommes volontiers à votre disposition.

2 Remarques importantes

2.1 Remarques concernant les instructions d'utilisation

Les instructions d'utilisation vous expliquent comment utiliser la sonde InPro 6800 G / 6850i G / 6900i G / 6950i G de manière efficace et tel qu'il se doit.

Ces instructions d'utilisation s'adressent au personnel en charge de l'utilisation et de la maintenance des sondes, personnel qui est supposé connaître l'installation dans laquelle la sonde est intégrée.

Notes et symboles d'avertissement

Dans ce mode d'emploi, les consignes de sécurité et autres informations sont signalées par les symboles suivants :



Ce symbole a pour but d'attirer l'attention sur les **consignes de sécurité et avertissements relatifs à des dangers potentiels** qui, s'ils ne sont pas pris en considération, pourraient être à l'origine de blessures et/ou de dommages.



Ce symbole signale des **informations ou instructions complémentaires** qui, si elles ne sont pas prises en compte, pourraient occasionner des défauts, un fonctionnement inefficace ou une éventuelle diminution de la production.

2.2 Emploi approprié

Les capteurs METTLER TOLEDO InPro 6800 G / 6850i G / 6900i G / 6950i G servent à la mesure en ligne de la pression partielle d'oxygène dans les liquides et les gaz, conformément aux indications de cette notice d'emploi.

Un emploi différent ou dépassant celui décrit dans cette notice d'emploi n'est pas considéré comme approprié.

Le fabricant/fournisseur décline toute responsabilité en cas de dommages résultant d'un tel emploi, dont seul l'utilisateur assume le risque.

L'emploi approprié suppose de plus :

- Le respect des instructions, consignes et remarques de la présente notice d'emploi.
- L'inspection, l'entretien et le contrôle de fonctionnement périodiques des composants utilisés incombent à l'utilisateur qui doit, en outre, respecter les prescriptions locales de sécurité du travail et des installations.
- Le respect de toutes les remarques et mises en garde dans les publications concernant les produits utilisés en combinaison avec le capteur (supports, transmetteurs, etc.).

- Le respect des consignes de sécurité de l'installation sur laquelle le capteur est monté.
- L'utilisation correcte en respectant les conditions d'exploitation et de protection de l'environnement prescrites ainsi que les installations accessoires autorisées.
- En cas d'incertitude, s'informer impérativement auprès de METTLER TOLEDO.

2.3 Consignes de sécurité



- L'exploitant de l'installation doit être conscient des éventuels risques et dangers de son procédé ou installation. Il est responsable de la formation du personnel, de la signalisation des dangers potentiels et du choix de l'instrumentation appropriée en fonction de l'état de la technique.
- Le personnel impliqué dans la mise en service, l'utilisation et l'entretien de ce capteur ou d'un de ses produits auxiliaires (supports, transmetteurs, etc.) doit nécessairement être instruit du procédé de production et des produits. Ceci inclut la lecture et la compréhension de la présente notice d'emploi.
- La sécurité du personnel et des installations incombe en dernier ressort à l'exploitant de l'installation. Ceci s'applique notamment aux installations se trouvant dans des zones à danger d'explosion.
- Le capteur d'oxygène et ses composants n'ont pas d'effet sur le procédé et ne peuvent l'influencer dans le sens d'une régulation ou d'un pilotage.
- Les intervalles d'entretien et de maintenance dépendent des conditions d'exploitation, des substances présentes, de l'installation et de la signification du système de mesure en matière de sécurité. Les procédés des clients varient fortement, de sorte que les indications données ne peuvent être qu'indicatives et doivent, dans chaque cas, être vérifiées par l'exploitant de l'installation.
- Si des mesures de protection particulières sont exigées, telles que des serrures, inscriptions ou systèmes de mesure redondants, l'exploitant est chargé de les prévoir.
- Un capteur défectueux ne doit ni être monté ni mis en service.
- Des travaux d'entretien autres que ceux décrits dans cette notice d'emploi ne doivent pas être effectués sur le capteur.
- N'utilisez que des pièces d'origine METTLER TOLEDO pour le remplacement de composants dé-

fectueux (voir « Chapitre 9.4, Pièces de rechange »).

- Ne pas apporter de modifications aux capteurs et aux accessoires. Le fabricant/fournisseur décline toute responsabilité en cas de modifications non autorisées, dont seul l'utilisateur assume le risque.
- Lors de l'utilisation de câbles pour le raccordement de la sonde qui ne sont pas fournis ni recommandés par le fabricant, les normes suivantes doivent être prises en compte :
 - US National Electrical Code® (ANSI/NFPA 70 [NEC®]), le cas échéant.
 - Canadian Electrical (CE) Code® (CEC Partie 1, CAN/CSA-C22.1), le cas échéant.
- Pour obtenir des conseils sur les installations aux États-Unis, voir ANSI/ISA-RP12.06.01, Installation de systèmes à sécurité intrinsèque pour zones (classées) dangereuses.
- L'équipement de la salle de contrôle connecté à l'appareil associé à sécurité intrinsèque aux États-Unis ne doit pas utiliser ou générer plus que l'Um spécifié de l'appareil associé.
- Il convient de prendre des précautions pendant l'installation pour éviter les impacts ou frictions qui pourraient créer une source d'incendie.
- L'altération et le remplacement de pièces par des composants non autorisés peuvent compromettre l'utilisation sûre du système.
- L'insertion ou le retrait de modules ou de connecteurs électriques amovibles doit uniquement être effectué(e) lorsqu'il est confirmé que la zone ne contient plus aucune vapeur inflammable.
- **ATTENTION !** –
UN APPAREIL À SÉCURITÉ INTRINSÈQUE PEUT ÊTRE UNE SOURCE D'INFLAMMATION SI LES ESPACEMENTS INTERNES SONT RÉDUITS OU SI LES CONNEXIONS SONT OUVERTES.
- **ATTENTION !** –
NE PAS OUVRIR EN PRÉSENCE D'UNE ATMOSPHÈRE EXPLOSIBLE.
- **ATTENTION !** –
LE REMPLACEMENT DE COMPOSANTS PEUT NUIRE À LA SÉCURITÉ INTRINSÈQUE.
- **ATTENTION !** –
LE REMPLACEMENT DE COMPOSANTS PEUT NUIRE À L'ADÉQUATION DE L'ÉQUIPEMENT.
- **ATTENTION !** –
RACCORDEMENT À DES PROCÉDÉS ININFLAMMABLES UNIQUEMENT.



– **ATTENTION !** –

POUR MAINTENIR LA CLASSIFICATION IP66 DU BOÎTIER, LE CONNECTEUR DOIT ÊTRE ENTIÈREMENT ENGAGÉ.

2.4 Protection de l'environnement

Les produits électriques usagés ne devraient pas être jetés avec les déchets ménagers. Merci de les déposer dans les points de collecte afin qu'ils soient recyclés. Contactez vos autorités locales ou votre vendeur pour obtenir des conseils en matière de recyclage.



2.5 Quelques exemples typiques d'application

La liste suivante énumère quelques exemples d'application types de la sonde à oxygène.

Mesure dans des gaz :

- Récupération de CO₂
- Pureté du CO₂
- Protection du produit lors du stockage
- Production exempte d'oxygène
- Surveillance des effluents gazeux

2.6 Utilisation dans les zones Ex



Attention !

Pour une installation dans les zones Ex veuillez-vous référer aux indications suivantes :



Ex-Classification ATEX :

II 1/2G Ex ia IIC T6...T3 Ga/Gb

II 1/2D Ex ia IIIC T69° C...T161° C Da/Db

Numéro du certificat de vérification :

SEV 14 ATEX 0169X

IECEX SEV 14.0026X

CML 22 UKEX 2212X

Ex-Classification FM approuvé :



IS / I, II, III / 1 / ABCDEFG / T6 Ta = 60° C
- 53 800 002; Entity

ID du projet : 3021227

Numéro du certificat FM : FM16US0034X
FM18CA0021X

2.7 Classification Ex selon ATEX

2.7.1 Introduction

Conformément à la directive 2014/34/UE (ATEX 114)¹⁾, Annexe I, les sondes à oxygène de type InPro 6XXX*/*/*/* appartiennent au groupe d'appareils II, catégorie 1/2G qui, conformément à la directive 99/92/CE²⁾ (ATEX 137), peuvent être utilisés dans les zones 0/1 ou 1/2 ou 1 ou 2, ainsi que dans les groupes de gaz IIA, IIB et IIC qui sont potentiellement explosifs en présence de matériaux combustibles dans les classes de température indiquées ci-dessus.

Lors de l'utilisation/installation, les exigences de la norme européenne EN 60079-14 doivent être respectées.

Conformément à la directive 2014/34/UE (ATEX 114)¹⁾, Annexe I, les sondes à oxygène InPro6XXX*/*/*/* sont des dispositifs de groupe II, catégorie 1/2D et conformément à la directive 99/92/CE²⁾ (ATEX 137), elles peuvent également être utilisées dans des zones 20/21 ou 21 ou 22 contenant des poussières combustibles.

Le circuit de la sonde numérique fait partie d'un système de sécurité intrinsèque commun et, pour le fonctionnement, est raccordé à un transmetteur homologué séparément.

Le circuit de la sonde numérique, en tant que composant d'un système de sécurité intrinsèque, est isolé des circuits électriques dépourvus de sécurité intrinsèque jusqu'à une tension nominale de 375 V et des parties mises à la terre jusqu'à une tension nominale maximale de 30 V.

2.7.2 Données nominales

Circuit de mesure

Protection contre l'inflammation à sécurité intrinsèque de classification Ex ia IIC uniquement pour le raccordement à un circuit à sécurité intrinsèque certifié.

Sonde à oxygène (O₂) analogique, valeurs maximales

$$U_i \leq 16 \text{ V}$$

$$I_i \leq 190 \text{ mA}$$

$$P_i \leq 200 \text{ mW}$$

$$L_i = 0 \text{ (inductance interne effective)}$$

$$C_i = 900 \text{ pF (capacité interne effective)}$$

¹⁾ Pour les exigences légales britanniques SI 2016 n° 1107

²⁾ Pour les règlements britanniques 7 et 11 des règlements de 2002 sur les substances dangereuses et les atmosphères explosives (DSEAR).

Sonde à oxygène (O₂) numérique, valeurs maximales

Circuit de courant à deux fils :

$$U_i \leq 16 \text{ V}$$

$$I_i \leq 30 \text{ mA}$$

$$P_i \leq 50 \text{ mW}$$

$$L_i = \text{négligeable}$$

$$C_i = \text{négligeable}$$



Remarque : Les valeurs maximales ci-dessus représentent chacune le total de tous les circuits individuels de l'alimentation à sécurité intrinsèque associée et du transmetteur.

2.7.3 Conditions spéciales

- Le lien entre la température du milieu/ambiante maximale autorisée et la classe de températures, pour les applications de la catégorie 1G, zone 0, est indiqué dans le tableau suivant :

Classe de températures	Température du milieu / ambiante max.
T 6	68 °C
T 5	80 °C
T 4	108 °C
T 3	160 °C

- Le lien entre la température du milieu/ambiante maximale autorisée et la classe de températures, pour les applications de la catégorie 1D, zone 20, est indiqué dans le tableau suivant :

Classe de températures	Température du milieu / ambiante max.
T 69 °C	68 °C
T 81 °C	80 °C
T 109 °C	108 °C
T 161 °C	160 °C

- La capacitance et l'inductance du câble raccordé doivent être prises en compte.
- La sonde à oxygène (O₂) de type InPro 6XXX peut être fixée sur des supports InFit™ 76*-* ou InTrac™ 7**-* ou sur d'autres supports adaptés aux zones potentiellement explosives.
- La structure métallique des sondes à oxygène (O₂), les supports InFit 76*-* ou InTrac 7**-*, ainsi que d'autres raccords appropriés peuvent être intégrés au test de pression de routine du système.
- Le raccord indépendant utilisé pour l'installation des sondes à oxygène (O₂) doit être raccordé de façon conductrice au système de liaison équipotentielle.

2.8.2 Données nominales

Pour les données nominales, veuillez vous référer à la section 2.7.2.

2.8.3 Conditions spéciales

Pour le type de protection d'appareil à sécurité intrinsèque, l'équipement de sondes analytiques (Série InPro 6000 avec boîtiers de séries InFit 76X/Y et InTrac 7XX/YY) est conçu avec les conditions d'utilisation spécifiques suivantes.

1. La sonde à oxygène doit être installée conformément aux exigences de boîtier, de montage, d'espace et d'isolement de l'application finale, y compris un couvercle amovible avec outil, et elle peut être utilisée avec les boîtiers homologués FM InFit 76X/Y et InTrac 7XX/YY.
2. La température de procédé ne doit pas dépasser +130 °C.
3. La pression de service maximale admissible doit être de 12 bar (174 psi).
4. Danger potentiel de charge électrostatique – Pour éviter tout risque de formation d'étincelles électrostatiques, la surface non métallique doit être nettoyée uniquement à l'aide d'un chiffon humide.
5. Les boîtiers contenant du titane constituent un risque potentiel d'inflammation par impact ou friction. Veuillez prendre les précautions nécessaires pendant l'installation et l'utilisation afin d'éviter tout choc ou frottement de l'instrument.

2.8.4 Normes appliquées :

Normes américaines

Titre	Numéro	Date de publication
Approval Standard for Electrical Equipment for Use in Hazardous (Classified) Locations – General Requirements	FM Class 3600	2022
Approval Standard for Intrinsically Safe Apparatus and Associated Apparatus for Use in Class I, II & III, Division 1, Hazardous (Classified) Locations	FM Class 3610	2021
Approval Standard for Electrical Equipment for Measurement, Control and Laboratory Use	FM Class 3810	2021
Explosive Atmospheres – Part 0: Equipment – General Requirements	ANSI/UL 60079-0:2020	2020
Explosive Atmospheres – Part 11: Equipment Protection by Intrinsic Safety “i”	ANSI/UL 60079-11:2018	2018
Safety Requirements for Electrical Equipment for Measurement, Control, and Laboratory Use – Part 1: General Requirements	ANSI/UL 61010-1:2018	2018

Normes canadiennes

Titre	Numéro	Date de publication
Explosive Atmospheres – Part 0: Equipment – General Requirements.	CAN/CSA-C22.2 No. 60079-0	2019
Explosive Atmospheres – Part 11: Equipment Protection by Intrinsic Safety “i”.	CAN/CSA-C22.2 No. 60079-11	R2018
Safety Requirements for Electrical Equipment for Measurement, Control, and Laboratory Use – Part 1: General Requirements.	CAN/CSA-C22.2 No. 61010-1	R2017

3 Description du produit

3.1 Informations générales

Les sondes de la série InPro 6800 G / 6850i G / 6900i G / 6950i G avec sonde de température intégrée sont utilisées pour la mesure précise de faibles et moyennes concentrations d'oxygène.

Les sondes InPro 6xxxi G avec fonctionnalité ISM™ permettent le « Plug + Measure » et offrent des fonctionnalités de diagnostic étendues.

3.2 Principe de fonctionnement

Sondes d'oxygène polarographiques :

Le système de mesure de toutes les sondes d'oxygène polarographiques repose sur la configuration de Clark. Il existe toutefois différents modèles dont les spécifications varient nettement en fonction du nombre et de l'implantation des électrodes :

- Le système de mesure des sondes InPro se compose d'une électrode de travail (cathode), d'une contre-électrode (anode), d'une électrode de référence et d'un anneau de garde. Le système de mesure est séparé du milieu du procédé par une membrane perméable à l'oxygène.
- Toutes les sondes utilisent le même principe de mesure.
- Le transmetteur génère une tension constante entre la cathode et l'anode.
- L'électrolyte sert à établir une liaison conductrice entre les électrodes.
- Les molécules d'oxygène se diffusent du milieu de mesure, à travers le diaphragme, en direction de la cathode alimentée en tension, et sont réduites. Simultanément, une oxydation se produit au niveau de l'anode lors de l'arrivée de l'oxygène et de l'eau dans l'électrolyte.
- Ainsi, un courant circule entre l'anode et la cathode ; il est directement proportionnel à la pression partielle de l'oxygène (pO_2) dans le milieu du procédé. Dans le cas des versions numérique avec ISM, l'intensité du courant à l'intérieur de la sonde est convertie en une concentration en oxygène, dont la valeur est communiquée au transmetteur.
- L'électrode de garde des InPro 6900i G et 6950i G incorporée à la sonde réduit l'oxygène qui se déplace vers le côté de la cathode et peut fausser la mesure. Par conséquent, elle permet de déterminer précisément les traces d'oxygène, même avec des concentrations extrêmement faibles.



Remarque : Pour de plus amples informations, reportez-vous au « Chapitre 10 – Théorie de la sonde polarographique ».

Sondes ISM :

Toutes les sondes à oxygène dotées de l'indice i (6850i G, 6900i G, 6950i G) sont équipées de la technologie ISM (Intelligent Sensor Management).

Principe : la tête de la sonde est équipée d'une puce. Celle-ci sert non seulement à commander et contrôler la sonde, mais aussi à enregistrer l'ensemble des données. Cette puce communique avec le transmetteur.

Les données de la sonde disponibles en permanence sont les suivantes :

- Type de sonde
- Numéro de série
- Version logicielle
- Version matérielle
- Numéro de commande
- Durée de service
- Date et heure d'étalonnage
- Table d'étalonnage

Pour vérifier le système, il vous faut contrôler les indicateurs suivants :

- Température
- Pente
- Courant résiduel
- Courant dans l'air
- Tension de polarisation
- Courant et tension au niveau de la cathode

C'est sur ces informations que l'alarme d'usure du transmetteur se fonde. La représentation des informations varie selon le type de transmetteur. (Reportez-vous aux instructions d'utilisation afférentes.)

L'ISM forme une interface entre la sonde et le logiciel iSense™. Ce logiciel gère toutes les informations relatives à la sonde, lesquelles sont consignées dans une base de données. Il permet également d'étalonner la sonde.

3.3 Diagnostic amélioré (disponible uniquement pour les sondes de type ISM)

L'indicateur de durée de vie DLI (Dynamic Lifetime Indicator). L'indication dynamique de durée de vie permet de réaliser une estimation du moment où l'élément sensible de la sonde arrive à la fin de sa durée de vie, d'après les contraintes réelles subies. La sonde prend toujours en compte la contrainte moyenne des derniers jours et peut augmenter/réduire la durée de vie en fonction du résultat.

Les paramètres suivants affectent l'indicateur de durée de vie :

Paramètres dynamiques :

- Température
- Valeur d'oxygène

Paramètres statiques :

- Historique d'étalonnage
- Zéro et pente

La sonde conserve les informations enregistrées dans les circuits intégrés ; celles-ci peuvent être récupérées via un transmetteur ou via le logiciel de gestion des actifs iSense.

L'alarme est réinitialisée lorsque l'indicateur de durée de vie n'est plus « 0 jour » (après la connexion d'une nouvelle sonde ou modification des conditions de mesure).

Pour les sondes à oxygène ampérométriques, l'indicateur de durée de vie dépend du corps interne de la sonde. Suite au remplacement de cet élément, réinitialisez l'indicateur de durée de vie dans le menu de configuration ISM (menu Configure).

Délai de maintenance (TTM – Time To Maintenance) :

Cette minuterie définit à quel moment doit avoir lieu le prochain remplacement d'électrolyte ou de membrane pour que les performances de mesure demeurent optimales. Elle dépend des paramètres de l'indicateur de durée de vie DLI.

Les sondes InPro 6850i G et 6950i G sont requises en supplément en cas d'utilisation d'un appareil de surveillance du niveau d'électrolyte (ELM – Electrolyte Level Monitor).

Cet appareil règle automatiquement le délai de maintenance sur zéro dès que le niveau d'électrolyte à l'embout de la sonde devient critique.

L'alarme doit être réinitialisée dans le menu « ISM setup ». Pour les sondes à oxygène, le délai de maintenance représente un cycle de maintenance pour la membrane et l'électrolyte.



Remarque : la valeur initiale recommandée pour l'intervalle de maintenance sur la sonde sera chargée sur le transmetteur et pourra être adaptée selon l'expérience de l'utilisateur concernant l'application.

Minuterie d'étalonnage adaptatif (ACT - Adaptive Cal Timer) : cette minuterie évalue à quel moment doit être effectué le prochain étalonnage pour que les performances de mesure demeurent optimales. Elle tient compte des modifications importantes apportées aux paramètres DLI.



Remarque : la valeur initiale recommandée pour l'intervalle d'étalonnage sur la sonde sera chargée sur le transmetteur et pourra être adaptée selon l'expérience de l'utilisateur concernant l'application.

3.4 Matériel livré

Toutes les sondes sont fournies assemblées et testées en usine pour fonctionner correctement avec :

- un certificat de contrôle de la qualité
- des certificats matière 3.1
(en conformité avec la norme EN 10204)

Les sondes numériques doivent être remplies d'électrolyte avant utilisation.

Veuillez s'il vous plaît prendre note des informations pour la commande d'électrolyte dans la section 9.3 «Accessoires».

3.5 Pièces de l'appareil

Sonde 12 mm

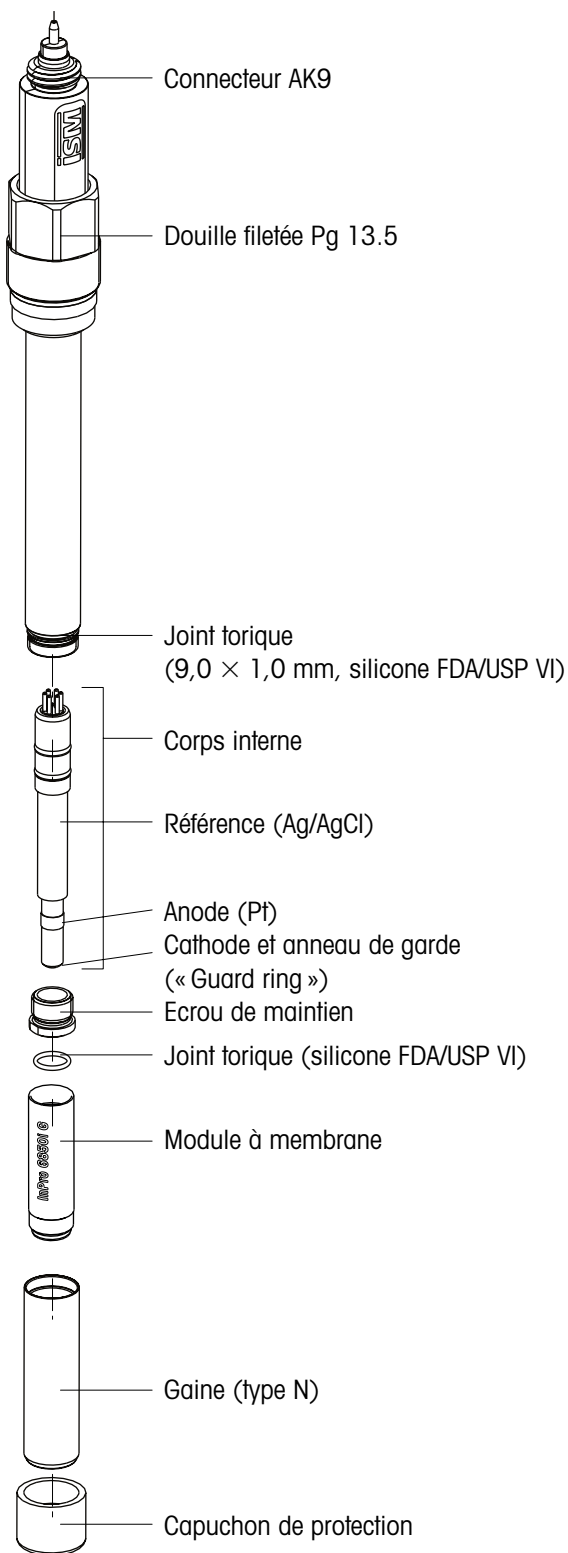

Les sondes O₂ ISM METTLER TOLEDO sont livrées avec module à membrane monté, sans électrolyte et avec capuchon de protection placé. Leur fonctionnement a été testé.

4 Installation

4.1 Montage de la sonde



Important ! Avant de monter la sonde, enlevez le capuchon de protection.

Montage de la sonde dans un support

Veillez vous reporter au manuel du support afin de savoir comment monter la sonde à cet endroit.

Montage de la sonde, directement sur un tuyau ou une cuve

Les sondes O₂ 12 mm peuvent être montées directement sur un manchon femelle Pg 13.5 et fixés au moyen de la douille filetée Pg 13.5.

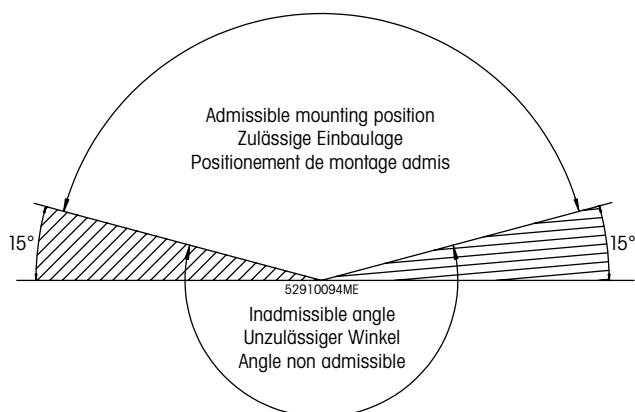

4.2 Connexion

4.2.1 Connexion de la sonde à un câble AK9



Remarque : La sonde est connectée à un transmetteur à l'aide d'un câble AK9. Dans des conditions d'utilisation industrielles lourdes, le câble AK9 garantit une connexion fiable entre le transmetteur et la sonde. La fiche de connexion IP 68 robuste et étanche garantit une sécurité maximale lors de l'utilisation de l'appareil.



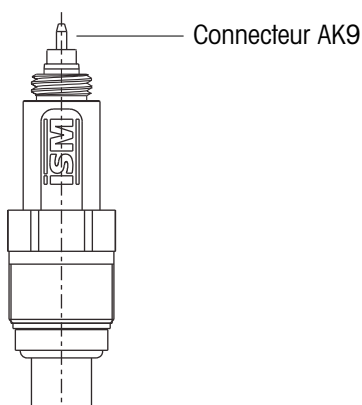
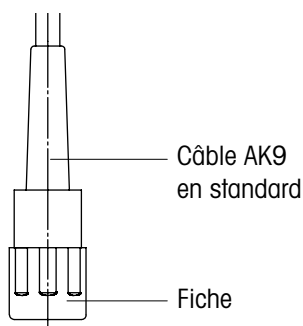

Évitez d'entrer en contact avec le connecteur AK9 de la sonde !

Serrez fermement la fiche pour assembler les deux parties.

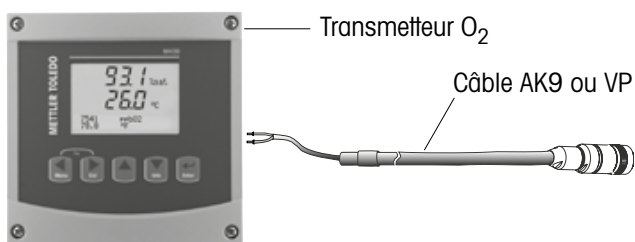

4.2.2 Connexion du câble AK9 au transmetteur



 **Remarque :** Pour relier le câble AK9 ou VP au transmetteur veuillez suivre les instructions de la notice d'emploi du transmetteur METTLER TOLEDO.

5 Fonctionnement



Important ! Il faut verser l'électrolyte avant la première mise en service (voir « Chapitre 6.2 »).

5.1 Mise en service et polarisation



Important ! Avant le montage / la mise en service de la sonde, enlevez le capuchon de protection.

Lors de la première mise en service de la sonde, ou si la sonde a été déconnectée de sa source de tension (transmetteur ou module de polarisation) pendant plus de 5 minutes, la sonde doit être polarisée, avant étalonnage, en la reliant au transmetteur O₂ en marche ou à un module de polarisation. La sonde est polarisée et prête à fonctionner au bout de six heures.

L'InPro 6950i G ne doit jamais être polarisée à l'air !

Durant le processus de polarisation, nous vous conseillons de laisser sur la sonde le capuchon de protection rempli de solution de nettoyage et de conditionnement neuve (reportez-vous au « Chapitre 7 – Conservation »), surtout lorsque la polarisation dure plus de 6 heures.

Une durée de polarisation plus courte suffit si l'interruption a été brève (quelques minutes). Le tableau suivant sert à déterminer la durée de polarisation correcte en fonction de la durée de dépolarisation.

Durée de dépolarisation ¹ t_{depol} [Min.]	Durée minimale de polarisation requise ² [Min.]
$t_{\text{depol}} > 30$	360
$30 > t_{\text{depol}} > 15$	$6 \times t_{\text{depol}}$
$15 > t_{\text{depol}} > 5$	$4 \times t_{\text{depol}}$
$t_{\text{depol}} < 5$	$2 \times t_{\text{depol}}$

1 Durée de dépolarisation : Durée pendant laquelle la tension de polarisation n'est pas appliquée, ce qui est le cas :

- si le câble est détaché ou si le transmetteur ou le module de polarisation n'est pas relié au câble, ou si le transmetteur a été séparé de l'alimentation,
- après le remplacement de l'électrolyte et/ou du module à membrane, après lesquels on doit polariser au moins pendant 6 h.

2 Durée de polarisation : Durée pendant laquelle la tension de polarisation est appliquée à la sonde.



Important ! Réglage de la tension de polarisation pour une mesure correcte :

- Applications standard InPro 6800 G / 6850 i G :
– **675 mV**

- Mesures de concentrations d'oxygène constamment faibles (< 500 ppb en liquide ou < 10'000 ppm [vol.] en gaz) en présence de composants acides volatils (par exemple dioxyde de carbone pour les mesures en brasserie) p. ex. InPro 6900i G / 6950i G : – **500 mV**



Remarque : Pour garantir l'apport de la tension de polarisation appropriée, le transmetteur doit être réglé conformément aux indications du manuel afférent.

5.2 Etalonnage

5.2.1 L'effet de l'étalonnage

Chaque sonde d'oxygène a une pente et un zéro caractéristiques. Les deux valeurs changent, par exemple, par épuisement de l'électrolyte ou après remplacement de l'électrolyte ou du module à membrane. Afin que la sonde mesure avec une haute exactitude, il faut par conséquent effectuer un étalonnage régulièrement, au moins après chaque remplacement de l'électrolyte ou de la membrane. Avant l'étalonnage, il faut polariser la sonde pendant au moins 6 heures.



Important : retirez le capuchon de protection de la sonde, rincez celle-ci à l'eau et laissez sécher. Attendez au moins 10 minutes avant de commencer l'étalonnage. Stockez la sonde en position verticale, avec la membrane dirigée vers le bas.



Remarque : Afin de savoir si votre sonde a besoin d'être étalonnée, vous pouvez la sécher, la soulever dans l'air et vous assurer qu'elle affiche près de 100 %. Dans le cas contraire, votre sonde nécessite un nouvel étalonnage.

Avec les versions ISM, toutes les données d'étalonnage sont enregistrées à l'intérieur même de la sonde.

5.2.2 A quoi faut-il veiller pendant l'étalonnage



Indications générales :

- **Pour l'étalonnage au gaz (par exemple à l'air), la membrane de la sonde doit être sèche à l'extérieur**, car, si des gouttes d'eau y adhèrent, la valeur mesurée pour l'oxygène risque d'être faussée.
- Assurez-vous que **l'indice de saturation en oxygène** du milieu d'étalonnage est **juste et reste constant** pendant l'étalonnage.
- Un minimum de circulation est nécessaire dans le milieu qui baigne la sonde.
- Veiller à maintenir constants tous les autres paramètres comme la température et la pression.

En fonctionnement continu nous recommandons un réétalonnage périodique dépendant de l'exactitude souhaitée, de la nature du procédé et de votre expérience. La fréquence de réétalonnage requise dépend fortement de l'application et ne peut donc pas être indiquée avec exactitude à cet endroit.

5.2.3 Etalonnage en un point

Pour les applications pour lesquelles le volume d'O₂ gaz est supérieur à 1 %, il est recommandé d'appliquer un étalonnage en un point. Dans ce cas, le point zéro est réglé manuellement sur 0 nA. Pour les mesures avec un volume d'O₂ inférieur à 1 %, il est recommandé de procéder à un étalonnage du point zéro avec, par exemple, de l'azote.

En effectuant un étalonnage en un point, vous pouvez régler la pente ou le décalage de la sonde. La substance d'étalonnage peut être un gaz présentant une saturation connue en vapeur d'eau (par exemple de l'air saturé en vapeur d'eau).

Lorsque le signal de la sonde est stable, la grandeur de mesure voulue est amenée à 100 % sur le transmetteur, par exemple 100 % air, 20,95 % O₂ ou 8,26 ppm – à 25 °C (77 °F), pression normale (voir mode d'emploi du transmetteur).

L'étalonnage du point zéro est conseillé pour l'InPro 6950i G uniquement lorsque le volume d'O₂ dans les gaz est inférieur à 125 ppm.



Important : Un étalonnage du point zéro erroné constitue fréquemment une source d'erreur dans les mesures. Pour un étalonnage correct, nous recommandons d'utiliser du CO₂ avec un niveau de pureté d'au moins 99,9995 % pour les mesures dans les applications avec CO₂. Pour toutes les autres applications, il est préférable d'employer de l'azote (N₂).

Lorsque le signal de la sonde est stable (après 6 à 12 heures), la grandeur de mesure voulue est amenée à zéro sur le transmetteur, par exemple 0% air, 0,0% O₂ ou 0,0 ppm (voir mode d'emploi du transmetteur).

5.2.4 Etalonnage en deux points

L'étalonnage en deux points détermine la pente et le zéro de la sonde.



Important ! En cas d'étalonnage en deux points, **commencez toujours par le point d'étalonnage zéro** avant de procéder à l'étalonnage de la pente.

6 Entretien

6.1 Contrôle de la sonde

6.1.1 Examen visuel

Pour contrôler la sonde, nous recommandons de procéder comme suit :

- Les contacts du connecteur doivent être secs. La présence d'humidité, de traces de corrosion et de saletés sur les contacts peut causer de fausses valeurs de mesure.
- Vérifier que le câble ne présente pas de pliures, de points fragiles ou de ruptures.
- Avant chaque étalonnage vérifier visuellement le bon état de la membrane. Elle doit être intacte et propre. Si elle est sale, nettoyer la membrane avec un chiffon doux et humide.



Remarque : pour autant qu'elle soit intacte, une membrane qui ondule n'a aucun impact sur les performances de la sonde.

- Il faut remplacer le module à membrane lorsque la sonde a un temps de réponse trop long, lorsque la valeur de mesure est instable ou dérive, lorsque la sonde ne peut plus être étalonnée ou lorsque la membrane est endommagée.
- Vérifier l'absence de décolorations, de dépôts et de fissures du verre autour de la cathode. Le cas échéant, rincer à l'eau déminéralisée et nettoyer à l'aide d'un pinceau propre et doux ou d'un mouchoir en papier doux.



Attention ! Ne pas utiliser de produits de nettoyage ou de l'alcool. Ils peuvent endommager la sonde ou entraîner des signaux parasites.



Attention ! Le corps en verre est fragile et sensible aux chocs.

6.1.2 Test de la sonde avec le polarisateur O₂ METTLER TOLEDO

Nous vous recommandons d'utiliser le polarisateur O₂ de METTLER TOLEDO afin de vérifier la qualité de votre sonde. Pour ce faire, procédez comme suit :

- Raccordez la sonde au polarisateur O₂.

La figure montre une sonde maitresse O₂ (Numéro de commande : 52 200 892) pour la sonde O₂ analogue InPro 6800 G. Pour les versions numériques ISM une sonde maitresse numérique ISM : 52 206 329. Pour la sonde numérique la procédure est semblable.

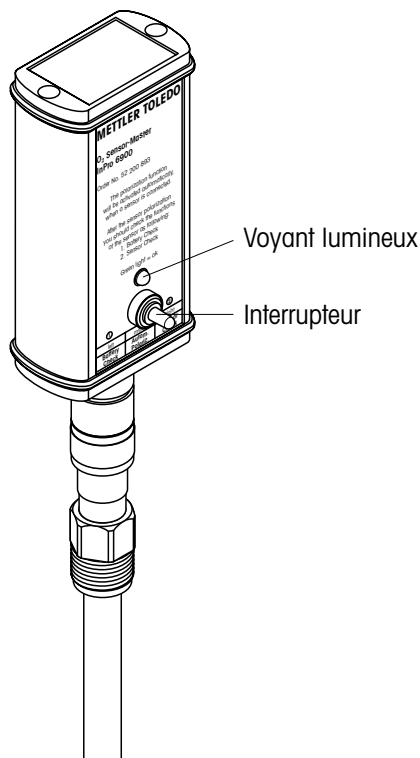

La fonction de polarisation est activée dès la connexion de la sonde au polarisateur O₂. Si la sonde a été débranchée du transmetteur pendant plus de 5 minutes, polarisez la sonde (temps de polarisation, voir « Chapitre 5.1 ») afin d'obtenir des résultats de test représentatifs.

- **Vérification de la pile :**
Poussez l'interrupteur vers la gauche. Si la pile est en bon état et que le polarisateur O₂ est opérationnel, un voyant lumineux vert s'allume. Si tel n'est pas le cas, consultez le mode d'emploi du polarisateur O₂.
- **Vérification de la sonde :**
Dans le cadre de ce test, la sonde O₂ doit être **entièrement polarisée** et la **membrane située à son embout doit être sèche et propre à l'extérieur**.

Exposez la sonde (à présent connectée au polarisateur O₂) à l'air. Lorsque vous poussez l'interrupteur sur la droite jusqu'à la position « Sensor check » (vérification de la sonde), le polarisateur O₂ vérifie si le courant d'électrode pour la mesure de l'air se trouve dans la plage définie (2 500 à 6 000 nA pour l'InPro 6950i G).

	Courant dans l'air	Courant à zéro en % du courant dans l'air
6800 G	50 – 110 nA	< 0.1
6850 i G	50 – 110 nA	< 0.1
6900 i G	250 – 500 nA	< 0.03
6950 i G	2500 – 6000 nA	< 0.025

Si le voyant DEL vert s'allume, cela signifie que le courant pour la mesure dans l'air se trouve bien dans la plage spécifiée.

Si le voyant lumineux ne s'allume pas, vous devez vérifier la pile le polarisateur O₂ (voir instructions d'utilisation « Accessoires »). Si la pile fonctionne, cela signifie qu'il y a probablement un problème au niveau de votre sonde. Vous devez, dans ce cas, changer l'électrolyte et/ou la cartouche à membrane de la sonde. Si, une fois la membrane remplacée, le voyant ne s'allume toujours pas, cela signifie qu'il y a peut-être un problème au niveau du corps interne. Vous devez alors le remplacer (voir « Chapitre 6.2 »).



Important ! Cette fonction ne vérifie que le courant dans l'air de la sonde. Pour avoir une garantie totale du bon fonctionnement de la sonde, un contrôle du courant résiduel dans un milieu sans oxygène doit être effectué (voir « Chapitre 6.1.3 »).

6.1.3 Test de la sonde à l'aide d'un transmetteur

Pour contrôler le bon fonctionnement de la sonde, une mesure périodique du courant à zéro est recommandée (**pas d'étalonnage du zéro !**).



Remarque : La sonde doit être polarisée au moment du contrôle.

Elle se fait à l'aide du gel de courant zéro (n° de cmde. 30 300 435) mais peut aussi se faire dans des gaz d'étalonnage (azote ou dioxyde de carbone, pureté d'au moins 99,995 %) ou dans un milieu saturé par ces gaz.

Après 2 minutes dans un milieu exempt d'oxygène, la sonde doit indiquer moins de 10 % de la valeur de mesure dans l'air et, après 10 minutes, moins de 1% de cette valeur.

Des valeurs trop élevées signalent un épuisement de l'électrolyte ou une membrane défectueuse. Dans le premier cas, il faut remplacer l'électrolyte et, dans le second, le module à membrane et l'électrolyte.

Si les valeurs indiquées ci-dessus ne sont pas atteintes après remplacement de l'électrolyte et du module à membrane, vous devez alors remplacer le corps interne. Si cette mesure ne corrige toujours pas le résultat, renvoyez la sonde pour inspection à votre agence METTLER TOLEDO.

6.1.4 Version ISM

La fonction ISM (Intelligent Sensor Management) intégrée permet une surveillance avancée de la sonde. Les paramètres enregistrés dans cette dernière sont les suivants :

- N° de série
- Type de sonde
- N° de commande
- Données d'étalonnage
- Données de diagnostic amélioré
- Pente
- Point de zéro
- Intelligent senseur contrôle (DLI, TTM, ACT)

Après le démarrage de la sonde, les procédures de test automatiques ci-dessous sont exécutées :

- Communication numérique
- Vraisemblance des données d'étalonnage enregistrées

6.2 Remplacer l'électrolyte ou le module à membrane ou le corps interne



Remarque : L'InPro 6900 i G et 6950 i G utilisent un électrolyte spécial contenant un anti-oxydant. Il garantit un temps de réaction court et augmente, grâce à la « guard ring », la stabilité du signal de la sonde. L'électrolyte doit être remplacé à intervalles réguliers et à coup sûr si la sonde a été exposée à l'air durant plus de 24 heures sans capuchon de mouillage rempli de solution de conditionnement .

Si la membrane et/ou le corps interne ne fonctionne plus parfaitement (temps de réponse trop long, courant de zéro important en milieu exempt d'oxygène, dommage mécanique, etc.), il faut remplacer le module à membrane et/ou le corps interne.



Avertissement ! L'électrolyte O₂ a un pH alcalin faible. Éviter le contact de l'électrolyte avec la peau, en particulier avec les muqueuses et les yeux. **Pour cette raison, il faut porter des gants de protection et des lunettes de protection pour les travaux de remplacement suivantes.**

En cas de contamination, rincer abondamment la partie du corps touchée avec de l'eau. En cas de malaise consulter un médecin.

Pour remplacer l'électrolyte ou le module à membrane ou le corps interne, respecter strictement la démarche suivante (voir aussi l'illustration ci-après) :



Attention ! Assurez-vous que les étapes de travail suivantes sont effectuées **dans un environnement propre.**

1. Dévisser la gaine de la tige de sonde et la retirer avec précaution.
2. Retirer le module à membrane du corps interne. Si le module à membrane est coincée dans la gaine, l'en extraire en pressant avec la pulpe du doigt. Avant de remplacer l'électrolyte il faut impérativement extraire le module à membrane de la gaine !
3. Rincer le corps interne à l'eau déminéralisée et le sécher soigneusement avec un mouchoir en papier.



Remarque : Il faut uniquement exécuter les étapes 4 à 7 pour remplacer le corps interne.

4. Dévissez l'écrou de maintien du corps interne au moyen d'une clé réglable ou d'une clé 9 mm.
5. Enlevez le corps interne en l'ôtant de l'axe de la sonde. Si nécessaire, utilisez une pince.



Attention ! Ne faites pas tourner le corps interne en l'extrayant. Vous risqueriez d'endommager les tiges de connexion.

6. Insérez le nouveau corps interne dans l'axe de la sonde. Tournez le corps interne dans l'axe jusqu'à ce que la rainure du corps interne soit aligné avec la tige placée dans l'axe.
7. Enfoncez le corps interne dans l'axe et vissez le nouvel écrou de maintien en place. Ne serrer l'écrou de maintien à la main, en utilisant une petite clé. L'application d'un moment de torsion trop élevé (> 2 Nm) peut endommager la sonde.
8. Vérifier visuellement le bon état des joints toriques et, si nécessaire, les remplacer.
9. Remplir à moitié le module à membrane neuf d'électrolyte O₂.



Remarque : le flacon d'électrolyte est équipé d'un verseur spécial. Pour qu'il fonctionne correctement, le flacon doit être tenu verticalement, tête en bas, lors du remplissage.

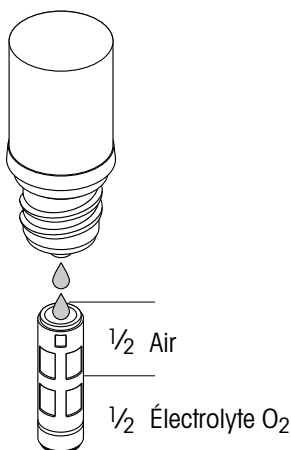

Remarque : vérifier que le module à membrane rempli soit exempt de bulles d'air. Secouer avec précaution le module à membrane pour chasser les bulles d'air.

10. Engager le module à membrane en position verticale sur le corps interne. Enlever l'excédent d'électrolyte à l'aide d'un mouchoir en papier.



Important ! Entre le module à membrane et la gaine il ne doit pas y avoir d'électrolyte ni de milieu de mesure ou des saletés. Vérifier la propreté !

11. Glisser la gaine avec précaution sur le module à membrane, maintenir la sonde en position verticale et la visser. La gaine doit être propre et sèche.
12. Après chaque remplacement d'électrolyte ou de membrane, la sonde doit être repolarisée et ré-étalonnée pour pouvoir être utilisée.

Remplacer le corps interne

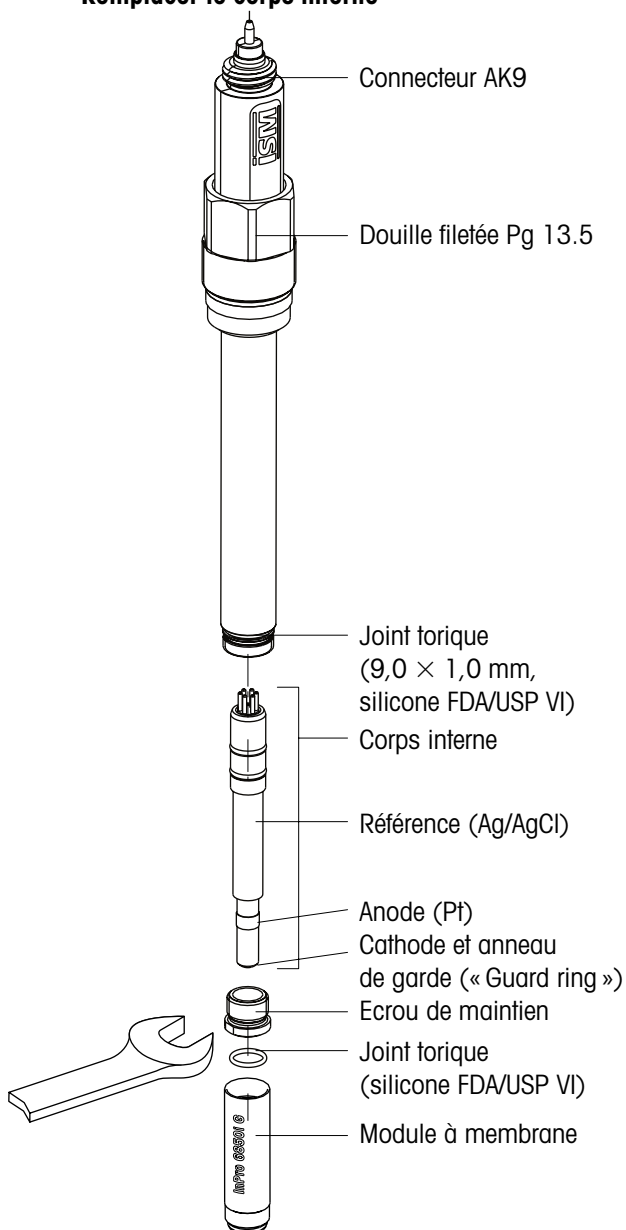

7 Conservation

Lorsque la sonde est stockée pour plus d'une semaine, sans polarisation, l'électrolyte doit être éliminé.

Nettoyez toujours l'extérieur de la membrane de la sonde à l'eau claire.



Important ! n'utilisez jamais d'alcool, d'alcool isopropylique ou de mélanges contenant ces solvants organiques.

Pour fabriquer la solution de nettoyage et de conditionnement, procédez comme suit : déposez une tablette dans 40 ml d'eau distillée et patientez 5 minutes jusqu'à ce qu'elle soit dissoute. Remplissez le capuchon de protection de cette solution et placez-le sur l'extrémité de la sonde. La solution de nettoyage et de conditionnement possède des propriétés nettoyantes qui protègent la membrane des microorganismes. Si vous n'avez plus de set de nettoyage et conditionnement, vous pouvez remplir le capuchon de protection de gel d'essai ou d'eau désaérée. Avant de monter la sonde, ôtez le capuchon de protection et rincez la sonde dans un courant d'eau.



Attention ! En cas de stockage de la sonde sans alimentation en courant (transmetteur, polarisateur) de plus de une semaine, la sonde devrait être conservée **à l'état sec**, c'est-à-dire sans électrolyte dans le module à membrane. Une sonde conservée à sec (sans électrolyte dans le module à membrane) **ne doit pas être raccordée au polarisateur O₂ ou au niveau d'un autre module de polarisation.**

8 Caractéristiques du produit

8.1 Certificats

Chaque sonde est livrée avec un jeu **de certificats 3.1** (en conformité avec la norme EN 10204).

Toutes les pièces métalliques en contact avec le milieu (axe de la sonde, gaine et module à membrane) sont identifiées à l'aide d'un symbole correspondant au numéro de coulée. Le symbole gravé sur la sonde correspond au numéro de coulée qui figure sur le certificat papier délivré avec la sonde.

Chaque pièce métallique en contact avec le milieu (axe de la sonde, gaine et module à membrane) est polie de manière à obtenir une rugosité de surface inférieure à 0,4 µm. Cela équivaut à un niveau de rugosité de N5 (selon la norme ISO 1320 : 1992).

8.2 Specifications

InPro 6800 G / 6850i G / 6900i G / 6950i G

Principe de mesure	Électrode Clark, polarographique	
Conditions d'utilisation		
Domaine de pression admissible (mesure)	6800 G : 0,2 ... 9 bar 6850i G : 0,2 ... 9 bar 6900i G : 0,2 ... 9 bar 6950i G : 0,2 ... 9 bar	
Résistance mécanique	Max. 12 bar	
Limites de température de fonctionnement (température ambiante)	- 5 ... 121 °C	
Domaine de température (mesure)	6800 G : 0 ... 70 °C 6850i G : 0 ... 70 °C 6900i G : 0 ... 70 °C 6950i G : 0 ... 40 °C (stérilisable et autoclavable)	
Spécification		
Compensation de la température	Automatique	
Connexion du câble	AK9	
Matériaux des joints toriques	Silicone FDA et USP Class VI approuvé	
Matériaux de la membrane	PTFE / Silicone / PTFE (renforcé par un treillis métallique en Kalrez)	
Matériaux du corps de la sonde (en contact avec le milieu)	316L acier inoxydable	
Rugosité de surface des pièces métalliques en contact avec le milieu	N5 (R _a = 0,4 µm)	
Corps interne « quick disconnect »	Standard	
Cathode	Pt	
Anode	6800 G : Ag 6850i G : Pt 6900i G : Ag 6950i G : Pt	
Anneau de garde (« Guard ring »)	6800 G : - 6850i G : - 6900i G : Pt 6950i G : Pt	
Référence	Ag	
Dimensions		
Diamètre de la sonde ∅	6800 G : 12 mm 6850i G : 12 mm 6900i G : 12 mm 6950i G : 12 mm	
Profondeur d'immersion (a) pour la sonde 12 mm	120, 220 mm	
Performance		
Limite de détection O ₂ Gas	6800 G : 300 ppm à 100% (1 bar) 6850i G : 300 ppm à 100% (1 bar) 6900i G : 50 ppm à 100% (1 bar) 6950i G : 5 ppm à 20% (1 bar)	
Précision	6800 G : ≤ ± [1 % + 300 ppb] 6850i G : ≤ ± [1 % + 300 ppb] 6900i G : ≤ ± [1 % + 50 ppb] 6950i G : ≤ ± [1 % + 5 ppb]	
Temps de réponse à 25 °C	90 % de la valeur finale < 30 s	
Signal de la sonde dans l'air ambiant (25 °C)	6800 G : 50 ... 110 nA 6850i G : 50 ... 110 nA 6900i G : 250 ... 500 nA 6950i G : 2500 ... 6000 nA	
Signal résiduel dans un milieu exempt d'oxygène	6800 G : < 0,1 % du signal 6850i G : < 0,1 % du signal 6900i G : < 0,03 % du signal 6950i G : < 0,025 % du signal	

Certification

EHDG, 3A	Oui
3.1 (EN 10204)	Oui
Certificate ATEX	Oui
Certificate IECEx	Oui
Certificate UKEX	Oui
Conformité FM	Oui
FDA / USP VI	Oui
Contrôle qualité	Oui

Compatibilité

avec les transmetteurs METTLER TOLEDO	voir « Chapitre 9.2 »
avec les supports METTLER TOLEDO	voir « Chapitre 9.6 »

9 Informations nécessaires à la commande

Pour plus de détails, reportez-vous à la fiche technique. Vous pouvez également contacter votre distributeur local.

9.1 Sondes avec et sans fonctionnalité ISM

Information pour la commande	No. de commande
InPro6800 G/12/120	52 206 425
InPro6800 G/12/220	52 206 426
InPro6800 G/12/120/Ka	52 206 427
InPro6800 G/12/220/Ka	52 206 428
InPro6800 G/12/120/C22	52 206 429
InPro6800 G/12/220/C22	52 206 430
InPro6850i G/12/120	52 206 431
InPro6850i G/12/220	52 206 432
InPro6850i G/12/120/Ka	52 206 433
InPro6850i G/12/220/Ka	52 206 434
InPro6850i G/12/120/C22	52 206 435
InPro6850i G/12/220/C22	52 206 436
InPro6900i G/12/120	52 206 437
InPro6900i G/12/220	52 206 438
InPro6900i G/12/120/Ka	52 206 439
InPro6900i G/12/220/Ka	52 206 440
InPro6950i G/12/120	52 206 443
InPro6950i G/12/220	52 206 444

9.2 Accessoires

Information pour la commande	No. de commande
Polarisateur « ISM numérique »	52 206 329
Polarisateur analogique	52 200 892
Paquet d'électrolyte O ₂ (InPro 6800 G, 6850i G)	30 298 424
Paquet d'électrolyte InPro 6900 (3 × 5 ml) pour InPro 6900i G	30 298 425
Paquet d'électrolyte InPro 6950 (3 × 5 ml) pour InPro 6950i G	30 298 426

9.3 Pièces détachées

Information pour la commande	No. de commande
Corps interne InPro 6800 G	52 206 449
Module à membrane T-6800 Gaz	52 201 151
Kit modules à membrane T-6800 Gaz	52 201 149
Module à membrane T-6800 Gaz Kalrez	52 201 158
Kit modules à membrane T-6800 Gaz Kalrez	52 201 159
Module à membrane T-6800 Gaz C22 Kalrez	52 201 163
Kit modules à membrane T-6800 Gaz C22 Kalrez	52 201 164
Corps interne InPro 6850i G	52 206 450
Module à membrane T-6850i G	52 206 453
Kit modules à membrane T-6850i G	52 206 454
Module à membrane T-6850i G Kalrez	52 206 455
Kit modules à membrane T-6850i G Kalrez	52 206 456
Module à membrane T-6850i G C22 Kalrez	52 206 457
Kit modules à membrane T-6850i G C22 Kalrez	52 206 458
Corps interne InPro 6900i G	52 206 451
Module à membrane T-6900i Gaz	52 206 459
Kit modules à membrane T-6900i Gaz	52 206 460
Module à membrane T-6900i Gaz Kalrez	52 206 461
Kit modules à membrane T-6900i Gaz Kalrez	52 206 462
Corps interne InPro 6950i G	52 206 452
Module à membrane T-6950i Gaz	52 206 465
Kit modules à membrane T-6950i Gaz	52 206 466

9.4 Câble coaxial avec tête K8S

Information pour la commande	No. de commande
Câble coaxial AK9 avec tête K8S, 1 m	59 902 167
Câble coaxial AK9 avec tête K8S, 3 m	59 902 193
Câble coaxial AK9 avec tête K8S, 5 m	59 902 213
Câble coaxial AK9 avec tête K8S, 10 m	59 902 230
Câble coaxial AK9 avec tête K8S, 20 m	52 300 204
Câble VP6-ST / 1 m	52 300 111
Câble VP6-ST / 3 m	52 300 112
Câble VP6-ST / 5 m	52 300 113
Câble VP6-ST / 10 m	52 300 114

9.5 Supports recommandés

Support (12 mm Ø)	No. de commande
Support fixe InFit 761e CIP	Veuillez contacter votre agence METTLER TOLEDO.
Support rétractable InTrac 777e	
InTrac 797e	
Support à immersion	
InDip™ 550	



Remarque : Les supports étant disponibles dans différentes finitions, veuillez prendre contact avec votre organisation de vente METTLER TOLEDO pour vous assurer que les numéros de commande correspondent bien avec la finition désirée.

10 Théorie de la sonde polarographique

10.1 Introduction

Deux types d'électrodes sont employés dans le cadre du travail d'analyse : les électrodes **potentiométriques** et **ampérométriques**.

- Les électrodes potentiométriques développent une tension générée par l'activité d'un ion particulier. Exemples : les électrodes de verre (telles que les électrodes de mesure du pH) et la plupart des électrodes sélectives pour ions. Leurs potentiels individuels ne peuvent pas être déterminés. La quantité mesurable est la différence de potentiel entre l'électrode de mesure et une électrode de référence inerte. Le potentiel de la sonde de référence doit être constant. Toutes les électrodes potentiométriques sont soumises à la loi de Nernst. C'est pour cette raison que, dans la plupart des cas, les électrodes et instruments de mesure ne sont pas interchangeables. La détermination de la tension d'électrode sans courant constitue l'une des exigences en matière de mesures potentiométriques. Pendant la mesure, aucune réaction chimique ne se produit et la solution reste en équilibre.
- Dans le cas **d'électrodes ampérométriques**, telles que **les sondes à oxygène**, la mesure de l'activité est basée sur la mesure du courant. **La sonde à oxygène traditionnelle se compose d'une cathode et d'une anode connectées de manière conductive par un électrolyte.** Une tension de polarisation adaptée entre l'anode et la cathode réduit de manière sélective l'oxygène au niveau de la cathode.

Réaction cathodique :

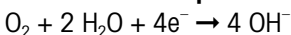

Ces réactions chimiques génèrent un courant électrique qui est proportionnel à la pression partielle d'oxygène ($p\text{O}_2$). La sonde à oxygène réduit l'oxygène en permanence. La concentration en oxygène dissous se fait donc moindre. L'oxygène se résorbe par diffusion. Pour cette raison, la viscosité et le taux d'écoulement de la solution constituent deux paramètres importants.

Le courant d'électrode d'une sonde à oxygène est non seulement déterminé par la pression partielle d'oxygène mais également par de nombreux autres paramètres relatifs aux électrodes. Les courants d'électrode de différents types de sondes peuvent varier de plusieurs puissances de dix. C'est pour cette raison que les électrodes à oxygène et les amplificateurs ne peuvent pas être interchangeables.

10.2 Principe de conception d'une sonde à oxygène

Il existe deux principaux types d'électrodes à oxygène :

- Les électrodes **sans** membrane
- Les électrodes **avec** membrane perméable au gaz (Principe de Clark)

Selon Clark, l'électrode à membrane constitue le type d'électrode le plus utilisé actuellement. En comparaison avec les électrodes sans membrane, ce type d'électrode présente les avantages suivants :

- Mesure de l'oxygène dans des gaz et solutions
- Pas de contamination mutuelle de la sonde et de la solution
- Peu ou pas de dépendance relative à l'écoulement

Dans le cas de l'électrode de Clark, la configuration géométrique est très importante. L'épaisseur du film d'électrolyte situé entre la cathode et la membrane doit satisfaire des tolérances très strictes, de manière à garantir une bonne linéarité et un courant à zéro faible (courant dans une atmosphère d'azote).

Les sondes à oxygène METTLER TOLEDO se déclinent en différents modèles :

Type A, sonde à 2 électrodes, InPro 6800 G

InPro 6800 G pour concentrations en oxygène moyennes et élevées. Cathode et anode / référence. Anode et référence réunies dans une électrode argent/chlorure d'argent.

La réaction d'équilibre au niveau de l'anode/référence est la suivante :

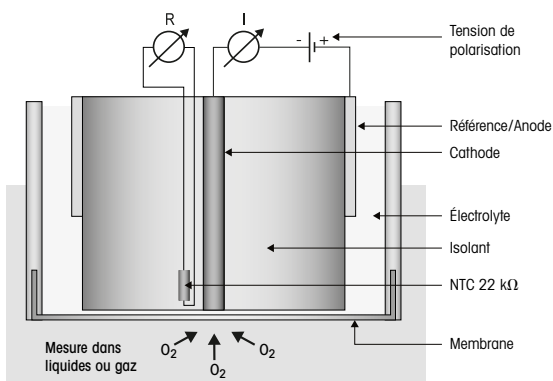
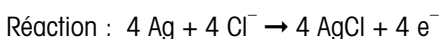

Type B, sonde à 3 électrodes, InPro 6850i G

InPro 6850i G pour concentrations en oxygène moyennes et élevées. La référence est comparable à une anode argent/chlorure d'argent classique. L'anode est une électrode en platine distincte de la référence.

La réaction au niveau de l'anode est la suivante :

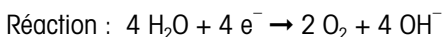

La référence est une électrode argent/chlorure d'argent. Après polarisation, un équilibre stable est atteint entre la surface de l'électrode et l'électrolyte. Aucune réaction-bilan ne se passe. Elle est en situation d'équilibre avec l'électrolyte. Il n'y a pas de réaction mesurable.

Réaction d'équilibre au niveau de la référence :

Réaction : pas de courant

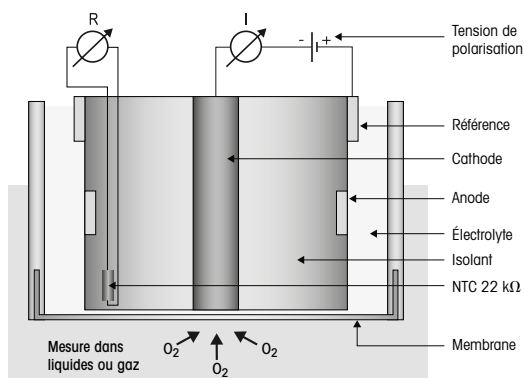

Type C, sonde à 3 électrodes, InPro 6900i G

Pour mesures de l'oxygène de l'ordre du ppb. Anode et référence réunies dans une électrode argent/chlorure d'argent (comme avec le type A). Sondes munies d'un anneau de garde supplémentaire autour de la cathode. Cet anneau forme, tout comme la cathode avec l'anode, un circuit électrique fermé qui évite que l'oxygène ne se diffuse vers la cathode sur le côté, au risque de fausser les résultats.

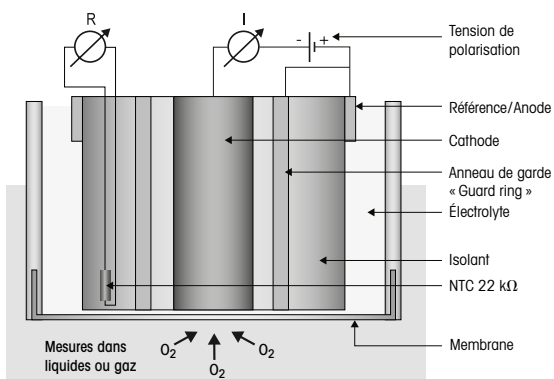

Le fonctionnement de la cathode est toujours le même, quelle que soit la sonde.

La tension constante appliquée entre la cathode et la référence (tension de polarisation) s'élève à 500 ou 675 mV. Au niveau de la cathode, l'O₂ subit une réduction sous forme d'OH⁻.

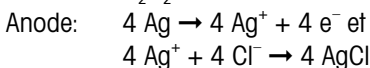
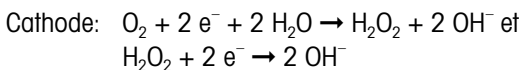

L'équation globale est donc la suivante :

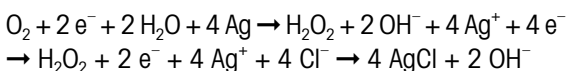

Type D, sonde à 4 électrodes, InPro 6950i G

L'InPro 6950iG est destinée à la mesure de taux d'oxygène dissous constamment bas, jusqu'au niveau de 0,1 ppb. Du point de vue technologique, il s'agit d'une combinaison de l'InPro 6850i G et de l'InPro 6900i G. La sonde est composée de 4 électrodes. L'anode (platine) et la référence (Ag / AgCl) sont divisées en deux électrodes distincts. L'anneau de garde est placé autour de la cathode. La cathode possède le diamètre le plus élevé de toutes les sondes oxygène METTLER TOLEDO.

Les réactions sont les suivantes:

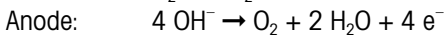
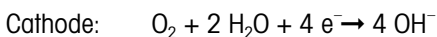

Référence: pas de courant

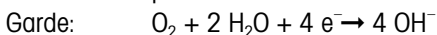

De par la surface plus grand de la cathode, un courant plus élevé est généré. Ceci permet la mesure de l'oxygène jusqu'à 0.1 ppb.

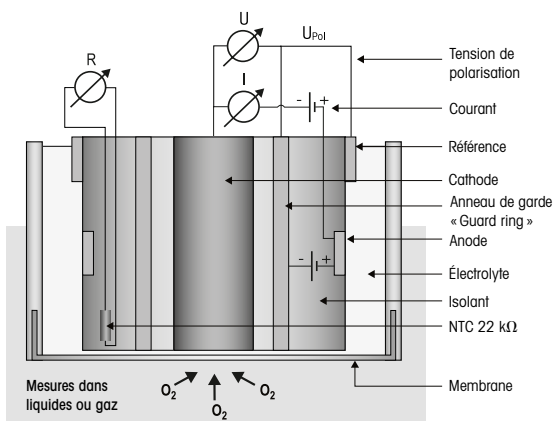

Un courant proportionnel à la pression partielle d'O₂ au niveau de la cathode circule donc entre la cathode et l'anode (à raison de 4 électrons pour chaque molécule d'O₂).

L'intensité de ce courant est fonction de la superficie de la cathode. Les valeurs types sont les suivantes :

	Courant dans l'air	Courant résiduel en % du courant dans l'air
6800 G	50 – 110 nA	< 0.1
6850 i G	50 – 110 nA	< 0.1
6900 i G	250 – 500 nA	< 0.03
6950 i G	2500 – 6000 nA	< 0.025

Ce courant mesuré est converti en une valeur d'oxygène, puis affiché par le transmetteur.

Dans le cas des sondes ISM, ce calcul est effectué à l'intérieur de la sonde. Le résultat est affiché par le transmetteur.

10.3 Paramètres déterminant le courant

La quantité d'oxygène diffusée et l'intensité du courant d'électrode sont influencés par les paramètres suivants :

- La pression partielle d'oxygène de la solution
- L'épaisseur et le matériau constituant la membrane
- La taille de la cathode
- La tension de polarisation
- La température
- Les conditions d'écoulement de la solution

La loi de Fick établit la relation mathématique entre ces paramètres :

$$I = k \times D \times a \times A \times \frac{pO_2}{X}$$

I = Courant d'électrode

k = Constante

D = Coefficient de diffusion d'O₂ dans la membrane

a = Solubilité de O₂ dans le matériau de la membrane

A = Surface de la cathode

pO₂ = Pression partielle d'oxygène de la solution

X = Épaisseur de la membrane perméable au gaz

10.4 La tension de polarisation

La tension entre l'anode et la cathode est sélectionnée de telle sorte que l'oxygène soit totalement (> A, voir polarogramme) réduit tandis que les autres gaz ne sont pas affectés (< D). La tension idéale pour le système Pt/Ag/AgCl ou Pt/Pt/Ag/AgCl se situe entre -500 et -750 mV.

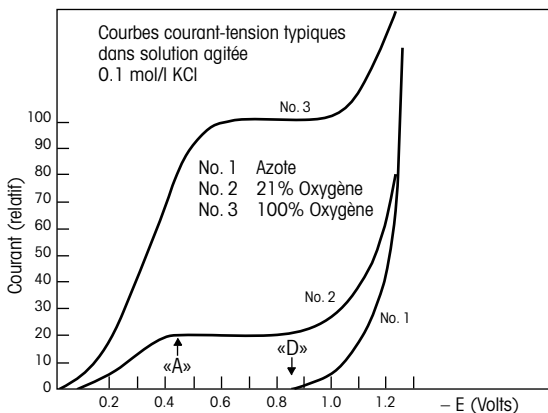

La tension de polarisation doit rester aussi constante que possible. Outre une source de tension constante, les conditions suivantes doivent également être remplies : La résistance électrique du film d'électrolyte ne doit pas dépasser une certaine valeur afin d'éviter une chute de tension.

L'anode doit présenter une grande surface de manière à éviter la polarisation de l'anode par le courant d'électrode.

10.5 La température

La dépendance à la température d'un courant traversant une électrode à oxygène, avec une pression partielle d'O₂ constante, est principalement déterminée par les propriétés de la membrane perméable au gaz.

10.6 Dépendance relative à l'écoulement

Avec la plupart des électrodes à oxygène, le courant d'électrode est plus bas dans les solutions stagnantes que dans les solutions agitées. L'oxygène consommé par l'électrode entraîne une réduction de l'oxygène du milieu de mesure (sous la forme H₂O) à proximité immédiate de la cathode, hors de la membrane. L'oxygène manquant est remplacé par diffusion. Si le courant d'électrode est fort, la solution n'est pas capable de régénérer totalement l'oxygène réduite par diffusion. De ce fait, le courant d'électrode est plus faible que le courant qui devrait correspondre aux conditions dans la solution. Dans les solutions agitées, l'oxygène est transporté vers la surface de la membrane par diffusion mais également par le flux (convection). Dans ce cas, il ne se produit aucun appauvrissement en oxygène à la surface de la membrane.

Un niveau élevé de dépendance à l'écoulement intervient généralement lors de l'utilisation de grandes cathodes et de membranes fines et très perméables, c'est-à-dire lorsque le courant d'électrode est plus grand.

Le problème de la dépendance à l'écoulement est souvent résolu en prescrivant un taux d'écoulement minimum.

Dans les sondes InPro 6950i G de METTLER TOLEDO, la fine membrane en PTFE qui détermine le courant d'électrode (c-à-d. le véritable signal de mesure) est séparée de la solution à analyser par une membrane en silicone relativement épaisse. Cette dernière est hautement perméable aux molécules d'oxygène et agit donc comme un réservoir à oxygène. La diffusion de l'oxygène hors de la solution à analyser dans la membrane en silicone se fait sur une grande surface. Étant donné que ce processus a pour effet de réduire la quantité d'oxygène extraite de la solution à analyser par unité de surface, la double membrane en PTFE/silicone forme un tampon efficace contre les perturbations dues à l'écoulement hydrodynamique.

Cette membrane, associée à la l'anneau de garde et à l'électrolyte spécial, garantit une excellente stabilité de signal, même en cas de chute du flux hydrodynamique (par exemple, sur une ligne de soutirage de bière).

10.7 Pression partielle d'oxygène – concentration en oxygène

Le courant d'électrode dépend de la pression partielle de l'oxygène et de la perméabilité à l'oxygène de la membrane. La conversion de la pression partielle en concentration en oxygène dépend du milieu de mesure (liquides ou gaz).

Mesure dans des liquides

En cas de mesure dans des liquides, la concentration en oxygène dépend en plus de la solubilité de l'oxygène dans le milieu de mesure. Comme ce point n'est pas détecté par le courant de la sonde, la concentration en oxygène doit être calculée au niveau du transmetteur. De plus, la loi de Henry est appliquée, c'est-à-dire que la concentration en oxygène est proportionnelle à la pression partielle de l'oxygène (pO_2).

$$CI = pO_2 \times \alpha$$

α = Facteur de solubilité

Si « α » est une constante, la concentration en oxygène peut être déterminée au moyen d'une électrode. Ce principe s'applique à une température constante et dans le cas de solutions aqueuses diluées telles que l'eau potable.

Le facteur de solubilité est fortement influencé par la température mais également par la composition de la solution :

Milieu, saturé avec air	Solubilité à 20°C (68°F) et 760 mm Hg
Eau	9,2 mg O ₂ /l
4 mol/l KCl	2 mg O ₂ /l
50 % Méthanol-eau	21,9 mg O ₂ /l

Bien que leurs solubilités soient totalement différentes, la sonde à oxygène donne le même résultat dans les 3 solutions.

Ainsi donc, la détermination de la concentration en oxygène n'est possible qu'avec des facteurs de solubilité « a » connus et constants.

La solubilité peut être déterminée par un titrage Winkler ou suivant la méthode décrite par Käppeli et Fiechter.

Mesures dans des gaz

La concentration en oxygène lors de mesure dans des gaz est toujours indiquée en part de volume de la constitution des gaz. Les unités courantes sont les suivantes : % (vol.) et ppm (vol.).

La conversion d'une unité à une autre est simple.

Exemple :

En règle générale, les pourcentages volumétriques sont utilisés pour la composition de l'air. Ainsi, l'air comporte par exemple 20,95 % d'oxygène, ce qui correspond à 209'500 ppm (vol.). (Conversion : valeur ppm = 10'000 × valeur en %)

Lectures complémentaires

- W.M. Krebs, I.A. Haddad *Develp. Ind. Microbio.*, 13, 113 (1972)
- H. Bühler, W. Ingold *GIT* 20, 977 (1976)
- W.M. Krebs, *MBAA Techn. Quart.* 16, 176 (1975)
- D.P. Lucero, *Ana. Chem.* 40, 707 (1968)

For addresses of METTLER TOLEDO
Market Organizations please go to:
www.mt.com/contacts

METTLER TOLEDO Group
Process Analytics
Local contact: www.mt.com/contacts

Subject to technical changes
© 03/2023 METTLER TOLEDO
All rights reserved
Printed in Switzerland. 52 206 477 F



Management System
certified according to
ISO 9001 / ISO 14001



www.mt.com/pro

