

ICS685 / ICS689

Sistema de pesagem

ICS685

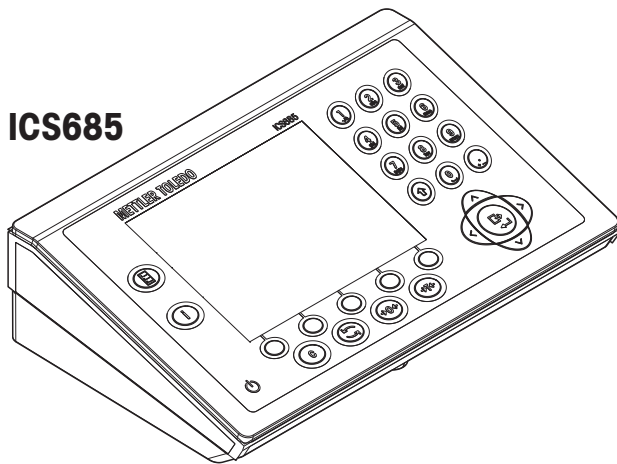

ICS689

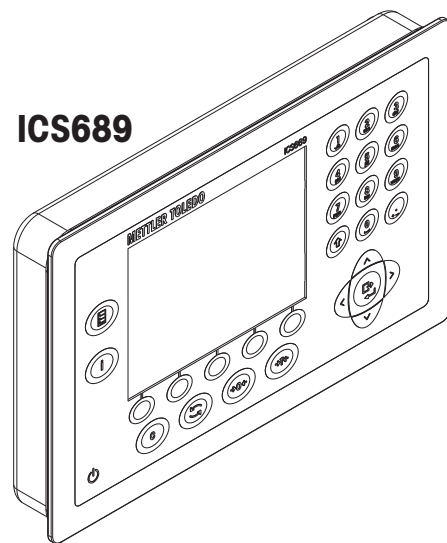

METTLER TOLEDO

METTLER TOLEDO Service

Parabéns por escolher a qualidade e precisão da METTLER TOLEDO. O uso adequado de seu novo equipamento de acordo com este manual e a calibração e manutenção regulares feitas por nossa equipe treinada na fábrica garante uma operação confiável e precisa, protegendo o seu investimento. Entre em contato para discutirmos um contrato de serviço adequado às suas necessidades e ao seu orçamento. Mais informações estão disponíveis em

www.mt.com/service

Há vários meios importantes para garantir que o desempenho de seu investimento seja o ideal:

- 1 **Registre seu produto:** Convidamos você a registrar seu produto em www.mt.com/productregistration para que possamos informá-lo sobre melhorias, atualizações e notificações importantes sobre o seu produto.
- 2 **Se precisar de serviço, fale com a METTLER TOLEDO:** O valor de uma medição é proporcional à sua exatidão – uma balança fora da especificação pode reduzir a qualidade, diminuir os lucros e aumentar a responsabilidade. A manutenção da METTLER TOLEDO em tempo hábil garante a exatidão e otimiza o tempo de operação e a vida do equipamento.
 - ⇒ **Instalação, configuração, integração e treinamento:** Nossos representantes de serviços treinados na fábrica são especialistas em equipamentos de pesagem. Asseguramos que seu equipamento de pesagem está pronto para produzir de maneira rentável e no momento adequado e que o pessoal é treinado para o sucesso.
 - ⇒ **Documentação de calibração inicial:** O ambiente de instalação e os requisitos da aplicação são peculiares para cada balança industrial, por isso o desempenho deve ser testado e certificado. Nossos serviços de calibração e certificados documentam a exatidão para garantir a qualidade da produção e fornecer um registro de desempenho para o sistema de qualidade.
 - ⇒ **Manutenção da calibração periódica:** Um Contrato de Serviço de Calibração confere confiabilidade contínua ao seu processo de pesagem e uma documentação de conformidade aos requisitos. Oferecemos uma variedade de planos de serviço programados para atender às suas necessidades e idealizados para se adequarem a seu orçamento.

Índice remissivo

1	Introdução	7
1.1	Instruções de segurança	7
1.2	Apresentação	8
1.3	Visão geral da aplicação	21
1.4	Comissionamento	25
2	Operação	29
2.1	Ligando/desligando	29
2.2	Login/logout	29
2.3	Pesagem direta	29
2.4	Trocando unidades	30
2.5	Zeragem / Correção do ponto zero	30
2.6	Pesagem com tara	30
2.7	Exibindo informações	33
2.8	Impressão dos resultados	33
2.9	Pesagem média (dinâmica)	34
2.10	Trabalhando com identificações	35
2.11	Trabalhando com uma resolução maior	35
2.12	Alternando balanças	36
2.13	Trabalhando com um prompt	36
2.14	Arquivos de registro de memória	43
2.15	Limpeza	45
2.16	Teste de verificação	46
3	Contagem	47
3.1	Contando partes em um recipiente	47
3.2	Contando partes fora de um recipiente	47
3.3	Determinando as partes em um recipiente cheio	48
3.4	Contagem com um peso médio da peça conhecido	48
3.5	Alteração da quantidade de referência	48
3.6	Contagem com verificação de peso de referência	49
3.7	Otimização de referência	50
3.8	Contagem com determinação de referência automática	50
3.9	Contagem com unidade personalizada	51
3.10	Contagem com referência e balança de lote	52
4	Sobre/Sob Pesagem de verificação e Preenchimento	53
4.1	Visão geral	53
4.2	Especificando valores alvo para Sobre/Sob Pesagem de verificação ou Preenchimento	54
4.3	Especificando número alvo de peças para Sobre/Sob Contagem de verificação	54
4.4	Procedimento de Sobre/Sob Pesagem de verificação ou Contagem de verificação	55
4.5	Procedimento de preenchimento	55
4.6	Modo Sobre/Sob Pesagem de verificação / Preenchimento durante a pesagem subtrativa (Retirada)	56
4.7	Modo Sobre/Sob Pesagem de verificação / Preenchimento com "Inicialização rápida"	56
4.8	Zerar o modo Sobre/Sob Pesagem de verificação / Preenchimento	57
4.9	Saindo do modo de Sobre/Sob Pesagem de verificação / Preenchimento	57
5	Classificação	58
5.1	Visão geral	58
5.2	Especificar os valores de definição de classe	58
5.3	Procedimento de Classificação	59
5.4	Classificação durante a pesagem subtrativa	59

5.5	Impressão automática dos resultados de Classificação	60
5.6	Encerrando a Classificação	60
6	Totalização	61
6.1	Iniciando totalização	61
6.2	Totalização manual	61
6.3	Totalização automática	63
6.4	Totalização para um alvo	64
6.5	Totalização deixando os itens totalizados na balança	64
6.6	Avaliação de estatística da soma	65
6.7	Encerrando a totalização	66
7	Configurações no menu	67
7.1	Visão geral do Menu	67
7.2	Operando o menu	67
7.3	Bloco de menu da Balança	70
7.4	Bloco do menu de aplicação	79
7.5	Bloco do menu do Terminal	95
7.6	Bloco do menu de comunicação	102
7.7	Bloco do menu de manutenção	113
8	Menu de Seleção Rápida	115
8.1	Visão geral do Menu de Seleção Rápida	115
8.2	Acessando o menu principal	115
8.3	Logout	115
8.4	Banco de dados	116
8.5	Chamando arquivo de registro de memória	121
8.6	Estatística	121
8.7	Realizando teste de rotina	121
8.8	Realizando um teste de carga de canto	122
8.9	Abrindo os arquivos de registro de teste de rotina / de teste de carga de canto	123
8.10	Abrindo o arquivo de registro de calibragem	124
9	Mensagens de evento e erro	125
9.1	Condições de erro	125
9.2	Erros e avisos	126
9.3	Contador de pesagem inteligente / ícone de chave	128
9.4	Informações do serviço	128
10	Ficha técnica e acessórios	129
10.1	Dispositivos para ambientes secos	129
10.2	Dispositivos para ambiente úmido	136
10.3	Ficha técnica geral	144
11	Apêndice	145
11.1	Informações metrológicas	145
11.2	Tabela de valores de Código Geo	145
11.3	Descarte	146
11.4	Impressões de protocolo	147
	Índice	148

1 Introdução

1.1 Instruções de segurança

Geral

- Não use o dispositivo em um ambiente perigoso. Dispositivos especiais estão disponíveis em nossa linha de produtos para ambientes perigosos.
- A segurança do dispositivo não pode ser garantida se ele não for operado em conformidade com estas instruções de operação.
- Somente pessoal autorizado pode abrir o dispositivo.

Dispositivos com nível de proteção IP5x ou IP65

Os dispositivos com nível de proteção IP54 ou IP65 estão protegidos contra poeira e respingos de água, respectivamente, à prova de poeira e protegidos contra jatos de água de acordo com a EN 60529. Eles são adequados para uso em ambientes empoeirados e breve contato com líquidos.

- Certifique-se de que o dispositivo esteja seco após entrar em contato com líquido.
- Não use o dispositivo em ambientes com risco de corrosão.
- Não inunde o dispositivo nem o imerja em líquido.

Dispositivos com unidade de fonte de alimentação integrada

- Certifique-se de que a saída do soquete de energia do dispositivo esteja aterrada e seja de fácil acesso, para que possa ser rapidamente desenergizada em caso de emergência.
- Certifique-se de que a tensão de alimentação no local de instalação encontra-se dentro da faixa de 100 V a 240 V.
- Certifique-se de que haja um espaço de pelo menos 3 cm (1.25") na parte de trás, a fim de impedir que o cabo de alimentação seja dobrado muito fortemente.
- Verifique regularmente o cabo de alimentação quanto a danos. Se ele estiver danificado, desligue imediatamente o dispositivo da fonte de alimentação.

Dispositivos com bateria secundária integrada

- Use somente baterias secundárias do fabricante.
- Não use o carregador de bateria em locais úmidos ou empoeirados ou com temperatura ambiente abaixo de 0 °C (32 °F).
- Após a bateria secundária estar carregada, a tampa protetora do soquete de carregamento do dispositivo deve ser fechada.

Balanças compactas / Combinações de terminal e plataforma

- Evite queda e choque de cargas, assim como qualquer impacto lateral.
- A carga de segurança estática máxima nunca deve ser excedida. Respeite os limites de operação. Consulte a ficha técnica da plataforma de pesagem conectada.

1.2 Apresentação

1.2.1 Visão geral do tipo

Os terminais de pesagem **ICS685 / ICS689** variam no seguinte:

	ICS685	ICS689
Teclado numérico	X	X
Mostrador colorido	X	X
Meio ambiente	seco	úmido
Disponível como balança compacta	X	–
Disponível como combinação de terminal e plataforma	X	X

Equipamento padrão

Terminais de pesagem **ICS685 / ICS689**

Cada terminal de pesagem oferece as seguintes interfaces:

- 1 interface serial RS232 (na Europa: 2 x RS232)
- 1 interface de balança, analógica ou digital

Balanças compactas **ICS685k-.../f**

As balanças compactas oferecem as seguintes interfaces:

- 1 interface serial RS232 (na Europa: 2 x RS232)
- 1 interface de balança SICSpro

Equipamento opcional

São possíveis duas interfaces adicionais, tanto interfaces de comunicação quanto interfaces de balança.

Interface opcional	COM1	COM2	COM3	SCL2	SCL1
RS232	Padrão	X	X	X	–
RS422/RS485	–	X	X	X	–
Dispositivo USB	–	X	X	–	–
Host USB	–	X	–	X	–
Ethernet	–	–	X	–	–
WLAN	–	–	X	–	–
E/S Digital	–	X	–	–	–
Balança analógica	–	–	–	X	X
Balança SICSpro	–	X	X	X	X
Balança IDNet	–	–	–	X	X

- RS232 utilizável como interface de dados ou balança SICS
- RS422/RS485 utilizável como interface de dados ou interface de balança SICSpro
- O SCL2 pode ser equipado com uma interface de balança ou uma interface de comunicação (COM4)

1.2.2 Mostrador

Para cumprir com seus requisitos especiais, são disponibilizados diferentes modelos de mostrador no menu em Terminal -> Dispositivo -> Layout do mostrador.

Mostrador de pesagem direta – Leiaute padrão

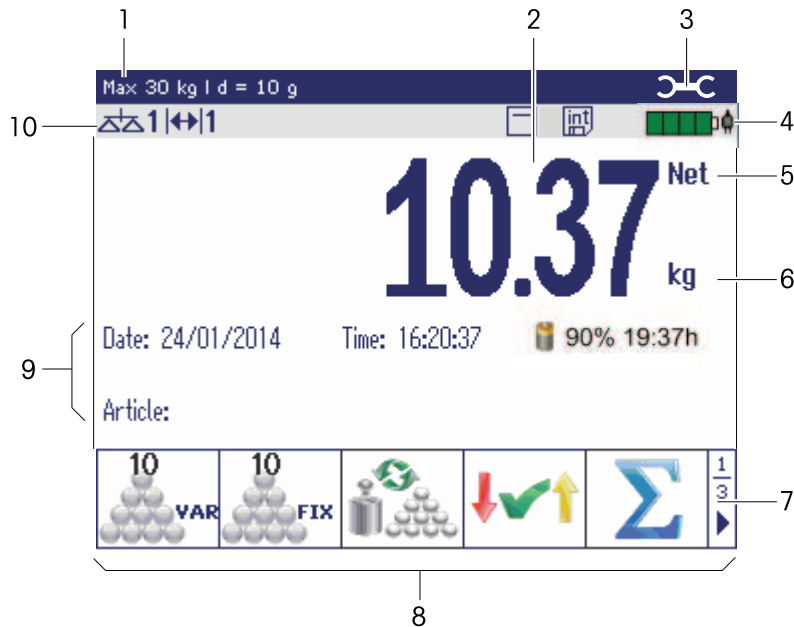

- | | | |
|-----------|---|---|
| 1 | Dados metrológicos | Para detalhes, veja a tabela a seguir |
| 2 | Valor de peso com estrela, sinal e monitor de estabilidade | Para detalhes, veja a tabela a seguir |
| 3 | Ícone de chave: serviço necessário | Para detalhes, veja Mensagens de evento e erro |
| 4 | Símbolo de bateria | |
| 5 | Líquido/Bruto | |
| 6 | Unidade | |
| 7 | Indicação da página de tecla de função (1/4) e dica de navegação:
use as teclas de cursor < ou > para rolar pelas páginas de tecla de função | |
| 8 | Teclas de função (configuração de fábrica, página 1) | |
| 9 | Linha de dados auxiliar
podem ser definidas 3 linhas no menu, específicas à aplicação de pesagem | O conteúdo é definido no menu;
aqui: Data & Hora, Artigo |
| 10 | Símbolo e linha de informações | Para detalhes, veja a tabela a seguir |

Mostrador de pesagem direta – Modo de 3 linhas



- i**
- Você pode alternar os leiautes de mostrador com a tecla de função  ou selecionar o leiaute de mostrador no menu de `Terminal`.
 - O leiaute de mostrador selecionado está ativo para todas as aplicações.

Mostrador de pesagem direta – Gráfico de barras

Nas linhas auxiliares, pode ser ativado um mostrador gráfico da capacidade da balança.

Pré-requisito: No menu `Aplicação` está ativado `Gráfico de barras` para uma das linhas auxiliares:



O gráfico de barras indica qual porcentagem da capacidade da balança já está ocupada e qual capacidade ainda está disponível.

No exemplo acima, aproximadamente 3/4 da capacidade da balança está ocupada, embora o peso líquido aplicado não seja alto. A proporção pode ser, portanto, um peso de tara alto.

1.2.3 Mostrador no modo Sobre/Sob Pesagem de verificação

No modo Sobre/Sob Pesagem de verificação (veja Procedimento de Sobre/Sob Pesagem de verificação ou Contagem de verificação [▶ 55]) o mostrador utiliza cores para indicar o estado da pesagem de verificação. É possível selecionar três leiautes diferentes no menu ou por meio da tecla de função.



Leiaute padrão

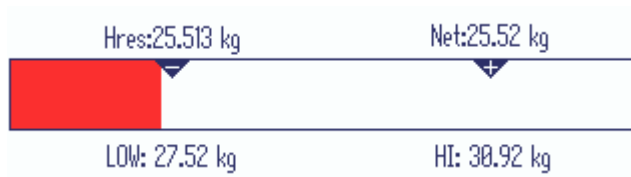

No lugar do mostrador de peso, é exibido um gráfico de barras indicando os valores alvo. O exemplo mostra a cor padrão para uma amostra abaixo da tolerância mínima.

Modo de 3 linhas



As tolerâncias e o peso alvo são exibidos em 3 linhas.

O exemplo mostra a cor padrão para uma amostra acima da tolerância máxima.

Modo colorido



O exemplo mostra a cor padrão para uma boa amostra.



- Você pode alternar os leiautes de mostrador com a tecla de função ou selecionar o leiaute de mostrador no menu de Terminal.
- O leiaute de mostrador selecionado está ativo para todas as aplicações.

1.2.4 Mostrador no modo de Preenchimento

No modo de Preenchimento (veja Procedimento de preenchimento [▶ 55]), em lugar do mostrador de peso, um gráfico de barras e cores indicam o estado do preenchimento.

Baixo demais



Assim que o peso estiver abaixo da tolerância, é exibida uma barra vermelha.

Bom

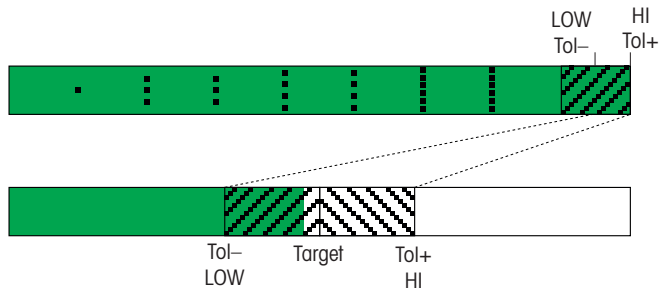

Quando o peso se aproxima do intervalo bom, é exibida uma segunda barra, na qual o intervalo de tolerância está distribuído. Esta é uma ajuda para preencher corretamente o peso alvo.

Alto demais

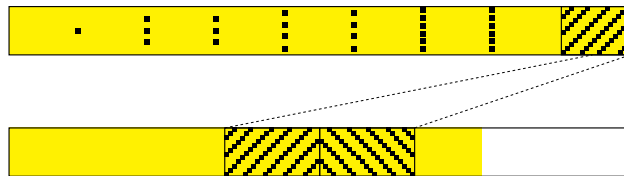

Quando o peso excede o intervalo de tolerância, a cor muda para amarelo.



- Você pode alternar os leiautes de mostrador com a tecla de função  ou selecionar o leiaute de mostrador no menu de `Terminal`.
- O leiaute de mostrador selecionado está ativo para todas as aplicações.

Linha de dados metrológicos

i Os dados metrológicos são armazenados na plataforma de pesagem. O terminal de pesagem apenas serve como indicador.

Na linha de dados metrológicos são exibidas as seguintes informações:

Símbolo	Informações	Comentário
	Classes de precisão	Exibidas apenas se a balança for aprovada de acordo com as diretrizes de Pesos e Medidas
W1 , W2 , W3	Informações do intervalo de pesagem	Apenas para dispositivos de múltiplos intervalos e se a balança for aprovada de acordo com as diretrizes de Pesos e Medidas
Max , cap	Capacidade máxima	cap apenas para NTEP
Min	Capacidade mínima	Exibidas apenas se a balança for aprovada de acordo com as diretrizes de Pesos e Medidas OIML
e =	Resolução aprovada	Exibido apenas se a balança for aprovada (OIML)
d =	Resolução do mostrador	Favor observar que, para balanças aprovadas: OIML : Exibido apenas se d for diferente de e NTEP : Exibido sempre
Approved scale	Dispositivo de pesagem aprovado	Mostrador de metrologia desativado para balanças SICS, por exemplo, BBK422. Os dados de Pesos e Medidas devem ser indicados em uma etiqueta perto do mostrador de peso.













Valor de peso

O valor do peso pode ser marcado com os seguintes símbolos:

Símbolo	Informações	Comentário
*	Valor de peso calculado	Por exemplo, para os resultados de pesagem média
	Sinal	Para valores de peso negativos
	Monitor de estabilidade	Para valores de peso instáveis
1.234₃ kg	Último dígito não aprovado com e>d	Apenas para balanças aprovadas O exemplo indica o valor do peso para uma balança com e=1g e d=0,1g O último dígito menor não é aprovado.









Símbolos e linha de informações

As seguintes informações podem ser exibidas na linha de informações e símbolos:

Símbolo	Informações	Comentário
	Número da balança	Exibido apenas se 2 ou mais balanças estiverem conectadas
<->	Faixa de pesagem	Apenas para balanças com diversas faixas ou intervalos
	Peso abaixo do peso mínimo	O <code>PesoMín</code> deve ser ativado no menu
	Pesagem média	A <code>Média</code> deve ser ativada no menu
	Taragem automática	A <code>Tara automática</code> deve ser ativada no menu
	Apagar automaticamente o peso da tara	A <code>Limpar Tara</code> deve ser ativada no menu
↓0	Zere o modo Sobre/Sob Pesagem de verificação	O <code>Zerar</code> deve ser atribuído a uma tecla de função no menu
>0<	Indicação de centro de zero	Disponibilidade dependendo dos regulamentos locais de Pesos e Medidas
	Otimização automática de APW (average piece weight = peso médio da peça)	A <code>Otimização APW</code> deve ser definida como <code>Auto</code>
Σ	Totalização	Totalização ativa
Fact	FACT precisa estar concluído	FACT = Fully automatic calibration test (teste de calibração totalmente automático). Quando FACT for mostrado: Certifique-se que a plataforma de pesagem esteja vazia e aguarde até que o teste de calibração esteja concluído automaticamente. Apenas para ICS685k-.../f balanças compactas.
	Estatística	Estatísticas ativas
	Banco de dados interno	Banco de dados interno ativo
	Banco de dados externo ativo	As informações do artigo são armazenadas externamente. O banco de dados interno está inativo.
	WLAN conectado	–
	WLAN desconectado	–
	LAN conectado	–
	Verificação de temperatura	Apenas para ICS685k-.../f balanças compactas

1.2.5 Teclado

Teclas de função

Tecla	Nome	Função no modo de operação	Função no menu
	Ligar	<ul style="list-style-type: none">Ligando e desligandoCancelando edição	<ul style="list-style-type: none">Cancelando ediçãoSaindo do menu
	Apagar	<ul style="list-style-type: none">Apagando a taraSaindo da página de informaçõesSaindo da aplicação	<ul style="list-style-type: none">Apagando valorApagando dígito
	Comutação	<ul style="list-style-type: none">Alternando para unidade de peso	<ul style="list-style-type: none">Re-editandoAlternando de números para letras maiúsculas/minúsculas
	Zero	<ul style="list-style-type: none">Definindo a balança para zeroApagando a tara	—
	Tara	<ul style="list-style-type: none">Balança de taragemApagando a tara anterior	—
	Info	<ul style="list-style-type: none">Ativando tela de informaçõesAvançando para a próxima linha/página de informaçõesCongelando e liberando a tela de inicialização	—
	Transferência	<ul style="list-style-type: none">Transferindo os dados para uma impressora ou computador	<ul style="list-style-type: none">Confirmando a entrada/seleção
<	Tecla do cursor	<ul style="list-style-type: none">Navegando	<ul style="list-style-type: none">Saindo do item de menuVolte para próximo nível de menu
>	Tecla do cursor	<ul style="list-style-type: none">Navegando	<ul style="list-style-type: none">Acessando o item de menu
	Teclas do cursor	<ul style="list-style-type: none">Navegando	<ul style="list-style-type: none">Navegando para cima/baixo

Teclas de função

Para atender aos requisitos específicos de aplicação, **ICS685 / ICS689** oferece 16 teclas de função que podem ser configuradas no menu do `Terminal`. As teclas de função são divididas em quatro linhas (páginas).

Configuração de fábrica ICS685

Página 1



Referência n var
aqui: 10 peças



Referência n fixa
aqui: 10 peças



Peso/contagem



Sobre/Sob Pesagem de verificação



Totalização

Página 2



Resolução mais alta



Preenchimento



Banco de dados



Memória ¹⁾



Logout ²⁾

Página 3



Layout do mostrador



Alternando balança ³⁾

Página 4 A página 4 está livre para configuração do cliente.

Ao rolar mais em direção da última página, a página 1 é exibida novamente.

Configuração de fábrica ICS689

Página 1



Sobre/Sob Pesagem de verificação



Banco de dados



Preenchimento



Memória ¹⁾

Página 2



Resolução mais alta



Totalização



Classificação



Logout ²⁾

Página 3



Layout do mostrador



Alternando balança ³⁾



Referência n var aqui: 10 peças



Referência n fixa aqui: 10 peças



APW (average piece weight = peso médio da peça)

Página 4 A página 4 está livre para configuração do cliente.

Ao rolar mais em direção da última página, a página 1 é exibida novamente.

¹⁾ A tecla de função de Memória não estará disponível se o modo de Memória for definido como Off.

²⁾ A tecla de função de Logout estará disponível apenas se o gerenciamento de usuário estiver ativo.

³⁾ A tecla de função de Alternar balança estará disponível apenas se mais de 1 balança estiver conectada.

Operando teclas de função

- Pressione a tecla abaixo da função desejada.

Mudando a linha de tecla de função

- Pressione as teclas do cursor < ou > para mudar de uma linha para outra.

Opções de tecla de função

Símbolo	Definição de menu	Função	Símbolo	Definição de menu	Função
	Zero	Zeragem		APW	Insira o peso médio da peça
	Tara	Taragem		Otimização APW	Otimização de peso de referência, apenas se ativado no menu e se for determinado um peso de referência
	Memória de álibi	Chamando a memória de álibi opcional		Totalização	Obter a soma de diversas pesagens
	Ligar balança	Alternando entre as balanças conectadas		Sobre/Sob Pesagem de verificação	Insira os parâmetros do modo Sobre/Sob Pesagem de verificação
	Mostrador x10	Exibir o valor de peso com resolução 10 vezes maior		Preenchimento	Inserir parâmetros de preenchimento
	Transferência	Transferência de dados para uma impressora ou computador		Classificação	Inserir parâmetros de classe
	Pesagem média	Iniciar pesagem média		Peso/contagem	Alterne entre a exibição de peso e a exibição de peças
	ID1	Inserir identificações. No menu, outra designação pode ser atribuída às teclas.		Salvar como artigo	Salvar os parâmetros de artigo atuais no banco de dados
	ID2			Banco de dados	Exibir banco de dados
	ID3		Entrada personalizada	Abrir artigo novamente	Chamar parâmetros novamente do banco de dados
	Prompt 1, Prompt 2, Prompt 3	Iniciar um fluxo de trabalho. No menu, outra designação pode ser atribuída às teclas.		Logout	Logout a partir do terminal
	Ref n var	Determine o peso médio da peça, livremente ajustável		Layout do mostrador	Alterne entre a exibição de peso padrão e o modo de 3 linhas
	Ref n fix	Determine o peso médio da peça, tamanhos de referência fixos		Verificação de temperatura	Verificar a temperatura do dispositivo (apenas para ICS685k-.../f e se ativado no menu)
	No. cons.	Insira o valor inicial para impressão com número consecutivo			



1.2.6 Entrada alfanumérica

Quando uma entrada alfanumérica é solicitada, um dos símbolos a seguir é exibido no canto superior direito do mostrador:

123 para entrada numérica e caracteres especiais

ABC para entrada em letras maiúsculas

abc para entrada em letras minúsculas

- i** Para ativar o cursor em um campo de texto, pressione .
- Para alternar entre números e letras maiúsculas/minúsculas, pressione **↑** (Shift).
- Entradas de texto como, por exemplo, em um telefone celular. Até quatro caracteres são atribuídos às teclas do teclado numérico.
- As entradas devem ser confirmadas com  ou com a tecla de função .

Exemplo: Insira "ICS6x5"

- 1 Certifique-se de que **ABC** seja exibido.
- 2 Para inserir a letra "I", pressione a tecla **4** três vezes.
- 3 Para inserir a letra "C", pressione a tecla **2** três vezes.
- 4 Para inserir a letra "S", pressione a tecla **7** quatro vezes.
- 5 Pressione **↑** (Shift) duas vezes para mudar para numéricas **123**.
- 6 Insira o número 6.
- 7 Pressione **↑** (Shift) duas vezes para mudar para letras minúsculas **abc**.
- 8 Para inserir a letra "x", pressione a tecla 9 duas vezes.
- 9 Pressione **↑** (Shift) para mudar para numéricas **123**.
- 10 Insira o número 5.
- 11 Confirme a entrada com .

1.2.7 Entrada de código de barras

Para facilitar as entradas, poderá ser conectado um scanner de código de barras.

Dependendo das definições de menu, o scanner de código de barras poderá ser usado para uma entrada fixa ou livre.

Entrada de código de barras fixa

- Comunicação -> COMx -> Modo é definido como Entrada externa.
- Comunicação -> COMx -> Entrada externa -> Destino é definido como, p.ex., ID1.
- Para acessar os dados selecionados, p.ex., ID1, apenas leia o código de barras.
⇒ A entrada de código de barras é reconhecida automaticamente, p.ex., como ID1.

Entrada de código de barras livre

- Comunicação -> COMx -> Modo é definido como Entrada externa.
- Comunicação -> COMx -> Entrada externa -> Destino é definido como, p.ex., Off.
- Leia o código de barras e pressione o botão ou a tecla de função desejada, p.ex., **→T←** ou .
- ⇒ A entrada de código de barras é reconhecida, p.ex., como pré-definição de tara ou ID1.

1.2.8 Conexões

Terminal de pesagem ICS685 para ambientes secos

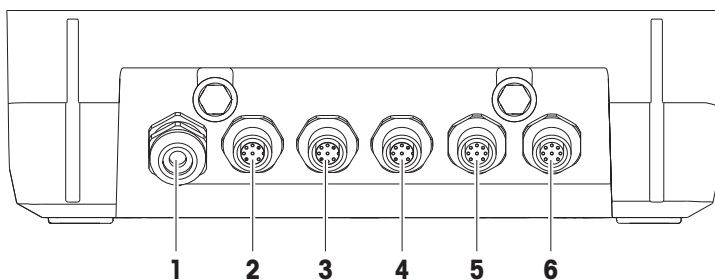

- | | | | |
|----------|--|----------|---|
| 1 | Fonte de alimentação CA ou carregamento de bateria | 2 | Interface padrão COM1 (RS232) |
| 3 | Interface opcional COM2 | 4 | Interface opcional COM3 incl. interface de balança digital SICSpro e balança SICS |
| 5 | Conexão de plataforma de pesagem opcional BALANÇA 2 ou interface de dados opcional | 6 | Conexão da plataforma de pesagem BALANÇA 1 |

Terminal de pesagem ICS689 para ambientes úmidos

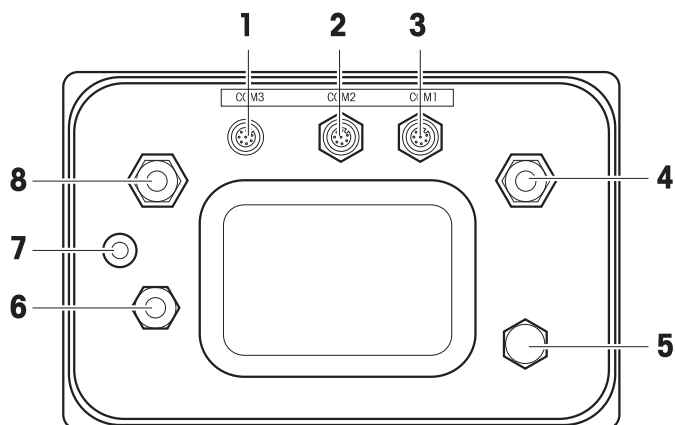

- | | | | |
|----------|--|----------|---|
| 1 | Interface opcional COM2 | 2 | Interface opcional COM3 |
| 3 | Interface padrão COM1 (RS232) Compensação de pressão | 4 | Conexão de plataforma de pesagem BALANÇA 1 |
| 5 | Compensação de pressão | 6 | Fonte de alimentação CA ou carregamento de bateria |
| 7 | Selo de segurança de verificação | 8 | Conexão de plataforma de pesagem opcional BALANÇA 2 |

ICS689a-.../c

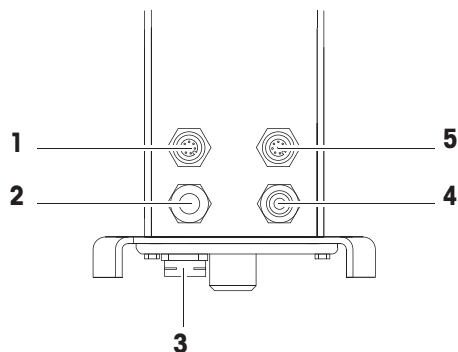

- | | | | |
|----------|-------------------------------|----------|--|
| 1 | Interface opcional COM2 | 2 | Conexão da plataforma de pesagem |
| 3 | Compensação de pressão | 4 | Fonte de alimentação CA ou carregamento de bateria |
| 5 | Interface padrão COM1 (RS232) | | |

O selo de segurança da verificação é aplicado diretamente no terminal de pesagem.

1.3 Visão geral da aplicação

1.3.1 Aplicações de pesagem

Os terminais de pesagem **ICS685 / ICS689** oferecem diversas aplicações de pesagem para suas tarefas especiais.

- Pesagem direta – apenas carregue um peso e leia o resultado
- Pesagem média (pesagem dinâmica) para amostras de pesagem agitadas, por exemplo, animais
- Contagem
 - Contagem de amostras discretas como parafusos, folha, ...
 - Medição de amostras que não sejam distintas como comprimentos, áreas, volumes, ...
- Sobre/Sob Pesagem de verificação e Preenchimento
 - Sobre/Sob Pesagem de verificação de diferentes amostras de um tipo
 - preenchimento em líquidos ou produtos pulveréos para uma quantidade desejada
- Classificação
- Totalização – também para Contagem e Sobre/Sob Pesagem de verificação ou resultados de Preenchimento

- i**
- Para cada aplicação, o conteúdo das linhas auxiliares no mostrador e da impressão pode ser configurado individualmente.
 - Contagem, Sobre/Sob Pesagem de verificação ou Preenchimento e Totalização podem ser combinados.

1.3.2 Recursos avançados

Visão geral

Os terminais de pesagem **ICS685 / ICS689** oferecem alguns recursos avançados para tornar a operação mais fácil, segura e rastreável:

- Gerenciamento de usuários
- Solicitando
- Banco de dados
- Estatística (como parte da função de totalização)
- Teste de rotina e arquivo de registro de teste de rotina
- Teste de carga de canto e registro de carga de canto
- Arquivo de registro de calibragem
- Memória (memória álbi ou memória de transação)

Gerenciamento de usuários

O gerenciamento de usuários do **ICS685 / ICS689** permite gerenciar até 20 usuários por:

- Nome de usuário e ID Usuário
- Perfil de usuário (operador ou supervisor)
- Idioma do usuário
- Senha de usuário
- Teclas específicas do usuário



- Quando o gerenciamento de usuários é ativado, qualquer acesso ao terminal é protegido por senha.
- O gerenciamento de usuários pode ser configurado no menu, em `Terminal -> Gerenciamento de usuários`.
- O Login/logout com o gerenciamento de usuários é descrito em "Login/logout [▶ 29]".

Solicitando

O dispositivo oferece 6 prompts predeterminados para fluxos de trabalho frequentemente usados. Além disso, até 3 fluxos de trabalho específicos do cliente podem ser definidos para guiar o operador.



- Os prompts podem ser configurados no menu em `Aplicação -> Solicitando`.
- A operação com prompts é descrita em `Visão geral de prompt [▶ 36]` e seguintes.

Banco de dados

O dispositivo oferece um banco de dados interno de até 5.000 registros de dados para itens de pesagem frequentemente usados.

Cada registro pode conter os seguintes dados:

- Dados de informações do artigo
- Valores de peso
- Parâmetros de contagem de peças
- Parâmetros da pesagem de verificação
- Parâmetros de preenchimento
- Parâmetros de totalização

- i**
- A edição do banco de dados é descrita em Criando um novo artigo [▶ 118] e seguintes.
 - Assim que os parâmetros de aplicação forem inseridos, eles podem ser armazenados no banco de dados também.
 - Para editar o banco de dados de maneira confortável em seu computador, está disponível o DatablCS opcional (www.mt.com/ind-databics). Ao usar DatablCS, estão disponíveis até 30.000 registros de dados.

Estatística

O dispositivo oferece avaliação de estatística de sua série de pesagem.

Podem ser determinados os seguintes valores de estatística:

- Desvio padrão
- Desvio padrão (bom)
- Valor médio
- Valor médio (bom)
- Valor máx.
- Valor mín.
- Mediano
- Relação de % por classe
- N° por classe

- i**
- Para avaliar as estatísticas de maneira confortável em seu computador, está disponível o software opcional DatablCS (www.mt.com/ind-databics).

Teste de rotina / Teste de carga de canto

Para resultados de pesagem melhores, o dispositivo suporta calibração de rotina e testes de carga de canto de rotina. Os resultados do teste são armazenados nos arquivos de registro correspondentes.

Os testes de rotina podem ser configurados por:

- Intervalo (dias)
- Teste externo
- Teste interno (apenas para **ICS685k-.../f**)

Para os testes externos, é possível especificar o seguinte:

- Peso de teste (valor)
- Nome do peso (para certificar-se de usar sempre o mesmo peso)
- Tolerância



- O teste de rotina e o teste de carga de canto podem ser configurados separadamente para cada balança conectada no menu em *Manutenção -> Teste de balança*.
- A realização dos testes e a exibição/impressão/transferência dos arquivos de registro são descritas em "Realizando teste de rotina [▶ 121]" e seguintes.

Arquivo de registro de calibragem

Todos os resultados de calibragem são armazenados no arquivo de registro de calibragem.

A forma de visualizar/imprimir/transferir o arquivo de registro de calibração é descrita em "Abrindo o arquivo de registro de calibragem [▶ 124]".

1.4 Comissionamento

1.4.1 Selecionando o local

O local correto é crucial para a precisão dos resultados de pesagem.

- 1 Selecione um local estável, sem vibrações e, se possível, horizontal, para a plataforma de pesagem.
 - ⇒ O piso também deve poder suportar o peso da plataforma de pesagem completamente carregada com segurança.
- 2 Observe as seguintes condições ambientes:
 - ⇒ Sem iluminação solar direta
 - ⇒ Sem descargas fortes
 - ⇒ Sem variação excessiva de temperatura

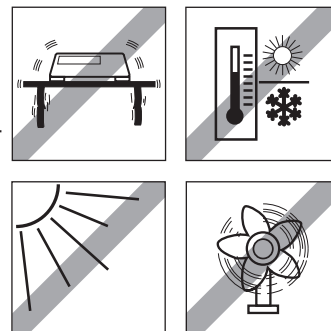

1.4.2 Nivelamento

Nivelamento de plataformas de pesagem

Apenas as plataformas de pesagem horizontalmente niveladas com precisão fornecem resultados de pesagem precisos. As plataformas aprovadas de Pesos e Medidas possuem uma bolha de nível para simplificar o nivelamento.

- Gire o pé ajustável da plataforma de pesagem até que a bolha de ar do nível esteja dentro do círculo interno.

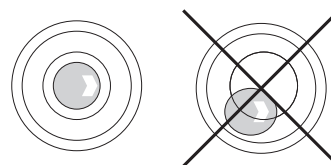

Nivelamento de balanças compactas ICS685-.../f

Em balanças compactas, o nivelamento pode ser feito de maneira fácil.

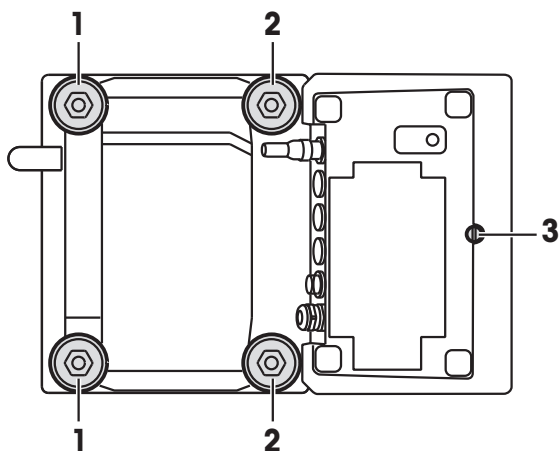

- 1 Vire a balança compacta de ponta-cabeça.
- 2 Parafuse os 2 pés ajustáveis (2) no lado voltado ao terminal da plataforma de pesagem.
- 3 Vire a balança compacta para sua posição normal.
- 4 Nivele a balança compacta girando os outros 2 pés ajustáveis (1) da plataforma de pesagem até que a bolha de nível esteja dentro do círculo interno.
- 5 Desparafuse os dois pés (2) da plataforma de pesagem até que estes tenham contato com a mesa.

i O pé ajustável (3) do terminal de pesagem está desparafusado 7 mm desde fábrica e não precisa ser ajustado para nivelamento.

1.4.3 Conexão da plataforma de pesagem

Plataformas de pesagem analógicas

- Entre em contato com o técnico de serviços da METTLER TOLEDO para conectar uma plataforma de pesagem analógica ao terminal de pesagem **ICS685g / ICS689g**.

Plataformas de pesagem com interface de balança digital

- Conecte o conector da plataforma de pesagem ao terminal de pesagem **ICS685i / ICS689i** ou **ICS685s / ICS689s**.



- Se você solicitou um sistema de pesagem aprovado que consiste em um terminal de pesagem **ICS685s** e uma plataforma de pesagem PBD555 aprovada, a aprovação foi feita na fábrica (não para o mercado americano).
- Você pode desconectar a plataforma de pesagem do terminal de pesagem **ICS685s / ICS689s** ou **ICS685i / ICS689i** de um sistema de pesagem aprovado sem violar a aprovação. Se outra plataforma de pesagem for conectada ao terminal de pesagem, o sistema não estará aprovado. Se a plataforma de pesagem do sistema aprovado for conectada novamente, a aprovação será válida novamente.
- Se você solicitou um sistema de pesagem aprovado que consiste em um terminal de pesagem **ICS685s / ICS689s** e uma plataforma de pesagem PBK/PFK aprovada, a aprovação foi feita na fábrica (não para o mercado americano).
- Se você conectou uma plataforma de pesagem não aprovada e deseja ter o sistema aprovado, contacte o **METTLER TOLEDO** técnico de serviços.

1.4.4 Conexão da fonte de alimentação



CUIDADO

Risco de choque elétrico!

- a) Antes de conectar a fonte de alimentação, verifique se o valor de tensão impresso na etiqueta corresponde à tensão do seu sistema local.
- b) Em hipótese alguma conecte o dispositivo se o valor de tensão na etiqueta for diferente da tensão do sistema local.
- c) Certifique-se de que a plataforma de pesagem atingiu a temperatura ambiente antes de ligar a fonte de alimentação.

- Ligue o plugue de energia no soquete.
- ⇒ Após ser conectado, o dispositivo realiza um auto teste. O dispositivo está pronto para operar quando o zero aparecer no mostrador.

1.4.5 Manuseio da bateria secundária

Símbolo de bateria

O símbolo de bateria indica o estado atual de carregamento da bateria secundária.



- Um segmento corresponde a aproximadamente 25 % da capacidade.
- Caso o símbolo pisque, a bateria secundária deve ser carregada.
- Durante o carregamento, os segmentos ficam em "movimento" até que a bateria esteja completamente carregada e todos os segmentos ficam continuamente acesos.

Quando operar um dispositivo com uma bateria secundária integrada, note o seguinte:

- Antes da primeira colocação em funcionamento, carregue a bateria secundária por pelo menos 3 horas.
- A vida útil depende da intensidade de uso, da configuração e da balança conectada. Para detalhes referentes a **ICS685**, veja "Tempo de operação com bateria [▶ 132]", ou referentes a **ICS689**, veja "Tempo de operação com bateria [▶ 138]".
- O tempo de carregamento da bateria secundária compreende 4 a 5 horas. A bateria secundária é protegida contra sobrecargas.
- A bateria secundária tem vida útil de 500 a 1.000 ciclos de carga/descarga.



⚠ CUIDADO

O carregamento da bateria secundária abaixo de 0 °C (32 °F) ou acima de 40 °C (104 °F) é prevenido pelo sistema eletrônico de carregamento!

- a) Certifique-se de que a temperatura esteja dentro do intervalo de 0 °C a 40 °C (32 °F a 104 °F) para carregar a bateria secundária.



⚠ CUIDADO

Perigo de sujeira porque o carregador da bateria secundária não está protegido conforme IP69K!

- a) Não carregue o dispositivo em ambientes úmidos ou empoeirados.
- b) Após o carregamento da bateria secundária, feche a capa protetora do soquete de carregamento no dispositivo.

Uso recomendado da bateria secundária

As características mencionadas acima somente são válidas caso as seguintes recomendações forem observadas:

- Mude a bateria assim que a mensagem "Bateria fraca" aparecer e o símbolo de bateria começar a piscar. Quando a mensagem aparecer, você ainda terá tempo suficiente (pelo menos 10 minutos) para concluir sua tarefa atual.
- Para obter o melhor desempenho da bateria, opere o dispositivo com a bateria secundária integrada em uma temperatura ambiente na faixa de 10 °C a 30 °C (50 °F a 86 °F). Isso também vale para o descarregamento da bateria.

Trocando a bateria (apenas ICS685)

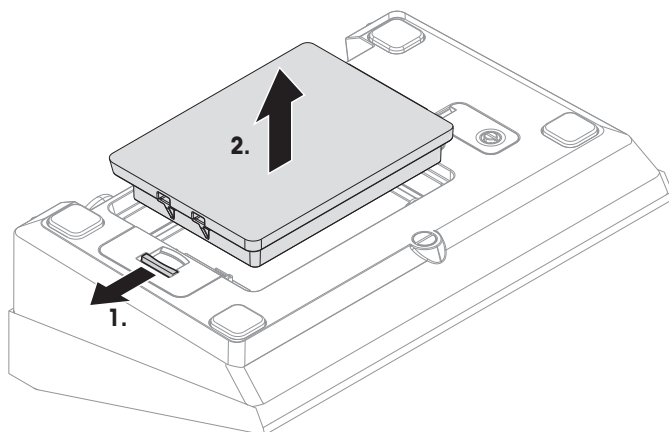

- 1 Desdobre a bateria movendo o controle deslizante no sentido oposto ao da bateria e remova a bateria descarregada.
- 2 Insira a bateria totalmente carregada e prenda-a movendo o controle deslizante contra a bateria.

i Com a proteção IP65 opcional, a bateria não é acessível de fora. Entre em contato com o **METTLER TOLEDO** técnico de serviços.

1.4.6 Use em áreas higienicamente sensíveis

ICS689 terminais de pesagem são fáceis de limpar e foram concebidos para serem usados na indústria alimentícia.



Recursos ICS689

- Grau de proteção IP68/69k
- Caixa do terminal e placa de carga feitas em aço inoxidável
- Sem roscas abertas
- Sem parafusos com rebaxamentos
- Teclado feito de PET com superfície macia
- Superfícies horizontais reduzidas
- Costuras de soldagem contínuas

2 Operação

2.1 Ligando/desligando

Ligando

- Pressione .
 - ⇒ Por alguns segundos, o dispositivo exibe uma tela de inicialização com o nome do dispositivo, a versão do software, o número de série do terminal de pesagem e o valor do Código Geo.
- 
 - Você pode congelar a tela de inicialização pressionando **i**.
 - Ao iniciar uma balança compacta, a linha de metrologia exibe se ela é aprovada ou não. Se você solicitou um sistema de pesagem aprovado, a aprovação já foi feita na fábrica (não para o mercado americano).
 - Com **ICS685k-.../f** balanças compactas assegura que o dispositivo está à temperatura ambiente antes de ligar. **Para assegurar resultados de pesagem precisos, aguarde 15 minutos após ligar, antes de iniciar a operação de pesagem.**

Desligando

- Pressione .
 - ⇒ Antes que o mostrador apague, **-OFF-** aparece brevemente.



Redefinindo

- Pressione e segure  por aproximadamente 5 segundos.
 - ⇒ O dispositivo está desligado.



2.2 Login/logout

Quando o gerenciamento de usuários está ativado no menu *Terminal*, é necessário um procedimento de login/logout. A tela de login é exibida após ligar ou fazer o logout.

Login

- 1 Selecione seu nome usando as teclas do cursor **Λ / v** e confirme com a tecla de função. 
- 2 Insira sua senha e confirme com a tecla de função.
 - ⇒ O mostrador de peso aparece. 

Logout

- 1 Pressione a tecla de função.
 - ⇒ Um lembrete de segurança é exibido. 
- 2 Pressione a tecla de função.
 - ⇒ A tela de login é exibida, e o usuário atual é desconectado. 

 Sempre faça logout ao sair do terminal para evitar que pessoas não autorizadas o utilizem.

2.3 Pesagem direta

- 1 Posicione a amostra de pesagem na balança.
- 2 Espere até que o monitor de estabilidade  se apague.
- 3 Leia o resultado da pesagem.

2.4 Trocando unidades

Se uma segunda unidade de pesagem adicional é configurada no menu, é possível alternar entre as duas unidades de pesagem.

- Pressione .
- ⇒ O valor do peso é exibido na segunda unidade.





- Unidades possíveis são: g, kg, oz, lb, lb-oz, t e PCS no modo de contagem de peças.
- Quando no menu *Balança* -> *Mostr. unidade e res.* -> *Rolo de unidade* é definido como *On*, o valor do peso pode ser exibido em todas as unidades de peso disponíveis pressionando repetidamente .

2.5 Zeragem / Correção do ponto zero

A zeragem de valores corrige a influência de alterações ligeiras na placa de carga ou de desvios menores do ponto zero.

Manual

- 1 Descarregue a balança.
- 2 Pressione 0.
- ⇒ O zero aparecerá no mostrador.

Automático



No caso de balanças não aprovadas, a correção de ponto zero automático pode ser desativada no menu, ou o intervalo de zero pode ser alterado. As balanças aprovadas são configuradas para o valor fixo de 0,5 d por segundo.



- A função zero só está disponível em um intervalo de pesagem limitado.
- Depois de zerar os valores da balança, todo o intervalo de pesagem ainda fica disponível.

2.6 Pesagem com tara

2.6.1 Taragem

- Coloque o recipiente vazio na balança e pressione T.
- ⇒ O mostrador zero e o símbolo **NET** aparecem.
- ⇒ O peso da tara continua armazenado até ser apagado.

2.6.2 Apagar a tara

- Pressione **C**.
- ⇒ O símbolo **NET** se apaga, o peso bruto aparece no mostrador.



Se o símbolo  é exibido, ou seja, a função de tara *Limp. tara autom.* é ativada no menu *Balança*, o peso da tara é automaticamente apagado logo que a balança for descarregada.

2.6.3 Apagar automaticamente a tara

O peso da tara é automaticamente apagado quando a balança é descarregada.

Pré-requisito

O símbolo  é exibido, ou seja, a função de tara *Limp. tara autom.* é ativada no menu *Balança*.



O peso da tara deve ser maior do que 9 divisões da balança.

2.6.4 Taragem automática

Caso você posicione um peso em uma balança vazia, a balança tara automaticamente e o símbolo **NET** é exibido.

Pré-requisito

O símbolo **T** é exibido, por exemplo, a função de tara *Tara automática* é ativada no menu *Balança*.



O peso a ser automaticamente tarado, por exemplo, o material de embalagem, deve ser mais pesado do que 9 divisões da balança.

2.6.5 Tara de cadeia

Com essa função é possível tarar várias vezes se, por exemplo, o papelão foi colocado entre as camadas individuais em um recipiente.

- A função de tara *Tara de cadeia* é ativada no menu *Balança*.

- 1 Coloque o primeiro recipiente ou material de embalagem na balança e pressione **→T←**.
⇒ O peso de embalagem é automaticamente salvo quando o peso da tara, o mostrador zero e o símbolo **NET** aparecem.
- 2 Carregue a amostra de pesagem e leia/imprima o resultado.
- 3 Coloque o segundo recipiente ou material de embalagem na balança e pressione **→T←** novamente.
⇒ O peso total na balança é salvo como o novo peso da tara. O mostrador zero aparece.
- 4 Carregue a amostra de pesagem no segundo recipiente e leia/imprima o resultado.
- 5 Repita as etapas 3 e 4 para outros recipientes.

2.6.6 Pre-definição de tara

Para pesos de recipiente estabelecidos, insira o peso da tara numericamente ou através de código de barras / comando SICS. Dessa forma, não é necessário tarar o recipiente vazio.



O peso de tara inserido é válido até que um novo peso de tara seja inserido ou que o peso da tara seja apagado.

Pré-definição de tara com entrada numérica

- 1 Insira o peso de tara conhecido e pressione **→T←** para confirmar.
⇒ O mostrador de peso indica o peso negativo da tara e o símbolo **NET** aparece.
- 2 Coloque o recipiente cheio na plataforma de pesagem.
⇒ O peso líquido é exibido.

Pré-definição de tara com entrada de código de barras

- Para usar o código de barras, Pré-def. tara é selecionada como destino para entrada externa no menu em Comunicação -> COMx -> Entrada externa -> Destino.
- 1 Insira o peso de tara conhecido através do código de barras.
⇒ O mostrador de peso indica o peso negativo da tara e o símbolo **NET** aparece.
 - 2 Coloque o recipiente cheio na plataforma de pesagem.
⇒ O peso líquido é exibido.

Pré-definição de tara com comando SICS para um computador conectado

- 1 Insira os pesos de tara conhecidos no computador usando o comando SICS TA_Value_Unit.
⇒ O mostrador de peso indica o peso negativo da tara e o símbolo **NET** aparece.
- 2 Coloque o recipiente cheio na plataforma de pesagem.
⇒ O peso líquido é exibido.

2.7 Exibindo informações

Até 9 itens diferentes podem ser configurados no menu para a tecla **i**. Dependendo da configuração no menu em `Terminal -> Dispositivo -> Teclado -> Tecla info`, os seguintes dados podem ser atribuídos em qualquer ordem livre, por exemplo,

- Data e Hora
- Valores de peso
- Identificações
- Informações de artigo
- Parâmetros de aplicação
- Informações do dispositivo
- Dados do usuário
- Números de série e versões de software
- Informações de rede

Na segunda e terceira páginas de informações, o sistema e as informações de contato podem ser exibidos.

- 1 Pressione **i**.
⇒ A (primeira) página de informações é exibida.
- 2 Pressione **i** novamente.
⇒ A próxima tela de informações é exibida.
- 3 Para deixar as telas de informações, pressione **C**.

i Uma tela de informações é exibida até que **i** seja novamente pressionado ou até que **C** seja pressionado.

2.8 Impressão dos resultados

Caso uma impressora ou computador estejam conectados, os resultados de pesagem e outras informações podem ser impressas ou transferidas para um computador.

- Pressione .
⇒ Os dados definidos são impressos ou transferidos para o computador.

- i**
- O conteúdo da impressão pode ser definido no menu `Comunicação -> COMx -> Definir modelos`. O modelo precisa ser atribuído à impressão no menu `Aplicação`.
 - Se no menu `Aplicação Modo de memória` for definido como `Álibi` ou `Transação`, o resultado de pesagem é armazenado na memória ao pressionar .

Impressão sem pressionar uma tecla (impressão inteligente)

- No menu `Aplicação -> Impr. inteligente -> Ativar` é definido como `On`.
 - Para iniciar a próxima impressão, o peso precisa cair abaixo do limiar definido.
- 1 Coloque a amostra de pesagem sobre a placa de carga.
⇒ Quando um valor de peso estável for alcançado, o resultado será impresso automaticamente.
 - 2 Remova a amostra de pesagem da placa de carga e carregue a amostra de pesagem seguinte.
⇒ Quando o valor de peso tiver caído abaixo do limiar definido, o próximo valor de peso estável será impresso automaticamente.

Impressão com número consecutivo

O dispositivo oferece a possibilidade de enumerar as pesagens na impressão.

- No modelo selecionado No. consecutivo é atribuído a uma linha.
- Para definir um valor inicial, é preciso que uma tecla de função seja definida como No. consecutivo (F1) no menu em Terminal -> Dispositivo -> Teclado -> Tcl. de função.

Date	11/04/2014
Time	17:17:39
Gross	0.815 kg
Cons. no	10

- 1 Para entrar um valor inicial para o número consecutivo, pressione a tecla de função (F1).
- 2 Insira o número inicial desejado e confirme com .
 - ⇒ Os resultados de pesagem são impressos com um número consecutivo, começando no número inicial inserido.



- Se nenhum valor inicial for inserido, o número consecutivo começará com 1.
- O número consecutivo também pode ser exibido nas linhas auxiliares (Aplicação -> ... -> Linhas auxiliares -> No. consecutivo)

2.9 Pesagem média (dinâmica)

Com a função de pesagem média é possível pesar amostras de pesagem em movimento como animais vivos. Caso essa função esteja ativada,  é exibido na linha de informações. Com a pesagem média, a balança calcula o valor médio de operações de pesagem dentro de um determinado intervalo de tempo.

Inicie por meio da tecla de função (configuração de fábrica)

- Amostra de pesagem mais pesada do que 9 divisões da balança.
- 1 Posicione a amostra de pesagem na balança.
 - 2 Pressione a tecla de função  para iniciar a pesagem média.
 - ⇒ Durante a pesagem média aparecem estrelas no mostrador e o resultado médio será exibido com o símbolo *.
 - 3 Descarregue a balança para dar início a uma nova operação de pesagem média.

Com início automático

- Aplicação -> Média -> Modo -> Auto é selecionado no menu.
 - Amostra de pesagem mais pesada do que 9 divisões da balança.
- 1 Posicione a amostra de pesagem na balança.
 - ⇒ A pesagem média começa automaticamente.
 - ⇒ Durante a pesagem média aparecem estrelas no mostrador e o resultado médio será exibido com o símbolo *.
 - 2 Descarregue a balança para dar início a uma nova operação de pesagem média.

2.10 Trabalhando com identificações

As séries de pesagem podem ser atribuídas a três números de identificação ID1, ID2 e ID3, com até 40 caracteres numéricos que também são impressos nos protocolos. Se, por exemplo, forem atribuídos um número de cliente e um número de lote, pode ser visto claramente no protocolo qual lote foi pesado para qual cliente.

Entrada direta

- Pelo menos uma das teclas de função ID1, ID2 ou ID3 está ativada no menu em `Terminal -> Dispositivo -> Teclado -> Tchl. de função`.
- Para exibir a identificação nas linhas auxiliares, ID1, ID2 ou ID3 precisam ser ativados no menu em `Aplicação -> ... -> Linhas auxiliares para cada aplicação`.

1 Pressione a tecla de função desejada , , .

⇒ O último ID introduzido é exibido.

2 Insira o ID e confirme com .

⇒ A ID inserida é atribuída para as seguintes pesagens até que a ID seja mudada.

Uso de código de barras (apenas para uma identificação)

- ID1, ID2 ou ID3 é selecionada como destino para entrada externa no menu em `Comunicação - COMx -> Entrada externa -> Destino`.
- Para exibir a identificação na linha auxiliar, ID1, ID2 ou ID3 precisa ser ativado no menu em `Aplicação -> ... -> Linhas auxiliares para cada aplicação`.

- Digitalize a ID.

⇒ A ID é atribuída às seguintes pesagens até que a nova ID seja digitalizada.

Usando o conjunto de comando SICS (até três identificações)

- Para exibir a identificação na linha auxiliar, ID1, ID2 ou ID3 precisa ser ativado no menu em `Aplicação -> ... -> Linhas auxiliares para cada aplicação`.

- Envie o comando de ID (I12, I13 ou I14) de um PC.

⇒ A ID é atribuída às seguintes pesagens até que a nova ID seja enviada.

 No menu `Terminal` pode ser fornecida uma designação para as teclas de identificação ID1, ID2 e ID3, que é exibida como tecla de função. Assim, você pode ver claramente quais informações são solicitadas, por exemplo, lote em vez de ID2.

2.11 Trabalhando com uma resolução maior

O valor do peso pode ser exibido em uma resolução maior continuamente ou quando chamado.

- A tecla de função `x10 Mostrador` é ativada no menu `Terminal`.

- Pressione a tecla de função .

⇒ O valor de peso é exibido em uma resolução, pelo menos, 10x maior e é marcado com o símbolo *****.

⇒ A resolução maior é exibida por 3 segundos.

 Com plataformas de pesagem não aprovadas, o valor de peso em uma resolução maior pode ser exibida permanentemente na linha auxiliar.

2.12 Alternando balanças

- Pelo menos duas balanças estão conectadas ao terminal de pesagem.
- A tecla de função `Ligar balança` é ativada no menu de `Terminal`.
- Pressione a tecla de função  para alternar para a balança seguinte.
 - ⇒ A balança ativa atual é exibida na linha de informações e de símbolo no canto superior do mostrador. No símbolo de tecla de função, o número mudou.

2.13 Trabalhando com um prompt

2.13.1 Visão geral de prompt

O dispositivo oferece prompts para fluxos de trabalho frequentemente usados. Você pode selecionar a partir de seis prompts predeterminados ou criar seu próprio prompt. O terminal de pesagem o guiará etapa por etapa.

No menu de `Aplicação`, os seguintes prompts podem ser ativados:



- `Tara/Amostra` – contagem de peças com a primeira taragem e depois determinando o peso médio da peça
 - `Amostra/Tara` – contagem de peças primeiro determinando o peso médio da peça e depois tarando
 - `Mãos livres` – contagem sem pressionar nenhuma tecla
 - `Multitara` – taragem de diversos recipientes com o mesmo peso de tara
 - `Tara aditiva` – adicionar diferentes valores de tara
 - `Retirada` – pesagem de verificação de um recipiente
- i**
- Durante o prompt, nenhuma outra tecla de função está disponível.
 - Para iniciar um prompt, pelo menos uma das teclas de função `Prompt 1`, `Prompt 2`, `Prompt 3` precisa ser ativada no menu `Terminal`.
 - No menu `Aplicação`, estas teclas de função podem ser denominadas de acordo com sua tarefa específica.

2.13.2 Tara/Amostra

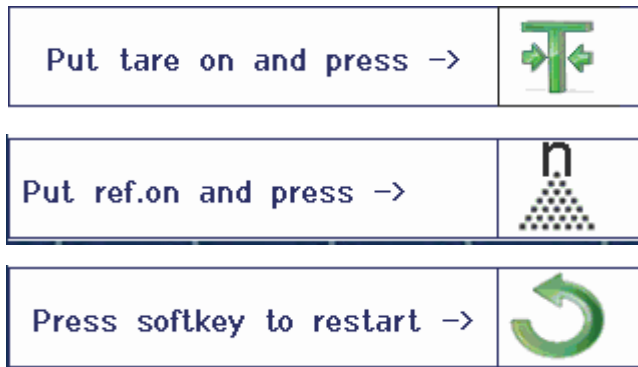
Este prompt o guiará pela contagem de peças com a primeira taragem e depois pela determinação do peso médio da peça.



- 1 Verifique o tamanho de referência atual que está indicado na tecla de função  (Ref N var).
- 2 Se necessário, altere o tamanho de referência, veja a seção Contagem.
- 3 Pressione a tecla de função prompt.
⇒ Na linha de tecla de função são exibidas as instruções para a primeira etapa.
- 4 Carregue o peso da tara e confirme com a tecla de função indicada.
⇒ Na linha de tecla de função são exibidas as instruções para a etapa seguinte.
- 5 Carregue as partes de referência e confirme com a tecla de função indicada.
⇒ A unidade de exibição é alterada para PCS e a linha de tecla de função é alterada também.
- 6 Carregue as amostras de pesagem e leia o número de peças.
- 7 Para reinicializar a contagem com uma nova referência, pressione a tecla de função indicada.
⇒ **Limpo** é exibido brevemente antes do primeiro prompt ser exibido novamente.
- 8 Repita as etapas 4 a 7 para outras referências.
- 9 Para sair da contagem de peças, pressione **C**.
⇒ **Limpo** é exibido brevemente.



 Se uma impressora estiver conectada, cada resultado individual pode ser impresso ao pressionar .

2.13.3 Amostra/Tara

Este prompt o guiará pela contagem de peças com a primeira determinação de peso médio da peça e depois pela tara.



- 1 Verifique o tamanho de referência atual que está indicado na tecla de função  (Ref N var).
- 2 Se necessário, altere o tamanho de referência, veja a seção Contagem.
- 3 Pressione a tecla de função prompt.
 - ⇒ Na linha de tecla de função são exibidas as instruções para a primeira etapa.
- 4 Carregue as partes de referência e confirme com a tecla de função indicada.
 - ⇒ A unidade de exibição é alterada para PCS e a linha de tecla de função é alterada também.
- 5 Carregue o peso da tara e confirme com a tecla de função indicada.
 - ⇒ Na linha de tecla de função são exibidas as instruções para a etapa seguinte.
- 6 Carregue as amostras de pesagem e leia o número de peças.
- 7 Para reinicializar a contagem com uma nova referência, pressione a tecla de função indicada.
 - ⇒ **Limpo** é exibido brevemente antes do primeiro prompt ser exibido novamente.
- 8 Repita as etapas 4 a 7 para outras referências.
- 9 Para sair da contagem de peças, pressione **C**.
 - ⇒ **Limpo** é exibido brevemente.

 Se uma impressora estiver conectada, cada resultado individual pode ser impresso ao pressionar .

2.13.4 Mãos livres

Este prompt o guiará pela contagem de peças sem pressionar nenhuma tecla.

Put weight on and wait for auto tare

Load wt. and wait for
autom. APW determination

Press softkey to restart →



- 1 Pressione a tecla de função Prompt.
 - ⇒ Na linha de tecla de função são exibidas as instruções para a primeira etapa.
- 2 Carregue o peso da tara.
 - ⇒ Quando o peso estiver estável, será realizada uma tara automática.
 - ⇒ Na linha de tecla de função são exibidas as instruções para a etapa seguinte.
- 3 Carregue o número indicado de peças de referência.
 - ⇒ O peso médio da peça é determinado automaticamente.
 - ⇒ A unidade de pesagem é alterada para PCS e a linha de tecla de função muda.
- 4 Carregue as amostras de pesagem e leia o número de peças.

Reinicializar a contagem de peças



- Para reinicializar a contagem com uma nova referência, pressione a tecla de função indicada.
 - ⇒ **Limpo** é exibido brevemente antes do primeiro prompt ser exibido novamente.

Sair da contagem de peças

- Para sair da contagem de peças, pressione **C**.
 - ⇒ **Limpo** é exibido brevemente.

2.13.5 Multitara

Este prompt o guiará pela taragem de um conjunto de recipientes com o mesmo peso de tara conhecido.

- 1 Pressione a tecla de função prompt.
⇒ O número de contêineres (n) é exibido.
- 2 Insira o número de contêineres e confirme a entrada com a tecla de função 
⇒ O valor de tara de um único contêiner é selecionado.
- 3 Insira o peso de tara conhecido de um único contêiner e confirme a entrada com a tecla de função 
⇒ Quando todas as entradas forem feitas, o peso é exibido no mostrador.
Por exemplo, com um conjunto de 6 recipientes de 0,4 kg cada, um valor de PT (tara predefinida) de 2,4 kg é exibido para todo o conjunto.
- 4 Pese o conjunto.
⇒ O peso líquido do conjunto é exibido sem a tara extra.
- 5 Para sair do prompt, pressione **C**.
⇒ **Limpo** é exibido brevemente.



2.13.7 Retirada

Este prompt o guiará pela pesagem positiva dos mesmos itens em um recipiente ou pela pesagem negativa de um recipiente sem pressionar uma tecla entre as ações.

- 1 Pressione a tecla de função prompt.
⇒ É exibida a tela para inserir os valores alvo.
- 2 Insira os valores alvo conforme descrito na seção de Pesagem de verificação.
Para pesagem positiva, insira um valor alvo positivo. Para pesagem negativa, insira um valor alvo negativo.
⇒ **Nova meta definida!** é exibido brevemente.
- 3 Para pesagem positiva, coloque o recipiente vazio na balança.
Para pesagem negativa, coloque o recipiente cheio na balança.
- 4 Pressione →**T**← para tarar o recipiente.
- 5 Para pesagem positiva, coloque o material de pesagem de verificação dentro do recipiente.
Para pesagem negativa, remova o material de pesagem de verificação de dentro do recipiente.
⇒ Se o peso aplicado/retirado ou a quantidade aplicada/retirada permanecer dentro dos valores de tolerância, a taragem é realizada automaticamente.
O próximo item pode ser pesado/retirado.
- 6 Para sair do prompt, pressione **C**.
⇒ **Limpo** é exibido brevemente.





- Ao usar um item que é muito leve ou muito pesado, a taragem deve ser realizada automaticamente.
- Selecione o recurso `Impr. autom.` para gerar uma impressão automática quando o peso estiver dentro ou fora da tolerância.

2.14 Arquivos de registro de memória

2.14.1 Chamando arquivo de registro de memória





i Apenas resultados de pesagem confirmados com  são armazenados no arquivo de registro da memória.

Visão geral

- O Modo de memória é definido como Álíbi ou Transação em Aplicação -> Memória.
- Pressione a tecla de função  ou selecione Memória no menu de Seleção rápida com as teclas do cursor \wedge / \vee e confirme com .
 - ⇒ São exibidos os registros de álíbi das últimas operações de pesagem.

MEMORY				
#	Date & Time	Gross	Tare	Net
000027	14/09/11 11:38:13	50.00 kg	60.00 kg	-9.20 kg
000028	14/09/11 11:50:50	15.00 kg	0.00 kg	15.00 kg
000029	14/09/11 11:58:16	15.00 kg	0.00 kg	15.00 kg
000030	14/09/11 11:58:54	30.00 kg	0.00 kg	30.00 kg
000031	14/09/11 13:30:43	0.00 kg	0.00 kg	0.00 kg
000032	14/09/11 13:32:42	60.00 kg	0.00 kg	60.00 kg
000033	14/09/11 13:33:57	60.00 kg	0.00 kg	60.00 kg
000034	14/09/11 13:53:52	0.00 kg	0.00 kg	0.00 kg
000035	14/09/11 14:14:33	60.00 kg	0.00 kg	60.00 kg
000036	14/09/11 14:48:54	60.00 kg	0.00 kg	60.00 kg

Funções de teclas de funções

Tecla de função	Significado
	Cancelando
	Procurando a memória de álíbi
	Exibindo o registro de álíbi selecionado em detalhes
	Impressão de registros de álíbi
	Para o último registro de álíbi

i É possível uma busca em todos os campos de dados, exceto o Campo personalizado.

2.14.2 Busca e impressão de registros de memória

Para procurar um registro de memória, o dispositivo oferece três campos de pesquisa com critérios de pesquisa individuais, por exemplo, dados, valores de peso, informações de artigo. Para cada campo de busca pode ser especificado o intervalo desejado.

- 1 Na visão geral do álibi, pressione a tecla de função.
⇒ A janela de busca é aberta.
- 2 Selecione o item para **Campo de pesquisa 1**.
- 3 Utilize a tecla de cursor \downarrow para prosseguir para o campo **De** correspondente.
- 4 Insira o valor inicial para o campo de pesquisa.
- 5 Utilize a tecla de cursor \downarrow para prosseguir para o campo **Para** correspondente.
- 6 Insira o valor final para o campo de pesquisa.
- 7 Utilize a tecla de cursor \downarrow para prosseguir para o campo de busca seguinte.
- 8 Repita as etapas 2 a 7 para **Campo de pesquisa 2** e **Campo de pesquisa 3**, se desejado.
- 9 Inicie a pesquisa com a tecla de função.
⇒ São exibidos os registros de álibi correspondentes.
- 10 Para imprimir o resultado da pesquisa, pressione a tecla de função.



Search memory

Search field 1 \downarrow

From

To

Search field 2 \downarrow

From

To

Search field 3 \downarrow

From

To

2.14.3 Backup de memória com Host USB

Se uma interface de Host USB estiver instalada, você poderá fazer o download dos dados de sua memória para um pen drive USB. Os dados são armazenados em um arquivo .csv que pode ser facilmente aberto em Microsoft Excel para qualquer tipo de análise.

- 1 Na visão geral do álibi, pressione a tecla de função .
- 2 Insira os parâmetros de busca como descrito em Busca e impressão de registros de memória [▶ 44].
- 3 Certifique-se de que um pen drive USB esteja conectado à interface do Host USB.
- 4 Pressione a tecla de função (**USB**).
⇒ Uma janela é aberta para editar o arquivo de backup.
- 5 Insira o nome do arquivo e o delimitador (, ou ; ou :).
- 6 Pressione novamente a tecla de função (**USB**).
⇒ Os dados da memória são baixados para o pen drive USB.
⇒ **Backup em andamento xx%** é exibido.
- 7 Quando o backup estiver concluído, desconecte o pen drive USB e copie os dados para o seu PC.

2.15 Limpeza



⚠ ATENÇÃO

Risco de choque elétrico

- Antes de limpar, desligue o plugue de energia para desconectar o terminal da fonte de alimentação.
- Cubra os conectores abertos com tampas protetoras.

Limpeza do ICS685 (ambientes secos)

- Limpe a capa protetora opcional separadamente. A tampa protetora pode ser lavada na máquina de lavar louça.
- Retire a placa de carga e remova qualquer sujeira e substâncias estranhas que podem ter ficado embaixo. Não use nenhum objeto duro para evitar que a superfície seja arranhada.
- Não desmonte o dispositivo de pesagem.
- Remova qualquer resto de detergente com um pano molhado.
- Observe todos os regulamentos existentes sobre intervalos de limpeza e agentes de limpeza admissíveis.
- Em caso de um pára-brisas, recomendamos limpá-lo com um limpador de vidros a cada dia de uso a fim de prolongar a durabilidade.

Limpeza do ICS689 (ambientes úmidos)

Estes dispositivos são concebidos para uso em ambiente úmido. Dependendo do ambiente e dos procedimentos de limpeza, sugerimos plataformas de pesagem apropriadas com tipos diferentes de células de carga. A tabela a seguir fornece uma visão geral detalhada sobre os ambientes recomendados e os procedimentos de limpeza adequados.

	Terminal	Plataforma de pesagem
	ICS689	Célula de aço inoxidável hermeticamente vedado
Classificação do IP	IP68/IP69k	IP68/IP69k
Meio ambiente		
Úmido por pouco tempo (30 min/dia)	X	X
Úmido por meio período (120 min/dia)	X	X
Permanentemente úmido	X	X
Procedimento de limpeza		
Remoção da umidade	X	X
Lavagem suave < 5 l/min, 20 kPa	X	X
Lavagem leve < 12,5 l/min, 30 kPa	X	X
Lavagem forte, jato de vapor e água com pressão alta de até 10000 kPa	X	X
Detergentes de limpeza		
Detergentes suaves	X	X
Outros detergentes de acordo com as especificações e instruções do fabricante	X	X

- Limpe a capa protetora opcional separadamente. A tampa protetora pode ser lavada na máquina de lavar louça.
- Substitua a tampa protetora regularmente.
- Retire a placa de carga e remova qualquer sujeira e substâncias estranhas que podem ter ficado embaixo. Não use nenhum objeto duro para evitar que a superfície seja arranhada.
- Não desmonte o dispositivo de pesagem.
- Remova qualquer resto de detergente enxaguando com água limpa.
- Para prolongar a vida útil da célula de carga, seque com um pano macio e sem fiapos imediatamente após a limpeza.
- Observe todos os regulamentos existentes sobre intervalos de limpeza e agentes de limpeza admissíveis.

Limpeza de outras plataformas de pesagem não está descrita neste manual do usuário

- Leia atentamente as instruções de limpeza da plataforma de pesagem conectada. A plataforma de pesagem pode não ser feita para os ambientes e os processos de limpeza descritos acima!

2.16 Teste de verificação

O instrumento de pesagem é verificado se:

- a classe de precisão for exibida na linha metrológica,
- a legibilidade da aprovação for exibida com "e = legibilidade"
- ele apresenta uma marca de verificação oficial, como o adesivo M verde (OIML),
- a validade não está ultrapassada.

O instrumento de pesagem também é verificado se:

- a linha metrológica indica "Balança aprovada",
- as etiquetas com os dados metrológicos são posicionadas perto do mostrador de peso,
- a vedação não está alterada,
- ele apresenta uma marca de verificação oficial, como o adesivo M verde (OIML),
- a validade não está ultrapassada.

i O período de validade é específico para o país. É de responsabilidade do proprietário renovar a verificação em tempo.



Plataformas de pesagem de calibre de esforço



As plataformas de pesagem de calibre de esforço usam um Código Geo para compensar a influência gravitacional. O fabricante do instrumento de pesagem usa um valor de Código Geo definido para a verificação.

- 1 Verifique se o Código Geo no instrumento corresponde ao valor de Código Geo definido para sua localização.
 - ⇒ O valor do Código Geo é exibido ao ligar o instrumento.
 - ⇒ O valor do Código Geo da sua localização é indicado no Apêndice.
- 2 Entre em contato com o **METTLER TOLEDO** técnico de serviços caso os valores do Código Geo não correspondam.



3 Contagem

3.1 Contando partes em um recipiente



- As teclas de função Ref N var () e/ou Ref N fix () são ativadas no menu em Terminal -> Dispositivo -> Teclado -> Tchl. de função (se não mostrados como padrão).



- Coloque o recipiente vazio na balança e pressione **→T←**.
⇒ O recipiente é tarado, o mostrador de zero e o símbolo **NET** aparecem.
- Coloque o número de peças de referência na balança como indicado na tecla de função  ou  e pressione a tecla de função correspondente.
⇒ A balança determina o peso médio da peça e depois exibe o número de peças de referência.
- Adicione mais peças ao recipiente até que o número necessário de peças seja alcançado.
- Quando a contagem de peças estiver concluída, pressione **C** para apagar a referência.
⇒ A balança está pronta para a próxima operação de pesagem ou contagem.



- O peso médio da peça permanece salvo até que **C** seja pressionado ou um novo peso médio da peça seja determinado.
- Com  ou com a tecla de função  (Contagem de peso), você pode alterar entre o número de peças e as unidades de pesagem predeterminadas.
- O peso médio da peça (APW), por exemplo, o peso de uma unidade de referência individual, pode ser exibido na página de informações ou na linha auxiliar.
- Se Limpar autom. APW é definido como On no menu em Aplicação -> Contagem, o peso médio da peça será apagado automaticamente após cada operação de contagem.
- A precisão de contagem atingida pode ser exibida nas linhas auxiliares em Aplicação -> Contagem -> Linhas auxiliares.





3.2 Contando partes fora de um recipiente

- As teclas de função Ref N var () e/ou Ref N fix () são ativadas no menu em Terminal -> Dispositivo -> Teclado -> Tchl. de função (se não mostrados como padrão).



- Coloque o recipiente cheio na balança e pressione **→T←**.
⇒ O recipiente é tarado, o mostrador de zero e o símbolo **NET** aparecem.
- Remova o número de peças de referência do recipiente como indicado na tecla de função  ou  e pressione a tecla de função correspondente.
⇒ A balança determina o peso médio da peça e depois exibe o número de peças de referência removidas, junto com um sinal de menos.
- Remova mais peças do recipiente até que o número necessário de peças seja alcançado.
- Quando a contagem de peças estiver concluída, pressione **C** para apagar a referência.
⇒ A balança está pronta para a próxima operação de pesagem ou contagem.

3.3 Determinando as partes em um recipiente cheio

Quando você souber o peso de tara do recipiente, o número de peças no recipiente poderá ser determinado.



- As teclas de função **Ref N var** () e/ou **Ref N fix** () são ativadas no menu em **Terminal -> Dispositivo -> Teclado -> Tcl. de função** (se não mostrados como padrão).
- 1 Coloque o número de peças de referência na balança como indicado na tecla de função  ou  e pressione a tecla de função correspondente.
 - ⇒ A balança determina o peso médio da peça e depois exibe o número de peças de referência.
- 2 Insira ou digitalize com o leitor de código de barras o peso de tara conhecido e pressione **→T←** para confirmar.
 - ⇒ O mostrador de peso indica o peso negativo da tara e o símbolo **NET** aparece.
- 3 Coloque o recipiente cheio na plataforma de pesagem.
 - ⇒ O número de peças no recipiente é exibido.

3.4 Contagem com um peso médio da peça conhecido

- A tecla de função **APW** (Average Piece Weight, ) é ativada no menu em **Terminal -> Dispositivo -> Teclado -> Tcl. de função** (se não mostrados como padrão).
 - Insira o peso médio da peça conhecido e pressione a tecla de função .
 - ⇒ A balança muda a unidade para PCS.
- O resto do procedimento de contagem é como descrito em **Contando partes em um recipiente** [▶ 47].



3.5 Alteração da quantidade de referência

3.5.1 Quantidade de referência livre

- A tecla de função **Ref N var** () é ativada no menu em **Terminal -> Dispositivo -> Teclado -> Tcl. de função**.
 - No menu **Aplicação -> Contagem**, **Tamanho de ref. fixo** é definido como **Off**.
 - 1 Coloque qualquer quantidade de peças de referência na balança.
 - 2 Insira o número de peças de referência e pressione a tecla de função .
 - ⇒ A balança determina o peso médio da peça e depois exibe o número de peças. Na tecla de função  é indicado o novo número das peças de referência.
- O resto do procedimento de contagem é como descrito em **Contando partes em um recipiente** [▶ 47].



3.5.2 Selecionando a quantidade de referência de um conjunto

Com a tecla de função  está disponível o seguinte conjunto de quantidades de referência: 5, 10, 20, 50, 100.

- A tecla de função Ref N fix () é ativada no menu em Terminal -> Dispositivo -> Teclado -> Tcl. de função.
- 1 Coloque o número desejado de peças de referência (5, 10, 20, 50, 100) na balança.
 - 2 Pressione e segure a tecla de função  até que a linha de tecla de função se altere.
 - 3 Pressione a tecla de função para o número desejado de peças de referência.
 - ⇒ A balança determina o peso médio da peça e depois exibe o número de peças.
 - ⇒ Na tecla de função  é indicado o novo número das peças de referência.
- O resto do procedimento de contagem é como descrito em Contando partes em um recipiente [▶ 47].

3.6 Contagem com verificação de peso de referência

A verificação de peso de referência garante que o peso de referência seja alto o suficiente para gerar um bom resultado de contagem.





- Pelo menos uma das teclas de função Ref N var () , Ref N fix () ou APW () está ativada no menu em Terminal -> Dispositivo -> Teclado -> Tcl. de função.
 - Verificação peso ref. é definido como On em Aplicação -> Contagem.
- 1 Determine o peso médio da peça como descrito em "Contando partes em um recipiente [▶ 47]"
 - ⇒ Se o peso médio da peça não for suficiente, **Add x PCS** aparece.
 - 2 Adicione o número de peças exibido.
 - ⇒ O peso médio da peça é determinado novamente com a maior quantidade de referência.
- O resto do procedimento de contagem é como descrito em "Contando partes em um recipiente [▶ 47]".

i A tolerância para a verificação do peso de referência pode ser modificado no menu em Aplicação -> Contagem -> Peso de ref. -> Verificação peso ref.

3.7 Otimização de referência

3.7.1 Otimização automática de referência





Quanto maior for a quantidade de referência, mais precisamente a balança determina o número de peças.

- As teclas de função Ref N var () e/ou Ref N fix () são ativadas no menu em Terminal -> Dispositivo -> Teclado -> Tcl. de função.
 - No menu Aplicação -> Contagem, Otimização APW é definido como Auto, o símbolo  aparece no mostrador.
- 1 Coloque o número de peças de referência indicado na balança e pressione a tecla de função  ou .
 - 2 Coloque peças de referência adicionais na balança. O máximo de peças de referência adicionais não pode ser maior que a amostra original.
 - ⇒ A balança otimiza automaticamente o peso médio da peça para o maior número de peças de referência.

O resto do procedimento de contagem é como descrito em Contando partes em um recipiente [▶ 47].

3.7.2 Otimização manual de referência

Quanto maior for a quantidade de referência, mais precisamente a balança determina o número de peças.



- As teclas de função Ref N var () e/ou Ref N fix () são ativadas no menu em Terminal -> Dispositivo -> Teclado -> Tcl. de função.
 - No menu Aplicação -> Contagem, Otimização APW é definido como Tcl. de função.
 - No menu Terminal -> Dispositivo -> Teclado -> Tcl. de função, a tecla de função Otimização APW está ativada.
- 1 Coloque o número de peças de referência indicado na balança e pressione a tecla de função  ou .
 - 2 Coloque peças de referência adicionais na balança e pressione a tecla de função .
 - ⇒ A balança otimiza automaticamente o peso médio da peça para o maior número de peças de referência.

O resto do procedimento de contagem é como descrito em Contando partes em um recipiente [▶ 47].

3.8 Contagem com determinação de referência automática

- No menu Aplicação -> Contagem, Amostragem automática é definido como On.
- Coloque o número indicado de peças de referência na balança.
 - ⇒ A balança determina automaticamente o peso médio da peça e depois exibe a quantidade.

O resto do procedimento de contagem é como descrito em Contando partes em um recipiente [▶ 47].

-  Pressionando a tecla de função  (Ref N VAR) ou  (Ref N FIX), o último peso médio da peça é apagado e o peso atual é definido como o novo peso de referência.

3.9 Contagem com unidade personalizada

O dispositivo oferece a opção de derivar outras variáveis físicas do peso da amostra, por exemplo, comprimento, área, volume.



A unidade e o formato da variável física podem ser definidos no menu `Aplicação -> Contagem`.

Pré-requisito

No menu `Aplicação -> Contagem`, são realizadas as seguintes configurações:

- O `Tipo de unidade` é definido como `Unidade personalizada`
- Para `Nome da unidade`, a unidade desejada é inserida, por exemplo, m, qm, l, \$, Euro
- Para `Formato da unidade`, a resolução desejada é inserida, por exemplo, 0,02 para contar moedas de 2 centavos e exibir o resultado em euros

Pesagem de quantidade de referência

- Coloque a quantidade de referência indicada na balança e pressione a tecla de função  (Ref N FIX) ou  (Ref N VAR).

⇒ A balança determina o peso de referência e depois exibe o valor e a unidade da variável física.

O resto do procedimento de medição é como descrito anteriormente.

Inserindo o peso conhecido da unidade

- Insira o peso conhecido da unidade e pressione a tecla de função .

⇒ A balança determina o peso de referência e depois exibe o valor e a unidade da variável física.

O resto do procedimento de medição é como descrito anteriormente.

3.10 Contagem com referência e balança de lote







3.10.1 Sistemas de pesagem com duas ou mais balanças

ICS685 / ICS689 pode gerenciar um sistema de pesagem com até 4 balanças.





Há duas possibilidades para contagem com um sistema de balanças:

- Contagem com **balança de referência e balança de lote**:
por exemplo, uma balança de alta precisão para determinar a referência e uma balança de chão para contar grandes quantidades
- Contagem com **balanças auxiliares**:
por exemplo, uma balança de alta precisão para contagem de pequenas peças e uma balança de chão para contagem de peças maiores.

3.10.2 Contagem com referência e balança de lote

- Pelo menos uma das teclas de função Ref N var () , Ref N fix () ou APW () está ativada em Terminal -> Dispositivo -> Teclado -> Tcl. de função.
 - No menu Aplicação -> Contagem -> Sistema de contagem , uma balança é configurada como Balança de referência para determinar o peso médio da peça e a outra balança é configurada como a Balança de lote para contagem de grandes quantidades de peças.
- 1 Coloque o número de peças de referência indicado na **balança de referência** e pressione a tecla de função  ou .
 - ⇒ Após determinar o peso médio da peça, a balança é alternada automaticamente para a balança de lote.
 - 2 Coloque o recipiente vazio na balança de lote e pressione **→T←**.
 - ⇒ O recipiente é tarado e o mostrador zero aparece.
 - 3 Adicione as peças ao recipiente até que o número necessário de peças seja alcançado.
-  Dependendo da configuração para Contagem total em Aplicação -> Contagem -> Sistema de contagem, a balança de lote exibirá apenas o número de peças sobre a balança de lote ou a soma de peças na balança de referência e na balança de lote.

3.10.3 Contagem com balanças auxiliares

- Pelo menos uma das teclas de função Ref N var () , Ref N fix () ou APW () está ativada no menu em Terminal -> Dispositivo -> Teclado -> Tcl. de função.
 - No menu de Aplicação -> Contagem -> Sistema de contagem, pelo menos uma balança do sistema está configurada como Balança auxiliar.
 - No menu de Terminal -> Dispositivo -> Teclado -> Tcl. de função, a tecla de função Ligar balança está ativada.
- 1 Certifique-se de que a balança selecionada seja adequada para o produto a ser contado.
 - 2 Realize a contagem conforme descrito em Contando partes em um recipiente [▶ 47].
-  Ao alterar o produto a ser contado, sempre verifique qual das balanças auxiliares é mais adequada. Se necessário, altere a balança.

4 Sobre/Sob Pesagem de verificação e Preenchimento

4.1 Visão geral

Os dispositivos oferecem funções de Sobre/Sob Pesagem de verificação e Preenchimento. As respectivas definições no menu são descritas na seção do menu de Aplicação.

A iluminação de fundo colorida correspondente permite a rápida detecção dos estados "muito leve" (configuração de fábrica: vermelho), "bom" (configuração de fábrica: verde) e "muito pesado" (configuração de fábrica: amarelo). As cores podem ser modificadas no menu.

Sobre/Sob Pesagem de verificação

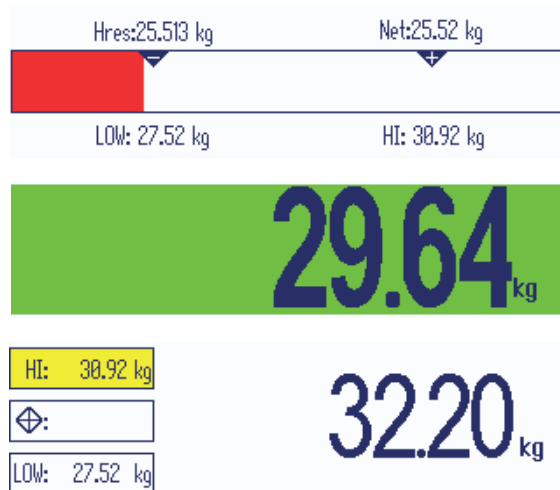

Preenchimento

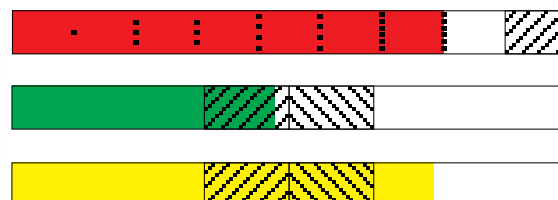





Tipos de tolerância

Diferentes entradas são necessárias no início da Sobre/Sob Pesagem de verificação / Contagem de verificação / Preenchimento, dependendo da definição do tipo de tolerância.

- Absoluto** Um valor de peso baixo e alto deve ser inserido. Estes pesos e todos os pesos dentro deste intervalo são tratados como parte da tolerância.
- Relativo** O peso alvo (Meta), assim como tolerância inferior (Tol-) e tolerância superior (Tol+) devem ser especificados. As tolerâncias são exibidas como desvios relativos do peso alvo.
- Porcent.** O peso alvo (Meta), assim como tolerância inferior (Tol-) e tolerância superior (Tol+) devem ser especificados. No modo Sobre/Sob Pesagem de verificação / Preenchimento, o valor do peso é representado como uma porcentagem do peso alvo. O valor do peso alvo é 100%, ou 0% em zerar Sobre/Sob Pesagem de verificação.

4.2 Especificando valores alvo para Sobre/Sob Pesagem de verificação ou Preenchimento







A seção seguinte descreve o curso de configuração de fábrica para o modo Sobre/Sob Pesagem de verificação / Preenchimento.

- 1 Pressione a tecla de função  para Sobre/Sob Pesagem de verificação ou a tecla de função  para Preenchimento.
⇒ Os parâmetros atuais do modo Sobre/Sob Pesagem de verificação / Preenchimento são exibidos.
- 2 Verifique o tipo de tolerância: Pressione a tecla de função  para mudar o tipo de tolerância e a tecla de cursor  para avançar para o primeiro peso.
⇒ Com um tipo de tolerância selecionado no menu, este passo não aparece.
- 3 Carregue o peso exigido e insira o valor de peso e confirme com a tecla de função .
- ⇒ O próximo peso é marcado.
- 4 Repita o passo 3 até que **Nova meta definida** seja exibido.
⇒ O mostrador colorido do modo Sobre/Sob Pesagem de verificação / Preenchimento aparece, a balança está pronta para o modo Sobre/Sob Pesagem de verificação ou Preenchimento.



- Se os valores padrão de tolerância tiverem sido definidos no menu, somente o alvo deve ser especificado com os tipos de tolerância "Relativo" e "Porcentagem".
- O valor de tolerância superior deve ser maior ou igual ao valor inferior (Alta \geq Baixa) ou, respectivamente, o peso alvo deve ser maior que ou igual ao valor de tolerância inferior e menor que ou igual à tolerância superior (Tol+ \geq Meta \geq Tol-).

4.3 Especificando número alvo de peças para Sobre/Sob Contagem de verificação

- A tecla de função Sobre/Sob () é ativada no menu em Terminal -> Dispositivo -> Teclado -> Tcl. de função (se não mostrados como padrão).
 - Pelo menos uma das teclas de função de contagem Ref N VAR () , Ref N FIX () ou APW () é ativada no menu Terminal.
- 1 Para determinar o peso médio da peça, aplique o número de peças de referência como indicado na tecla de função  ou  e pressione a tecla de função correspondente.
⇒ O número de peças de referência é exibido.
 - 2 Para determinar o número alvo de peças, proceda como descrito na seção anterior.
⇒ A unidade de exibição é PCS.



- Para procedimentos alternativos para determinar o peso médio da peça, consulte a seção de Contagem.
- Ao usar a unidade PCS, o tipo de tolerância Porcentagem não fica disponível.
- Assim que os valores alvo estiverem especificados, os procedimentos de Sobre/Sob Contagem de verificação são os mesmos que os procedimentos de Sobre/Sob Pesagem de verificação.

4.4 Procedimento de Sobre/Sob Pesagem de verificação ou Contagem de verificação

O dispositivo facilita a Sobre/Sob Pesagem de verificação e Contagem de verificação por meio de diferentes luzes de fundo coloridas para os estados "muito leve" (configuração de fábrica: vermelho), "bom" (configuração de fábrica: verde) e "muito pesado" (configuração de fábrica: amarelo).

- 1 Especifique os valores alvo como descrito nas seções **Tipo de tolerância "Absoluto"** anteriores.
- 2 Posicione o material de Sobre/Sob Pesagem de verificação ou Contagem de verificação na balança.
 - ⇒ Dependendo do peso aplicado, a cor da luz de fundo muda. As informações de peso são exibidas de acordo com a definição do mostrador e as definições do modo Sobre/Sob Pesagem de verificação.



Tipo de tolerância "Relativo"



Tipo de tolerância "Porcentagem"



4.5 Procedimento de preenchimento

Os dispositivos facilitam o Preenchimento por meio de diferentes luzes de fundo coloridas para os estados "muito leve" (configuração de fábrica: vermelho), "bom" (configuração de fábrica: verde) e "muito pesado" (configuração de fábrica: amarelo).

- 1 Especifique os valores alvo como descrito nas seções anteriores.
 - 2 Coloque o recipiente vazio na balança e pressione **→T←**.
 - ⇒ O recipiente é tarado e o mostrador zero aparece.
 - 3 Coloque os itens de pesagem.
 - ⇒ Dependendo do peso aplicado, a cor da luz de fundo muda. As informações de peso são exibidas de acordo com a definição do mostrador e as definições de Preenchimento.
- Assim que o peso estiver abaixo da tolerância, é exibida uma barra vermelha.
 - Quando o peso se aproxima do intervalo bom, é exibida uma segunda barra, na qual o intervalo de tolerância está distribuído. Esta é uma ajuda para preencher corretamente o peso alvo.
 - Quando o peso excede o intervalo de tolerância, a cor muda para amarelo.

Baixo demais



Bom

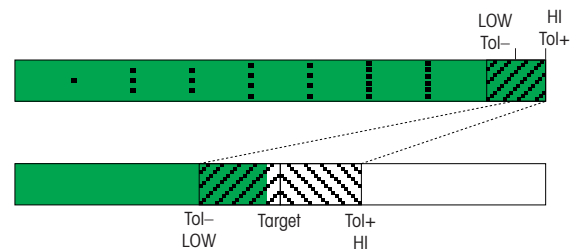

Alto demais

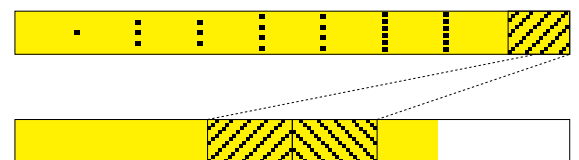

4.6 Modo Sobre/Sob Pesagem de verificação / Preenchimento durante a pesagem subtrativa (Retirada)

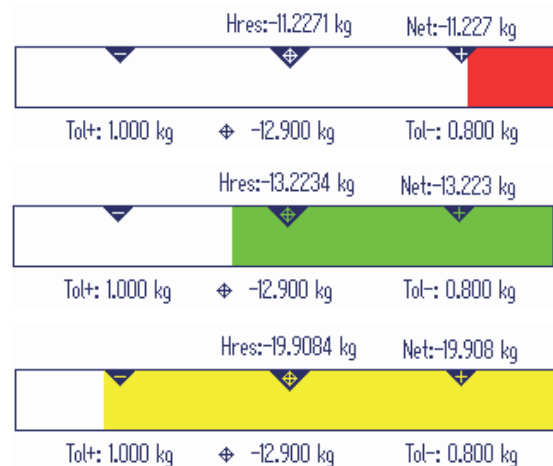

Assistência através do fundo colorido e a pesagem gráfica também são possíveis durante a pesagem subtrativa e a contagem subtrativa.

- 1 Especifique os valores alvo como descrito nas seções anteriores.
⇒ O valor alvo é indicado com um sinal negativo.
- 2 Coloque um recipiente cheio na plataforma de pesagem e tare.
- 3 Retire o que for solicitado da amostra de pesagem para que o mostrador mude o estado para "bom" (configuração de fábrica = verde).
- 4 Tare a unidade novamente.
⇒ A balança está pronta para a próxima remoção.



4.7 Modo Sobre/Sob Pesagem de verificação / Preenchimento com "Inicialização rápida"

Se os valores padrão para as tolerâncias forem usados com os tipos de tolerância "Relativo" ou "Porcentagem", o modo Sobre/Sob Pesagem de verificação / Preenchimento pode se iniciado pressionando somente uma tecla.

- A definição On é selecionada no menu em Aplicação -> Sobre/Sob/Preenchimento -> Valores padrão.
- Os valores de tolerância são definidos em Aplicação -> Sobre/Sob/Preenchimento -> Valores padrão.
- O tipo de tolerância selecionado combina com os valores padrão inseridos.
- Coloque o peso alvo ou a quantidade alvo na balança e pressione a tecla de função  para Sobre/Sob Pesagem de verificação ou  para Preenchimento.
⇒ O peso aplicado ou a quantidade aplicada são armazenadas como o peso alvo ou quantidade alvo, respectivamente. O mostrador muda para o estado "bom" (configuração de fábrica = verde). O modo Sobre/Sob Pesagem de verificação / Preenchimento é ativado.

4.8 Zerar o modo Sobre/Sob Pesagem de verificação / Preenchimento

O valor do peso ou o número de peças também pode ser representado como a diferença para o peso alvo.

- Para zerar o modo Sobre/Sob Pesagem de verificação / Preenchimento, os tipos de tolerância **Relativo** ou **Porcentagem** são selecionados.

* -2.00 kg

- Para zerar a Contagem de verificação, o tipo de tolerância **Relativo** é selecionado.

* 0.01 kg

- Leiaute do mostrador **Modo colorido** ou **Modo de 3 linhas** é selecionado no menu Terminal.

* 0.99 kg

- 1 Especifique os valores alvo como descrito nas seções anteriores.

- 2 Pressione a tecla de função .

⇒ O alvo é exibido com um sinal negativo.

- 3 Posicione o material de Sobre/Sob Pesagem de verificação na balança.

⇒ Dependendo do peso aplicado ou da quantidade aplicada, a cor da luz de fundo muda.

⇒ O valor é exibido de acordo com a definição do tipo de tolerância.

⇒ O valor alvo é 0 (kg ou PCS) ou 0,00%.

Encerrando a zeragem do modo de Sobre/Sob Pesagem de verificação / Preenchimento

- Pressione a tecla de função  novamente.

⇒ O símbolo ↓0 na linha de informações desaparece, o peso líquido é exibido.

4.9 Saindo do modo de Sobre/Sob Pesagem de verificação / Preenchimento

Apagando os parâmetros do modo de Sobre/Sob Pesagem de verificação / Preenchimento

- Pressione **C**.

⇒ **Limpo** aparece no mostrador.

⇒ Os valores alvo são apagados e o mostrador de pesagem direta aparece.



⇒ O dispositivo opera no modo de pesagem direta.

Mantendo os parâmetros do modo de Sobre/Sob Pesagem de verificação / Preenchimento

- 1 Pressione a tecla de função .

⇒ O mostrador de pesagem direta aparece, os parâmetros Sobre/Sob de Pesagem de verificação são mantidos.

⇒ O dispositivo opera no modo de pesagem direta.

- 2 Para reativar os parâmetros do modo de Sobre/Sob Pesagem de verificação / Preenchimento, pressione a tecla de função  ou .

⇒ Os parâmetros do modo Sobre/Sob Pesagem de verificação / Preenchimento inseridos mais recentemente são exibidos.

5 Classificação

5.1 Visão geral

O dispositivo oferece funções de Classificação com até 12 classes de peso. Para tornar a operação mais fácil, uma cor individual é atribuída a cada classe de peso. As respectivas definições no menu são descritas na seção do menu de *Aplicação*.

A classificação não pode ser combinada com outras aplicações como Contagem, Sobre/Sob Pesagem de verificação/Preenchimento ou Totalização.

Definição de classe

Cada classe de peso é especificada por seu valor inicial. O valor final é automaticamente definido 1 dígito abaixo do valor inicial da próxima classe. Somente para a última (mais alta) classe de peso deve ser especificado um valor final.

A luz de fundo colorida correspondente permite rápida detecção das classes. As cores podem ser modificadas no menu.



5.2 Especificar os valores de definição de classe

- A tecla de função de Classificação é ativada no menu *Terminal*.
- 1 Pressione a tecla de função .
 - ⇒ Uma tabela para especificar a definição de classe é exibida.
- 2 Pressione a tecla de função e insira o valor final.
- 3 Confirme o valor final com .
 - ⇒ A tabela de definição de classe é exibida.
- 4 Pressione a tecla de função e insira o valor inicial da Classe 1.
- 5 Confirme o valor inicial da Classe 1 com .
 - ⇒ A tabela de definição de classe é exibida.
- 6 Repita os passos 4 e 5 até haver inserido os valores iniciais de todas as suas classes desejadas.
- 7 Confirme a definição de classe com .
 - ⇒ O mostrador de Classificação está ativo.

Name	Item	Unit name
Class1	10	kg
Class2	20	kg
Class3	30	kg
Class4	40	kg
End Value	50.000000	kg

- Se você não especificar o valor final, a capacidade máxima da balança é usada como valor final.
- Com Nome de classe definido para *Personalizado* no menu *Aplicação*, você deve inserir o nome de classe antes do valor.
- Também é possível realizar pesagens em limites de classe. Ao invés de inserir o valor de peso, coloque o peso correspondente sobre a plataforma e confirme com .

5.3 Procedimento de Classificação

- Valores de definição de classe como descrito na seção anterior.
- Posicione o material de classificação na balança.

i Ao carregar um registro do banco de dados com peso de tara armazenado, certifique-se de sempre utilizar o mesmo recipiente, conforme especificado no registro.

Mostrador para Classificação

Com a definição de cor padrão e Nome de classe definido para Personalizado, exibe-se o seguinte:



- i**
- Os mostradores exibidos acima são exemplos:
 - Os nomes de classe são definidos ao especificar a definição de classe.
 - As cores de classe são definidas no menu.
 - As setas indicam que há uma classe de peso abaixo ou acima da classe atual.
 - Para indicar as informações de classe como exibido nos exemplos, o item **Info de classe** deve ser selecionado para uma linha auxiliar, veja menu **Aplicação -> Classificação -> Linhas auxiliares**.
 - Se o peso estiver fora do intervalo das classes definidas, **Sem classe** é exibido.

5.4 Classificação durante a pesagem subtrativa

Um assistência através do fundo colorido também é possível durante a pesagem subtrativa.

Procedimento

- 1 Especifique os valores de definição de classe como descrito nas seções anteriores.
 - ⇒ Os valores de definição de classe devem ser inseridos com um sinal negativo.
- 2 Coloque um recipiente cheio na plataforma de pesagem e tare.
- 3 Retire um item e leia o resultado.
- 4 Tare a unidade novamente.
 - ⇒ A balança está pronta para a próxima remoção.

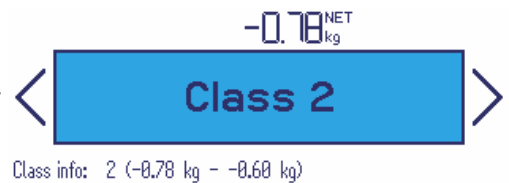

5.5 Impressão automática dos resultados de Classificação

Com Impr. de classe definida para On no menu Aplicação -> Classificação, os resultados de pesagem dentro das classes definidas são impressos automaticamente junto com as informações de classe correspondentes.



Class	Lobster grade D
Date	08/04/2015
Time	08:18:23
Gross	1.06 kg
Class info	5 (1.00 kg - 1.49 kg)

5.6 Encerrando a Classificação

Com apagar os parâmetros de Classificação

- Pressione **C**.
 - ⇒ **Limpo** aparece no mostrador.
 - ⇒ Os limites de classe são apagados e o mostrador de pesagem direta aparece.
 - ⇒ O dispositivo opera no modo de pesagem direta.

Mantendo os parâmetros de Classificação

- 1 Pressione a tecla de função .
 - ⇒ O mostrador de pesagem direta aparece, os parâmetros de limite de classe são mantidos.
 - ⇒ O dispositivo opera no modo de pesagem direta.
- 2 Para reativar os parâmetros de Classificação, pressione a tecla de função .
 - ⇒ Os parâmetros de Classificação inseridos mais recentemente são exibidos.

6 Totalização

6.1 Iniciando totalização

- Pressione a tecla de função .
- ⇒ São exibidas as seguintes teclas de função para totalização:

Página 1



Saia da totalização sem apagar a soma



Adicione o item à soma

-

-



Adicione o item à soma negativa

Página 2



Apagar a memória de totalização



Estatística



Definir a totalização alvo







Salvar a totalização alvo no banco de dados



Desfazer a totalização

6.2 Totalização manual





Totalização

- 1 Carregue a primeira amostra e pressione a tecla de função .
- ⇒ São exibidos Líquido Total, Bruto Total e o número de itens.
- ⇒ Se configurado no menu de *Aplicação*, é emitida a impressão de lote para a primeira amostra.
- 2 Descarregue a balança.
- 3 Carregue a próxima amostra e pressione a tecla de função  novamente.
- ⇒ Os totais são atualizados.
- ⇒ Se configurado no menu de *Aplicação*, é emitida a impressão de lote para a amostra seguinte.
- 4 Descarregue a balança.
- 5 Repita as etapas 3 e 4 para outros itens.
- 6 Para apagar a memória de totalização, pressione a tecla de função .
- ⇒ Um lembrete de segurança é exibido.
- 7 Pressione a tecla de função  para apagar o total.
- ou -
Pressione a tecla de função  para continuar a Totalização.



- Os resultados de contagem de peças e os resultados de Sobre/Sob Pesagem de verificação podem ser totalizados da mesma maneira, mas não podem ser misturados em uma totalização.
- Ao totalizar resultados de Pesagem de verificação/Preenchimento que são altos demais ou baixos demais, um lembrete de segurança é exibido.
- Você pode configurar as linhas auxiliares de acordo com suas tarefas de totalização em *Aplicação* -> ... -> *Linhas auxiliares*, p.ex., No. de lote ou Meta.

Totalização em pesagem subtrativa



- 1 Carregue o recipiente cheio e pressione →**T**←.
⇒ O recipiente cheio é tarado.
- 2 Remova a primeira parte do recipiente e pressione a tecla de função 
⇒ O total removido é exibido.
⇒ Se configurado no menu de Aplicação, é emitida a impressão de lote para a primeira amostra.
- 3 Pressione →**T**←.
- 4 Remova a próxima parte e pressione a tecla de função  novamente.
⇒ O total é atualizado.
⇒ Se configurado no menu de Aplicação, é emitida a impressão de lote para a amostra seguinte.
- 5 Repita as etapas 3 e 4 para outras partes.
- 6 Pressione a tecla de função  para apagar o total.
– ou –
Pressione a tecla de função  para continuar a Totalização.



- Os resultados de contagem de peças e os resultados de Sobre/Sob Pesagem de verificação podem ser totalizados da mesma maneira, mas não podem ser misturados em uma totalização.
- Ao totalizar resultados de Pesagem de verificação/Preenchimento que são altos demais ou baixos demais, um lembrete de segurança é exibido.
- Você pode configurar as linhas auxiliares de acordo com suas tarefas de totalização em Aplicação -> ... -> Linhas auxiliares.

6.3 Totalização automática

O modo automático facilita o processo de totalização. Após colocar a carga sobre a balança, o valor do peso é adicionado automaticamente.

- Auto+ ou Auto- é selecionado em Aplicação -> Totalização -> Modo.
- 1 Carregue a primeira amostra.
 - ⇒ O total é exibido nas linhas auxiliares,
 - ⇒ Se configurado no menu de Aplicação, é emitida a impressão de lote para a primeira amostra.
- 2 Descarregue a balança.
- 3 Carregue a próxima amostra.
 - ⇒ O total é atualizado.
 - ⇒ Se configurado no menu de Aplicação, é emitida a impressão de lote para a amostra seguinte.
- 4 Descarregue a balança.
- 5 Repita as etapas 3 e 4 para outros itens.
- 6 Para apagar a memória de totalização, pressione a tecla de função 
 - ⇒ Um lembrete de segurança é exibido.
- 7 Pressione a tecla de função  para apagar o total
– ou –
Pressione a tecla de função  para continuar a Totalização.





- Os resultados da contagem de peças e os resultados do modo Sobre/Sob Pesagem de verificação, os resultados de Preenchimento podem ser totalizados da mesma maneira.
- Para evitar a pesagem dupla de uma amostra, a função de Retorno para zero pode ser habilitada em Aplicação -> Totalização. É necessário obter um zero estável entre duas amostras.





6.4 Totalização para um alvo

A totalização alvo pode ser definida como o peso bruto, peso líquido, número de itens ou número de peças.

Inserindo valores alvo

- 1 Pressione a tecla de função .
⇒ É aberta uma janela para especificar o valor alvo.
- 2 Selecione o tipo de valor alvo: Bruto, Líquido ou Lote (N).
- 3 Insira o valor alvo e confirme com a tecla de função .
⇒ A mensagem **Nova meta definida** aparece brevemente e depois o mostrador de peso é exibido.

Totalização para um valor alvo manualmente

- 1 Carregue o primeiro item e pressione a tecla de função .
⇒ O peso é adicionado à soma.
⇒ Se configurado no menu de Aplicação, é emitida a impressão de lote para a primeira amostra.
- 2 Remova o item da plataforma de pesagem.
- 3 Carregue o item seguinte e pressione a tecla de função .
⇒ Se configurado no menu de Aplicação, é emitida a impressão de lote para a amostra seguinte.
- 4 Repita os passos 2 e 3 até que **Totalização alvo excedida** seja exibido.
- 5 Confirme a mensagem com a tecla de função .
- 6 Para apagar a memória de totalização, pressione a tecla de função .
⇒ A balança está pronta para o próximo procedimento de totalização.





- O formato alvo PCS está disponível apenas se a unidade atual for PCS.
- A totalização alvo permanece armazenada até que um novo alvo seja determinado.
- Os resultados de Pesagem de verificação, de Preenchimento ou de Classificação podem ser totalizados da mesma maneira.
- Quando Apagar no alvo é definido no menu Aplicação como On, a memória de Totalização é apagada automaticamente assim que o valor alvo for atingido.
- Quando Tara após soma é definido no menu Aplicação como On, você pode deixar os itens de pesagem anteriores sobre a placa de carga.

6.5 Totalização deixando os itens totalizados na balança

Quando Tara após soma é definido no menu Aplicação como On, os itens totalizados podem permanecer sobre a balança. Com esta configuração não é necessário pressionar o botão de tara após cada pesagem.

6.6 Avaliação de estatística da soma

- Para a avaliação de estatística da soma, a estatística deve ser ativada.
- 1 Pressione a tecla de função .
⇒ **Ativar estatística?** é exibido.
 - 2 Pressione a tecla de função .
⇒ De agora em diante, todas as pesagens são incluídas em uma avaliação de estatística.

Exibindo estatísticas

- Pressione a tecla de função .
⇒ São exibidas as estatísticas de todos os itens totalizados desde o último apagamento de estatística.





- No menu em Aplicação -> Estatísticas você pode configurar quais informações de estatística serão exibidas.
- As estatísticas podem ser abertas a partir do menu de Seleção Rápida também.



Impressão de estatísticas

- Pressione a tecla de função .
⇒ As estatísticas de todos os itens totalizados desde o último apagamento de estatística são impressas ou transferidas para um computador.

Excluindo estatísticas

- 1 Pressione a tecla de função .
⇒ Um lembrete de segurança é exibido.
- 2 Pressione a tecla de função  para excluir as estatísticas.
⇒ A estatística é apagada.

Desativando estatísticas

- 1 Pressione a tecla de função .
⇒ Um lembrete de segurança é exibido.
- 2 Pressione tecla de função  para desativar as estatísticas.
⇒ De agora em diante, não há avaliações de estatística das pesagens.

6.7 Encerrando a totalização

Encerrando a totalização apagando o total



- Pressione **C**.
 - ⇒ O total é apagado e o mostrador de pesagem precisa aparecer.
 - ⇒ O dispositivo opera no modo de pesagem direta.

Impressões

Se configurado no menu de Aplicação, as seguintes impressões são impressas ao apagar o total:

- Impressão final com os totais
- Impressão de resumo com os totais e todos os índices individuais, consulte o exemplo de impressão no Apêndice.

Encerrando a totalização mantendo o total

- Pressione a tecla de função .
 - ⇒ A pesagem direta aparece, e o total é mantido.
 - ⇒ O dispositivo opera no modo de pesagem direta.
- Para continuar a Totalização, pressione a tecla de função .
 - ⇒ O último total é exibido.

7 Configurações no menu

7.1 Visão geral do Menu

No menu, as configurações podem ser mudadas e as funções podem ser ativadas. Isso permite a adaptação para os requisitos de pesagem individual. O menu consiste nos 5 blocos principais a seguir, com vários submenus em diversos níveis, que são descritos nas seções a seguir.



- Balança
- Aplicação
- Terminal
- Comunicação
- Manutenção

7.2 Operando o menu



7.2.1 Abrindo o menu e inserindo a senha

O menu diferencia entre 2 níveis de operação: Operador e Supervisor. O nível de Supervisor pode ser protegido por uma senha. Quando o dispositivo é entregue, os 2 níveis podem ser acessados sem senha.

Menu do operador

- 1 Pressione .
⇒ O menu de Seleção Rápida abre, `Menu` é marcado.
- 2 Pressione .
⇒ Insira o código é exibido.
- 3 Pressione  novamente (não requer senha).
⇒ O item do menu `Terminal` é exibido. Apenas partes do submenu `Dispositivo` são acessíveis.



Menu do supervisor

- 1 Pressione .
⇒ O menu de Seleção Rápida abre, `Menu` é marcado.
- 2 Pressione .
⇒ Insira o código é exibido.
- 3 Insira a senha.
⇒ O primeiro item do menu `Balança` é marcado.

- i**
- Quando o dispositivo for entregue, a senha do Supervisor é definida como 000. Defina sua senha individual no menu `Terminal`.
 - Caso uma senha não seja inserida dentro de alguns segundos, a balança volta ao modo de pesagem.
 - Caso uma senha tenha sido emitida para o acesso do Supervisor ao menu e você a tenha esquecido, entre em contato com o **METTLER TOLEDO** serviço.

Abrindo o menu quando o gerenciamento de usuários está ativo

Se o gerenciamento de usuários estiver ativo, a entrada da senha é solicitada para fazer o login.

- 1 Pressione .
⇒ O menu de Seleção Rápida abre, `Menu` é marcado.
- 2 Pressione .
⇒ A tela inicial do menu é exibida, dependendo do perfil de usuário.

7.2.2 Mostrador no menu

Árvore do menu

A árvore do menu é exibida como o sistema de arquivos do Windows Explorer.

Para navegar na árvore de menu, utilize as teclas de cursor.

- ^ / Navegando para cima ou para baixo na árvore de menu
- ↓ Navegando para cima ou para baixo na árvore de menu até que a janela de seleção seja exibida
- > Navegando para um nível mais baixo da árvore de menu até que a janela de seleção seja exibida
- < Navegando para um nível mais alto do menu e fechando submenus

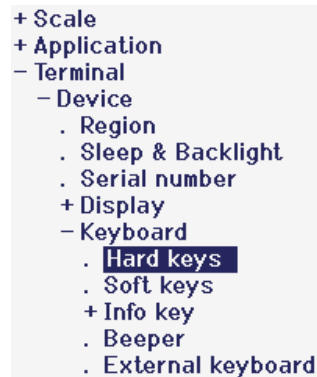

```
+ Scale
+ Application
- Terminal
  - Device
    . Region
    . Sleep & Backlight
    . Serial number
  + Display
  - Keyboard
    . Hard keys
    . Soft keys
  + Info key
    . Beeper
    . External keyboard
```

Janela de seleção

Para navegar nas janelas de seleção, utilize as seguintes teclas:

- ^ / Navegando para cima ou para baixo nos itens de menu
- ↓ Navegando para cima ou para baixo nas definições de um item do menu
- Abrindo o item do menu
- Confirmando a configuração de um item do menu
- < Navegando para um nível mais alto do menu e fechando submenus
-  Saindo da janela de seleção

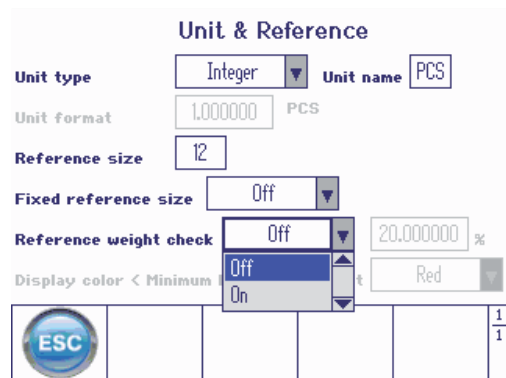

Unit & Reference

Unit type: Integer Unit name: PCS

Unit format: 1.000000 PCS

Reference size: 12





Fixed reference size: Off

Reference weight check: Off 20.000000 %

Display color < Minimum: Off On Red

ESC

Saindo do menu

- Pressione .
 - ⇒ **Salvar definições?** é exibido.
 - Pressione a tecla de função .
 - ⇒ As mudanças do menu são salvas e o terminal volta ao modo de pesagem.
- ou
- Para outras configurações do menu, pressione a tecla de função .
- ou
- Para ignorar as mudanças e voltar ao modo de pesagem, pressione a tecla de função .

7.2.3 Selecionando e configurando os parâmetros no menu



Exemplo: Definindo a função de Tara de cadeia

- 1 Utilize a tecla de cursor > para entrar no menu da Ba- – Scale
lança.
- 2 Utilize a tecla de cursor > para entrar no menu da Ba-
lança 1.
⇒ O primeiro submenu Identificação é real-
çado.
- 3 Utilize a tecla de cursor V para selecionar (realçar) o
menu da Tara.
- 4 Utilize a tecla de cursor > para entrar no menu da Ta-
ra.
⇒ É exibida a janela de seleção.

```

- Scale 1
  . Identification
  . Linearization & Calibration
  . Display unit & Resolution
  . Zero
  . Tare
  . Restart
  . Filter
  . MinWeigh
  . Reset
+ Application
+ Terminal
+ Communication
  
```

A janela de seleção exibe os itens do menu com suas configurações atuais.

- 1 Use as teclas de cursor V para selecionar Tara de
cadeia.
- 2 Pressione  para abrir um menu popup com o me-
nu Tara de cadeia.
- 3 Utilize as teclas de cursor ^ / v > para selecionar
a configuração desejada.
- 4 Pressione  para confirmar a configuração.
- 5 Pressione a tecla de função < para sair da janela de
seleção e retornar para a árvore do menu.

Tare		
Auto tare	<input type="text" value="Off"/>	Scale 1
Auto tare threshold	<input type="text" value="5"/> d	
Auto clear tare	<input type="text" value="Off"/>	
Clear threshold weight	<input type="text" value="5"/> d	
Chain tare	<input type="text" value="On"/>	
Pushbutton tare	<input type="text" value="On"/>	

- i**
- Os itens do menu em cinza claro não estão disponíveis para a configuração ou perfil atual.
 - Se todas as configurações de um menu não puderem ser exibidas em uma página (por exem-
plo, todas as teclas de função), utilize a tecla de cursor V para prosseguir para outros itens.

7.3 Bloco de menu da Balança

7.3.1 Visão geral do menu de Balança

O menu *Balança* depende da célula de carga conectada que é indicada na etiqueta de tipo.

Tipo	Célula de carga	Menu de balança
ICS685g / ICS689g	Analógico	Menu de balança analógico [▶ 71]
ICS685i / ICS689i	IDNet	Bloco de menu da balança IDNet [▶ 76]
ICS685s / ICS689s	SICSpro	Menu de balança analógico [▶ 71]
ICS685k-.../f	MonoBloc®	Menu de balança analógico [▶ 71]



- Ao inserir o bloco de menu *Balança*, é exibida uma visão geral das balanças conectadas.
- Após selecionar a balança, está disponível o menu *Balança*.
- Se a balança selecionada for uma balança SICS, nenhuma outra definição está disponível.

7.3.2 Bloco do menu da Balança (Analgógica / SICSpro)







Visão geral









As configurações de fábrica estão impressas com caracteres em **negrito** na seguinte visão geral.

Nível 1	Nível 2	Nível 3	Nível 4
Identificação	No. série balança, Modelo	balança, Local balança, ID balança	
Linearização & Calibração	Linearização	3 pontos, 5 pontos	
	Última calibração		
	Iniciar FACT (apenas para balanças compactas ICS685k-.../f)	On , Off	
	Calib. de impr. autom.	On , Off	
	Realizar linearização		
	Realizar calibração		
Mostr. unidade e res.	Unidade de mostrador 1	g, kg , oz, lb, lb-oz, t	
	Unidade de mostrador 2	g , kg, oz, lb, lb-oz, t	
	Resolução do mostr.		
	Rolo de unidade	On, Off	
Zero	AZM	Off, 0,5d , 1d, 2d, 5d, 10d	
Tara	Tara automática	On, Off	
	Tara de cadeia	On , Off	
	Limp. tara autom.	On, Off	
Reiniciar	On, Off		
Filtro	Vibração	Baixo, Médio , Alto	
	Processo	Universal , Dosagem, Absoluto	
	Estabilidade	Rápido, Padrão , Preciso	
PesoMín	PesoMín	On, Off	
	Cor do mostrador	Branco, Amarelo, Vermelho , Verde, Azul, Violeta, Azul escuro, Cinza	
FACT (apenas para balanças compactas ICS685k-.../f)	Temperatura	Off, 1K, 2K, 3K	
	Hora	Hora 1, Hora 2, Hora 3	
	Dias	Segunda-feira ... Domingo	Off , On
Redefinir	Realizar redefinição?		

Descrição

Identificação	Exibindo/definindo dados de identificação da balança
No. série balança	Exibindo o número de série da plataforma de pesagem
Modelo da balança	Exibindo o tipo de balança, p.ex., PBD555 Apenas disponível para balanças METTLER TOLEDO
Local da balança	Inserindo o local da balança, por exemplo, chão e sala
ID de balança	Inserindo a identificação da balança, por exemplo, número de inventário
Observações	<ul style="list-style-type: none"> O local e a identificação da balança podem ser impressos ou exibidos nas linhas auxiliares ou de informações. O local e a ID de balança podem consistir em até 40 caracteres alfa-numéricos.

Linearização & Calibração	Linearização e calibração																		
Linearização	Selecione o método de linearização: 3 pontos ou 5 pontos																		
Última calibração	Exibe a data da última calibração.																		
Iniciar FACT	Quando definida como On , uma calibração interna é realizada a cada vez que a balança é ligada. Recomenda-se não desativar esta configuração se a balança for movida para outros locais.																		
Impressão auto calib.	Quando definido como On , um protocolo é impresso automaticamente para cada processo de calibração.																		
 <p>Realizar linearização</p>	<ol style="list-style-type: none"> Certifique-se que a plataforma de pesagem esteja vazia. Pressione a tecla de função . <ul style="list-style-type: none"> ⇒ Pré-carga está piscando. Se aplicável, aplique a pré-carga e confirme com . <ul style="list-style-type: none"> ⇒ xx kg está piscando. Aplique o peso exibido e confirme com . <ul style="list-style-type: none"> ⇒ O próximo peso de linearização está piscando. Repita o passo 4 até que a tela de log de Calibração seja exibida. Pressione tecla de função  para sair da linearização. <ul style="list-style-type: none"> – ou – ⇒ Pressione a tecla de função  para editar o registro de linearização (inserindo nome de usuário, nome do peso e comentário). <div style="text-align: center;"> <h3>Calibration passed</h3> <table border="1"> <tbody> <tr> <td>Rec.No</td> <td>002</td> </tr> <tr> <td>Date</td> <td>12/11/2014</td> </tr> <tr> <td>Time</td> <td>13:02:23</td> </tr> <tr> <td>SNo. Scale</td> <td></td> </tr> <tr> <td>Scale Fw</td> <td>2.1.0</td> </tr> <tr> <td>Technician</td> <td>ABC</td> </tr> <tr> <td>Test weight</td> <td>0.060 kg</td> </tr> <tr> <td>Weight name</td> <td></td> </tr> <tr> <td>Comments</td> <td></td> </tr> </tbody> </table> </div>	Rec.No	002	Date	12/11/2014	Time	13:02:23	SNo. Scale		Scale Fw	2.1.0	Technician	ABC	Test weight	0.060 kg	Weight name		Comments	
Rec.No	002																		
Date	12/11/2014																		
Time	13:02:23																		
SNo. Scale																			
Scale Fw	2.1.0																		
Technician	ABC																		
Test weight	0.060 kg																		
Weight name																			
Comments																			

Linearização & Calibração	Linearização e calibração																		
 <p>Realizar calibração</p>	<p>Importante: Com ICS685k-.../f terminais de pesagem, certifique-se de que a balança tenha sido ligada pelo menos 15 minutos antes de realizar a linearização/calibração.</p> <ol style="list-style-type: none"> 1 Descarregue a balança. 2 Pressione a tecla de função . <ul style="list-style-type: none"> ⇒ Pré-carga está piscando. 3 Se aplicável, aplique a pré-carga e confirme com . <ul style="list-style-type: none"> ⇒ xx kg está piscando. ⇒ Se necessário, o valor de peso de calibração exibido pode ser alterado usando as teclas de função de seta exibidas. 4 Aplique o peso de calibração exibido e confirme com . <ul style="list-style-type: none"> ⇒ É exibida a tela de log de calibragem. 5 Pressione tecla de função  para sair da calibração 6 Pressione tecla de função  para sair da linearização. <ul style="list-style-type: none"> – ou – ⇒ Pressione a tecla de função  para editar o registro de linearização (inserindo nome de usuário, nome do peso e comentário). <p style="text-align: center;">Calibration passed</p> <table border="1" style="width: 100%; background-color: #00ff00;"> <tr> <td>Rec.No</td> <td>002</td> </tr> <tr> <td>Date</td> <td>12/11/2014</td> </tr> <tr> <td>Time</td> <td>13:02:23</td> </tr> <tr> <td>SNo. Scale</td> <td></td> </tr> <tr> <td>Scale Fw</td> <td>2.1.0</td> </tr> <tr> <td>Technician</td> <td>ABC</td> </tr> <tr> <td>Test weight</td> <td>0.060 kg</td> </tr> <tr> <td>Weight name</td> <td></td> </tr> <tr> <td>Comments</td> <td></td> </tr> </table>	Rec.No	002	Date	12/11/2014	Time	13:02:23	SNo. Scale		Scale Fw	2.1.0	Technician	ABC	Test weight	0.060 kg	Weight name		Comments	
Rec.No	002																		
Date	12/11/2014																		
Time	13:02:23																		
SNo. Scale																			
Scale Fw	2.1.0																		
Technician	ABC																		
Test weight	0.060 kg																		
Weight name																			
Comments																			
Observações	<ul style="list-style-type: none"> • Para obter precisão particularmente alta, calibre com carga completa. • O processo de calibração pode ser abortado usando . • Esse item do menu não está disponível para balanças verificadas. 																		

Mostr. unidade e res.	Unidades de mostrador e resolução
Unidade de mostrador 1	Selecionando a unidade de pesagem 1:
Unidade de mostrador 2	Selecionando a unidade de pesagem 2, diferente da unidade 1
Resolução do mostrador	Selecionando a legibilidade (resolução). As configurações possíveis dependem da balança conectada. Quando definido como Off , está disponível apenas a resolução padrão da plataforma de pesagem.
Rolo de unidade	Quando definido como On , o valor do peso pode ser exibido em todas as unidades disponíveis com  .

Mostr. unidade e res.	Unidades de mostrador e resolução
Observações	<ul style="list-style-type: none"> No caso de balanças verificadas, os subitens individuais do menu Mostrador/Unidades e Resolução podem não ser disponibilizados ou apenas até um certo ponto, dependendo do país respectivo. Em balanças de faixa dupla/intervalo duplo, as resoluções marcadas com I<->I 1/2 são divididas em até 2 faixas/intervalos, por exemplo, 2 x 3000 d. Em balanças de faixa tripla/intervalo triplo, as resoluções marcadas com I<->I 1/2/3 são divididas em até 3 faixas/intervalos, por exemplo, 3 x 3000 d.

Zero	Configuração automática Zero
AZM	Automática Zero Manutenção
On/Off	Ligando/desligando manutenção automática zero.
Off; 0,5 d; 1 d; 2 d; 5 d; 10 d	Selecionando faixa de zeragem em dígitos por segundo.
Observação	Em balanças verificadas, esse item de menu não aparece.

Tara	Função de tara
Tara automática	Ligando/Desligando a taragem automática Tara automática = On: Quando uma carga é colocada na balança e o peso bruto excede 9 d, o peso é tarado automaticamente.
Tara de cadeia	Ligando/Desligando a tara de cadeia Tara de cadeia = On: É possível tarar várias vezes se, por exemplo, o papelão foi colocado entre as camadas individuais em um recipiente.
Limpar tara automaticamente	Ligando/desligando apagamento automático do peso da tara Limp. tara autom. = On: Quando a carga é removida e o peso cai para menos de 9 d, o peso de tara é automaticamente apagado.

Reiniciar	Salvamento automático do ponto zero e valor de tara
Reiniciar	Quando definido como On , o último ponto zero e o valor de tara serão salvos. Após ligar/desligar ou depois de uma interrupção de energia, o dispositivo continua funcionando com o ponto zero salvo e o valor de tara.

Filtro	Configurações de filtro
Vibração	Adaptação às condições ambientais
Baixo	Ambiente muito firme e estável. A balança funciona muito rapidamente, mas é bastante sensível a influências externas.
Médio	Ambiente normal. A balança opera em velocidade média.
Alto	Ambiente instável. A balança funciona mais lentamente, mas é menos sensível a influências externas.
Processo	Adaptação ao processo de pesagem
Universal	Configuração universal para todas as amostras de pesagem e mercadorias de pesagem normal.

Filtro	Configurações de filtro
Dosagem	Dispensa de amostras de pesagem líquidas ou em pó (apenas para determinadas plataformas de pesagem, p.ex., da série PBK9 / PFK9).
Absoluto	Para corpos sólidos sob condições severas, como vibrações fortes.
Estabilidade	Ajustando o detector de estabilidade Quanto mais lento o funcionamento da balança, maior a reprodutibilidade dos resultados de pesagem.
Rápido	A balança opera muito rapidamente.
Padrão	A balança opera em velocidade média.
Preciso	A balança opera com a maior reprodutibilidade possível.

PesoMín	Função de PesoMín
PesoMín	Ligando/Desligando a função de peso mínimo Quando definido como On e se o peso na balança cair abaixo do peso mínimo armazenado, aparece na linha de informações e símbolos e a cor do mostrador mudará.
Cor do mostrador	Definindo a cor do mostrador para valores de peso abaixo do peso mínimo armazenado.
Observação	Antes de usar essa função, o METTLER TOLEDO técnico de serviços deve determinar e inserir um valor de peso mínimo.

FACT	Teste de calibração totalmente automático (apenas para balanças compactas ICS685k-.../f)
Temperatura	Configurando a diferença de temperatura para ajuste automático.
Off	Desativando o ajuste automático no caso de uma diferença de temperatura.
1K, 2K, 3K	Ajuste automático em caso de alteração de temperatura selecionado.
Hora	Configurando até três vezes por dia para o ajuste automático.
Hora 1, Hora 2, Hora 3	Inserindo as horas para o ajuste automático (horas, minutos no formato de 24h). Para desativar Hora 2 e Hora 3, defina-os como 00:00:00.
Dias	Configurando os dias da semana para o ajuste automático.
Segunda-feira ... Domingo	Em todos os dias que forem configurados como On , o ajuste automático será realizado.
Observação	FACT é executado sob as seguintes condições: <ul style="list-style-type: none"> Nenhuma tecla foi pressionada durante 3 minutos. – e – O valor de peso exibido é menor que 30 d e estável.

Redefinir	Redefinir as configurações da balança para as configurações de fábrica
Realizar redefinição?	<p>- Confirme com para redefinir as configurações do menu da balança.</p> <p>Apenas para ICS685k-.../f balanças compactas</p> <ol style="list-style-type: none"> Pressione Redefinir por 5 segundos. ⇒ Redefinir Calibração de Usuário é exibido. Confirme com para redefinir a calibração do usuário.

7.3.3 Bloco de menu da balança IDNet

Visão geral

Nível 1	Nível 2	Nível 3
Mostrador unidade & Resolução	Unidade de mostrador 2	g , kg, oz, lb, t
	Rolo de unidade	On, Off
Zero	AZM	Off, 0,5d , 1d, 2d, 5d, 10d
Tara	Tara automática	On, Off
	Limp. tara autom.	On, Off , 9 d
	Tara de cadeia	On , Off
Reiniciar	On, Off	
Filtro	Vibração	Estável, Normal , Instável
	Processo	Ajuste fino, Universal , Absoluto
	Estabilidade	ASD = 0, 1, 2 , 3, 4, 5
Atualizar	As configurações possíveis dependem da balança conectada	
PesoMín	Função	On, Off
	Valor PesoMín	
	Cor do mostrador	Branco, Amarelo, Vermelho , Verde, Azul, Violeta, Azul escuro, Cinza
Redefinir	Realizar redefinição?	

Descrição

Identificação	Exibindo/definindo dados de identificação da balança
No. série balança	Exibindo o número de série da plataforma de pesagem
Modelo da balança	Exibindo o tipo de balança, p.ex., PBD555 Apenas disponível para balanças METTLER TOLEDO
Local da balança	Inserindo o local da balança, por exemplo, chão e sala
ID de balança	Inserindo a identificação da balança, por exemplo, número de inventário
Observações	<ul style="list-style-type: none"> O local e a identificação da balança podem ser impressos ou exibidos nas linhas auxiliares ou de informações. O local e a ID de balança podem consistir em até 24 caracteres alfanuméricos.

Mostrador unidade & Resolução	Configuração das unidades de pesagem
Unidade 2	Selecionando a unidade de pesagem 2, diferente da unidade 1.
Rolo de unidade	Quando definido como On , o valor do peso pode ser exibido em todas as unidades disponíveis com  .

Mostrador unidade & Resolução	Configuração das unidades de pesagem
Observações	<ul style="list-style-type: none"> No caso de balanças verificadas, os subitens individuais do item de menu Mostrador unidade & Resolução podem não estar disponíveis ou apenas até um certo ponto, dependendo do respectivo país. Em balanças de faixa dupla/intervalo duplo, as resoluções marcadas com 1<->1 1/2 são divididas em até 2 faixas/intervalos, por exemplo, 2 x 3000 d. Em balanças de faixa tripla/intervalo triplo, as resoluções marcadas com 1<->1 1/2/3 são divididas em até 3 faixas/intervalos, por exemplo, 3 x 3000 d.

Zero	Configuração automática Zero
AZM	Automatic Zero Maintenance
On/Off	Ligando/desligando manutenção automática zero.
0,5d, 1d, 2d, 5d, 10d	Selecionando o limiar para zeragem automática.
Observações	<ul style="list-style-type: none"> Em balanças verificadas, esse item de menu não aparece. A faixa eficiente do modo de atualização de zero só pode ser definida pelo METTLER TOLEDO técnico de serviços.

Tara	Função de tara
Tara automática	Ligando/Desligando a taragem automática
On	Quando uma carga é colocada na balança e o peso bruto excede 9 d, o peso é tarado automaticamente.
Off	Sem taragem automática.
Limpar tara automaticamente	Configurando o apagamento automático do peso da tara.
On	O peso da tara é automaticamente apagado caso o peso bruto seja 0 ou menor.
Off	Sem apagar automaticamente o peso da tara.
9 d	O peso da tara é automaticamente apagado caso o peso bruto esteja entre +/- 9 passos do mostrador.
Tara de cadeia	Ligando/Desligando a tara de cadeia.
On	É possível tarar várias vezes se, por exemplo, o papelão foi colocado entre as camadas individuais em um recipiente.
Off	A taragem só é possível uma vez.

Reiniciar	Salvamento automático do ponto zero e valor de tara
Reiniciar	Quando definido como On , o último ponto zero e o valor de tara serão salvos. Após ligar/desligar ou depois de uma interrupção de energia, o dispositivo continua funcionando com o ponto zero salvo e o valor de tara.

Filtro	Configurações de filtro
Vibração	Adaptação às condições ambientais
Baixo	Ambiente muito firme e estável. A balança funciona muito rapidamente, mas é bastante sensível a influências externas.
Médio	Ambiente normal. A balança opera em velocidade média.
Alto	Ambiente instável. A balança funciona mais lentamente, mas não é sensível a influências externas.
Processo	Adaptação ao processo de pesagem
Dosagem	Dispensa manual de amostras de pesagem em pó ou líquido.
Universal	Configuração universal para todas as amostras de pesagem e mercadorias de pesagem normal.
Absoluto	Nenhuma adaptação, para realizar processos de preenchimento automatizado, p.ex., com CLP.
Estabilidade	Ajustando o detector de estabilidade
	Quanto mais lento o funcionamento da balança, maior a reprodutibilidade dos resultados de pesagem.
ASD = 0	Detector de estabilidade desligado. Possível apenas para balanças não verificadas.
ASD = 1	Exibição rápida, boa reprodutibilidade
...	...
ASD = 4	Exibição lenta, excelente reprodutibilidade

Atualizar	Configurando a velocidade de exibição do mostrador de peso
xx UPS	Selecionando o número de atualizações por segundo (UPS).
Observações	<ul style="list-style-type: none"> Este menu apenas é exibido se a função de Atualizar for suportada pela balança conectada. As configurações possíveis dependem da balança conectada.

PesoMín	Função de PesoMín
PesoMín	Ligando/Desligando a função de peso mínimo Quando definido como On e se o peso na balança cair abaixo do peso mínimo armazenado,  aparece na linha de informações e símbolos e a cor do mostrador mudará.
Cor do mostrador	Definindo a cor do mostrador para valores de peso abaixo do peso mínimo armazenado.
Observação	Antes de usar essa função, o METTLER TOLEDO técnico de serviços deve determinar e inserir um valor de peso mínimo.

Redefinir	Redefinir as configurações da balança para as configurações de fábrica
Realizar redefinição?	- Confirme redefinindo com  .

7.4 Bloco do menu de aplicação

7.4.1 Visão geral do menu da aplicação

O bloco do menu de Aplicação consiste nos seguintes sub-blocos principais, que são descritos em detalhes a seguir.

- Pesagem direta
- Pesagem média
- Impressão inteligente
- Contagem
- Sobre/Sob Pesagem de verificação, Preenchimento
- Classificação
- Totalização
- Identificação
- Estatística
- Memória
- Banco de dados de artigo
- Solicitando

As configurações de fábrica estão impressas em **negrito** nas seguintes visões gerais.

7.4.2 Aplicação → Pesagem direta

Visão geral

Nível 1	Nível 2	Nível 3
Linhas auxiliares	Linha auxiliar 1 ... Linha auxiliar 3	Não usado, Data & hora (para aparelhos a bateria incl. capacidade restante em % e em horas), Bruto, Líquido, Tara, Alta resolução (apenas para balanças não aprovadas), ID1, ID2, ID3, Gráfico de barras, Temperatura (apenas para ICS685k-.../f), No. consecutivo, Modelo de balança ativo, Local do terminal, APW, Contagem de referência, Quantidade, Fator de unidade personalizado, PrecisãoCnt, Meta, Tolerância +, Tolerância -, Desvio, Artigo, Descrição do artigo, Informação do artigo 1, Informação do artigo 2, Informação do artigo 3, Líquido total, Bruto total, PCS Total, Meta total, Lote, Nome de usuário, ID de usuário, Info de classe.
Impressão	COM1 ... COM4	Off, Padrão , Modelo 1 ... Modelo 20

Descrição

Linhas auxiliares	Selecionando conteúdo das linhas auxiliares na aplicação de pesagem direta
Linha auxiliar 1	Configuração de fábrica: Data e Hora
Linha auxiliar 2	Configuração de fábrica: Gráfico de barras
Linha auxiliar 3	Configuração de fábrica: Artigo

Impressão	Definindo a impressora e o modelo na aplicação de pesagem direta
COM1 ... COM4	Selecionando a porta COM para a impressora desejada Por exemplo, COM1 para impressão para um PC e a COM2 opcional para impressão em uma impressora do escritório (ASCII)
Off	Sem impressão nesta porta COM
Padrão	Impressão com o modelo padrão na impressora selecionada
Modelo 1 ... Modelo 10	Atribuindo um modelo do cliente à impressora selecionada
Observações	<ul style="list-style-type: none"> Modelos 1 ... 10 podem ser definidos em Comunicação → Definir modelos. Este item de menu apenas está disponível se uma porta COM estiver definida em Modo de Impressão. Existem mais 10 modelos disponíveis (Modelo 10 ... Modelo 20). Consulte o seu METTLER TOLEDO técnico de serviços para configurar estes modelos ou você mesmo os criar usando o software DatablCS (www.mt.com/ind-datablcs), se desejado.

7.4.3 Aplicação → Pesagem média

Modo	Selecionando o modo para determinar o peso médio de uma carga instável (pesagem dinâmica)
Tecla de função	Calculando o peso médio com início manual do ciclo de pesagem através da tecla de função 
Automático	Calculando o peso médio com início automático do ciclo de pesagem

Temporizador	Selecionando o período sobre o qual o peso médio é calculado
	Com uma configuração de temporizador mais longa, a reprodutibilidade do resultado de pesagem média é melhor Configuração de fábrica: 4 segundos Configurações possíveis: 0 ... 99 segundos

Linhas auxiliares	Selecionando o modo para determinar o peso médio de uma carga instável (pesagem dinâmica)
Linha auxiliar 1	Configuração de fábrica: Alta resolução
Linha auxiliar 2	Configuração de fábrica: Gráfico de barras
Linha auxiliar 3	Configuração de fábrica: Artigo

Impressão	Definindo a impressora e o modelo na aplicação de pesagem média
	Veja Aplicação → Pesagem direta

7.4.4 Aplicação → Impressão inteligente

Impressão inteligente	Definições para impressão sem pressionar uma tecla
Ativar	Quando definido como <input type="checkbox"/> On, o resultado é automaticamente impresso quando o peso entre duas pesagens tenha caído abaixo do limiar.
Limiar	Inserir limiar para descarregar a balança entre duas pesagens. Configurações possíveis: 0,0 kg ... capacidade máx. Configuração de fábrica: 0,0 kg

7.4.5 Aplicação -> Contagem

Visão geral

Nível 1	Nível 2	Nível 3
Unidade e Referência	Tipo de unidade	Contagem de peças , Unidade personalizada
	Nome da unidade	
	Formato da unidade	
	Tamanho de referência	
	Tamanho de referência fixo	Off , On
	Verificação de peso de referência	Off , On, 1 % ... 30 %
	Cor do Mostrador < Peso de ref. mínimo	Vermelho , Verde, Azul, Violeta, Azul escuro, Cinza, Branco, Amarelo
Peso médio da peça/unidade	Otimização APW	Off , Auto, Tecla de função
	Amostragem automática	On, Off
	Limpar autom. APW	On, Off
	Precisão de contagem	%, PCS/Unidade personalizada
Sistema de contagem	Balança 1 ... Balança 4	Lote, Referência, Aux., Off
	Contagem total	Lote , Lote + Ref.
Linhas auxiliares	veja Aplicação -> Pesagem direta	
Impressão		

Descrição

Unidade e Referência	Monitorando o peso de referência mínimo
Tipo de unidade	Selecionando a unidade para peças de contagem ou medição, por exemplo, comprimentos ou volumes
Contagem de peças	Tipo de unidade para peças de contagem. O resultado é um número inteiro.
Unidade personalizada	Tipo de unidade para medição em uma unidade definida pelo usuário, por exemplo, áreas ou volumes líquidos. O resultado é um número decimal.
Nome da unidade	Inserindo um nome para a Unidade personalizada com no máximo 5 caracteres, por exemplo, "Parafusos", "m", "ml"
Formato da unidade Y.YYY	Definindo a resolução do resultado da contagem com o tipo de unidade de Unidade personalizada
Tamanho de referência	Definindo um tamanho de referência padrão, p.ex., 12 PCS O tamanho de referência é exibido na tecla de função 
Tamanho de referência fixo	Selecionando o tipo do tamanho de referência
Off	Tamanho de referência variável, ou seja, qualquer quantidade de peças pode ser usada como tamanho de referência
On	Determinando o peso médio da peça somente é possível com o tamanho de referência padrão
Verificação de peso de referência	Monitorando o peso de referência mínimo
Off	Sem monitoração do peso de referência mínimo

Unidade e Referência	Monitorando o peso de referência mínimo
On	Monitorando o peso de referência mínimo. Quando o peso de referência cai abaixo do valor de tolerância definido, a cor do mostrador muda e uma mensagem é exibida pedindo para que você adicione mais peças de referência.
1 %, 2 %, ... 30 %	Definindo a tolerância de processo para a verificação de peso de referência. Quanto maior for a tolerância de processo, menor é o peso de referência mínimo requerido. Exibido apenas se <i>Verificação de peso de referência</i> estiver definido como On.
Cor do mostrador < Peso de ref. de tolerância	Selecionando a cor do mostrador para pesos de referência abaixo do valor de tolerância definido para a verificação de peso de referência

Peso médio da peça/unidade	Configurações avançadas para contagem
Otimização APW	Otimização do peso médio da peça
Off	Sem otimização do peso médio da peça
Automático	Otimização automática do peso médio da peça
Tecla de função	Otimização manual do peso médio da peça com a tecla de função 
Amostragem automática	Determinação automática do peso médio da peça
On	Após tarar, o peso médio da peça é determinado com o próximo peso colocado na balança e o tamanho de referência é exibido
Off	Sem determinação automática do peso médio da peça
Apagar APW automaticamente	Apagar automaticamente o peso médio da peça
On	Quando a carga é retirada da balança após uma operação de contagem, o peso médio da peça é automaticamente apagado. A próxima operação de contagem começará novamente com a determinação do peso médio da peça.
Off	O peso médio da peça deve ser apagado manualmente com C .
Precisão de contagem	Selecionando a unidade para exibir a precisão de contagem em uma linha auxiliar Adicionalmente, o item <i>Precisão de contagem</i> precisa ser ativado para uma linha auxiliar em <i>Aplicação -> Contagem -> Linhas auxiliares</i> . Na precisão de contagem exibida, o desvio padrão das peças não está incluído.
%	Mostrador da precisão de contagem em %
PCS/Unidade personalizada	Mostrador da precisão de contagem em PCS/Unidade personalizada

Sistema de contagem	Configurando um sistema de diversas balanças para contagem
Balança 1 ... Balança 4	Selecionando a balança para atribuir uma função no sistema de contagem. Apenas as balanças conectadas são exibidas.
Lote	A balança selecionada serve como balança de lote para contar/medir as quantidades. Outra balança do sistema precisa ser definida como Referência.
Referência	A balança selecionada serve como a balança de referência para determinar o meso médio da peça/unidade. Outra balança do sistema precisa ser definida como Lote.
Aux.	A balança selecionada pode ser usada para determinar o peso médio da peça/unidade, bem como para contagem/medição.
Off	A balança selecionada não é parte de um sistema de contagem.
Contagem total	Selecionando o número de peças exibido na balança de lote
Lote	Apenas são exibidas as peças sobre a balança de lote.
Lote + Ref.	As peças sobre a balança de lote e sobre a balança de referência são exibidas na balança de lote.

Linhas auxiliares	Selecionando conteúdo das linhas auxiliares na aplicação de pesagem direta
Linha auxiliar 1	Configuração de fábrica: Alta resolução
Linha auxiliar 2	Configuração de fábrica: Gráfico de barras
Linha auxiliar 3	Configuração de fábrica: Artigo
Conteúdo possível das linhas auxiliares	Veja Aplicação → Pesagem direta

Impressão	Definindo a impressora e o modelo na aplicação de contagem
	Veja Aplicação → Pesagem direta.

7.4.6 Aplicação → Sobre/Sob

Visão geral

Nível 1	Nível 2	Nível 3
Valores padrão	Tipo de tolerância inicial	Off , Absoluto, Relativo, Porcentagem
	Valores padrão ativos	Off , On
	Peso relativo	Tol–, Tol+
	Peso Per.	Tol–, Tol+
	Peças rel.	Tol–, Tol+
Saída	Limite % de Tol–	0 ... 12 ... 100 %
	Bip	Off , Dentro da Tolerância, Fora da Tolerância, Resultado estável
	Modo de Bip	Resultado estável, Limite de tolerância
	Impressão auto	Off , Dentro da Tolerância, Fora da Tolerância, Resultado estável
Modo mostrador & Cores	Modo invisível	On, Off
	Intervalo bom	Branco, Amarelo, Vermelho, Verde, Azul, Violeta, Azul escuro, Cinza (não para ICS685)
	Abaixo do intervalo	
	Acima do intervalo	
	Abaixo do limiar	
Linhas auxiliares	Veja Aplicação → Pesagem direta	
Impressão		

Descrição

Valores padrão	Armazenando os valores de tolerância padrão
Tipo de tolerância inicial	<p>Selecionando o tipo de tolerância padrão</p> <p>Off: Sem tipo de tolerância pré-definido. Ele pode ser ajustado individualmente ao inserir os parâmetros do modo Sobre/Sob da Pesagem de verificação.</p> <p>Absoluto: Um valor de peso baixo e alto deve ser inserido. Estes pesos e todos os pesos dentro deste intervalo são tratados como parte da tolerância.</p> <p>Relativo: O peso alvo deve ser inserido como um peso absoluto, as tolerâncias superior e inferior como desvios no peso a partir do peso alvo.</p> <p>Porcent.: O peso alvo deve ser inserido como peso absoluto, as tolerâncias superior e inferior como desvios na porcentagem a partir do peso alvo. Esta definição não está disponível para contagem.</p>
Valores padrão ativos	Ativando/desativando o uso de valores de tolerância padrão.
Peso relativo	Inserindo os valores padrão para Tolerância – e Tolerância +.
Peso Per.	Inserindo as porcentagens padrão para Tolerância – e Tolerância +.
PCS Rel.	Inserindo os valores padrão para Tolerância – e Tolerância + em peças e em uma unidade personalizada definida.
Observação	Sempre que as mesmas tolerâncias forem usadas para o modo Sobre/Sob Pesagem de verificação, armazene estas tolerâncias para evitar a inserção das tolerâncias o tempo todo.

Saída	Definindo as opções de saída
Limiar como % de Tol-	<p>Limiar para determinar em qual peso o status de Tol- é indicado.</p> <p>Para evitar Tol- ser ativo em zero ou a um peso muito baixo, você pode definir o "Limiar como % de Tol-".</p> <p>Quando o limiar de % de Tol- é alcançado, o mostrador colorido mudará da cor de "Abaixo do limiar" para a cor de "Tolerância -".</p> <p>Este recurso pode ser usado para exibir a cor de "Tolerância -" quando há proximidade do alvo ou como ponto de ajuste adicional para o controle de E/S.</p> <p>Este ponto de ajuste está igualmente disponível na interface de E/S digital opcional.</p> <p>Exemplo: Meta = 1000 g, Tol- = 100 g Limiar = x % * (Meta - (Tol-)) Limiar = 12 % * (1000 g - 100 g) = 12 % * 900 g = 108 g No exemplo, a cor de Tol- é exibida para pesos entre 108 g e 900 g.</p>
Bip	Definindo o bip para Sobre/Sob Pesagem de verificação
Off	Sem bipe
Dentro da tolerância	Um bipe curto soará quando um valor de pesagem dentro dos valores de tolerância for alcançado.
Tolerâncias externas	Um bipe curto soará quando um valor de pesagem fora dos valores de tolerância for alcançado.
Resultado estável	Um bipe curto soará quando for alcançado um resultado estável
Modo de Bip	Definindo como o bipe agirá
Resultado estável	Bipe apenas quando um valor de peso estável for reconhecido dentro do intervalo selecionado
Limite de tolerância	Bipe a cada entrada ou saída do intervalo bom
Impressão auto	Definindo a impressão automática
Off	Sem impressão automática
Dentro da tolerância	Impressão automática quando um valor estável de peso é alcançado dentro dos valores de tolerância
Tolerâncias externas	Impressão automática quando um valor estável de peso é alcançado fora dos valores de tolerância
Resultado estável	Impressão automática quando for alcançado um resultado estável
Observação	Para a impressão automática, a porta de comunicação na qual a impressora está conectada precisa ser configurada como segue: COMx -> Modo -> Impressão (e não Impr. autom.!).

Modo mostrador & Cores	Definindo o mostrador de peso na aplicação de Sobre/Sob Pesagem de verificação
Modo invisível	Esse item do menu não está disponível para balanças aprovadas. Quando definido como On, não há exibição de peso, apenas o mostrador (colorido) para "muito leve, "bom" e "muito pesado".
Intervalo bom	Selecionando a cor para indicar um valor de peso dentro da tolerância Configuração de fábrica: verde
Abaixo do intervalo	Selecionando a cor para indicar um valor de peso abaixo de "Tolerância -" Configuração de fábrica: vermelho

Modo mostrador & Cores	Definindo o mostrador de peso na aplicação de Sobre/Sob Pesagem de verificação
Acima do intervalo	Selecionando a cor para indicar um valor de peso acima de "Tolerância +" Configuração de fábrica: amarelo
Abaixo do limiar	Selecionando a cor para indicar um valor de peso abaixo de "Limiar como % de Tol-" Configuração de fábrica: branco

Linhas auxiliares	Selecionando conteúdo das linhas auxiliares na aplicação de pesagem direta
Linha auxiliar 1	Configuração de fábrica: Não usado
Linha auxiliar 2	Configuração de fábrica: Não usado
Linha auxiliar 3	Configuração de fábrica: Artigo

Impressão	Definindo a impressora e o modelo na aplicação de Sobre/Sob Pesagem de verificação
	Veja Aplicação → Pesagem direta

7.4.7 Aplicação -> Classificação

Visão geral

Nível 1	Nível 2	Nível 3
Nome de classe	Padrão , Personalizado	
Impr. de classe	Off , On	
Modo de exibição	Contínuo , Estável	
Modo invisível	Off , On	
Cor	Fora da classe, Classe 1 ... Classe 12	Branco, Amarelo, Azul claro, Azul escuro, Vermelho claro, Vermelho escuro, Laranja, Roxo, Verde claro, Verde escuro, Rosa, Cinza claro, Cinza escuro
Linhas auxiliares	Veja Aplicação -> Pesagem direta	
Impressão		

Descrição

Classificação	Definição de parâmetros de Classificação
Nome de classe	Nomeação das classes
Padrão	Ao inserir os valores de identificação de classe, somente os valores de peso devem ser inseridos. Os nomes de classe são Classe 1 a Classe 12.
Personalizado	Ao inserir valores de identificação de classes, os nomes de classe também devem ser inseridos.
Impr. de classe	Impressão com informações de classe
Off	Sem informação de classe na impressão
On	Impressão com informações de classe
Modo de exibição	Configuração do mostrador de classe
Contínuo	Mostrador de classe contínuo
Estável	Mostrador de classe quando um valor de peso estável for alcançado
Modo invisível	Ocultando o mostrador de peso
Off	Mostrador colorido para as classes com valor de peso
On	Apenas mostrador colorido para as classes sem valor de peso. Indisponível se a balança for aprovada.
Cor	Configuração das cores para as classes
Fora da classe	Configuração de fábrica: Branco
Classe 1 ... Classe 12	Na configuração de fábrica, Classe 1 ... Classe 12 são exibidos na seguinte ordem: Amarelo, Azul claro, Azul escuro, Vermelho claro, Vermelho escuro, Laranja, Roxo, Verde claro, Verde escuro, Rosa, Cinza claro, Cinza escuro

7.4.8 Aplicação → Totalização

Visão geral

Nível 1	Nível 2	Nível 3	Nível 4
Modo	Modo	Manual , Auto +, Auto –	
	Retorno para zero	Off , On	
	Tara após soma	Off , On	
	Apagar no alvo	Off , On	
Linhas auxiliares	Veja "Pesagem direta"		
Impressão	Impressão em lote	COM1 ... COM4	Off, Padrão, Modelo 1 ... Modelo 20
	Impressão final		
	Impressão de resumo		

Descrição

Modo	Configurando Totalização
Modo	Seleção do modo de Totalização
Manual	Os itens devem ser totalizados manualmente com a tecla de função
Auto +	Os valores de peso estáveis serão totalizados automaticamente
Auto –	A totalização automática dos valores de peso estável na pesagem subtrativa
Retorno para zero	Alcançando um ponto zero estável entre dois itens
On	A balança precisa ser descarregada antes que a totalização do próximo item seja possível
Off	Nenhuma remoção de carga solicitada entre dois itens
Tara após soma	Deixando os itens totalizados na balança
On	O peso é automaticamente tarado após o processo de Totalização
Off	Sem taragem automática após a totalização
Apagar no alvo	Apagar a soma quando o alvo for atingido (No. de lote) Para esta função, pelo menos uma porta de comunicação precisa ser configurada como "Impressora".
On	Apagar automaticamente a soma quando o alvo for atingido
Off	A soma precisa ser apagada manualmente

Impressão	Definindo a impressora e o modelo na aplicação de Totalização
Impressão em lote	Impressão para cada ação individual de Totalização
Impressão final	Impressão do total no fim da totalização (pressionando C ou apagando a memória)
Impressão de resumo	Impressão adicional dos itens individuais
COM1 ... COM4	Selecionando a interface da impressora para a impressão selecionada
Off	Sem impressão automática
Padrão	Impressão automática usando o modelo padrão que é predeterminado na fábrica
Modelo 1 ... Modelo 10	Impressão automática usando o modelo selecionado

7.4.9 Aplicação -> Identificação

ID1, ID2, ID3	Etiquetando as teclas de função de identificação
Descrição de tecla de função	Inserindo a etiqueta de tecla de função para as teclas de função de identificação com, no máximo, 5 caracteres. P.ex., tecla de função "Usuário, "Art.No.", "Lote" ao invés de ID1, ID2, ID3
Descrição de impressão	Inserindo uma descrição da identificação para impressão com no máximo 40 caracteres. Por exemplo, "Nome de usuário", "Número de artigo", "Número de lote" na impressão em vez de ID1, ID2, ID3

7.4.10 Aplicação -> Estatísticas

Estatística	Selecionando informações estatísticas a serem exibidas ou impressas
Desv. padrão	Desvio padrão de uma série de pesagem
Desv. Padr. bom	Desvio padrão de todas as amostras dentro das tolerâncias de uma série de pesagem
Valor médio	Valor médio de uma série de pesagem
Valor médio bom	Valor médio de todas as amostras dentro das tolerâncias de uma série de pesagem
Valor máx.	Valor de peso máximo de uma série de pesagem
Valor mín.	Valor de peso mínimo de uma série de pesagem
Mediano	Valor de peso que separa a metade maior de uma série de pesagem da metade menor
Relação de % por classe	Porcentagem de itens bons, altos e baixos em uma série de pesagem
Nº por classe	Número de itens bons, altos ou baixos em uma série de pesagem
Observação	Na configuração de fábrica, todos os itens são ativados.

7.4.11 Aplicação → Memória

Visão geral

Nível 1	Nível 2	Nível 3
Modo de memória	Modo	Álibi, Transação, Off
	Campo 1 ... Campo 12	Off, Data & hora, Líquido, Tara, NoS. balança, Local do terminal, Artigo, Descrição do artigo, ID1, ID2, ID34, APW, Quantidade, NoS. terminal, Temperatura (apenas para ICS685k-.../f), Bruto, Nome de usuário, ID de usuário, Nome da unidade, Informações do artigo 1, Informações do artigo 2, Informações do artigo 3, Contagem de referência, Precisão de contagem, n, Posição do peso
Backup de memória	Nome de arquivo	
	Delimitador	, ;

Descrição

Modo de memória	Configurando um sistema de diversas balanças para contagem
Modo	Configurando modo de memória
Off	Sem memória dos resultados de pesagem
Álibi	Memória de álibi ativa. Todos os resultados de pesagem transferidos são armazenados no terminal. A informação requerida por lei é armazenada nos campos 1 a 4. Estes campos não podem ser alterados. As informações adicionais são selecionáveis para os campos 5 a 12.
Transação	Memória de transação ativa. Todos os resultados de pesagem transferidos são armazenados no terminal. As informações a serem armazenadas nos campos 1 a 12 são livremente selecionáveis.
Campo 1 ... Campo 12	Selecionando informações a serem armazenadas nos campos correspondentes

Backup de memória	Download da memória completa para um pen drive USB como arquivo .csv
Nome de arquivo	Insira o nome do arquivo do backup de memória
Delimitador	Selecione o delimitador no arquivo .csv da memória
Observação	Este item de menu apenas está disponível se uma interface Host USB estiver instalada.

7.4.12 Aplicação -> Banco de dados

Modo de acesso do banco de dados	Especificando banco de dados
DB interno	Banco de dados interno, manutenção do banco de dados por meio do terminal ICS685 / ICS689
DB externo	Banco de dados externo, manutenção do banco de dados por meio de software DatablCS (www.mt.com/ind-datablcs)
COM -> COM1 ... COM4	Selecionando porta terminal do banco de dados externo
Endereço IP	Inserindo endereço IP do servidor do banco de dados externo
Porta	Inserindo a porta para o banco de dados do servidor externo

Backup de banco de dados	Download do banco de dados completo para um pen drive USB como arquivo .csv
Nome de arquivo	Insira o nome do arquivo do backup de banco de dados
Delimitador	Selecione o delimitador no arquivo .csv do banco de dados
Observação	Este item de menu apenas está disponível se uma interface Host USB estiver instalada.

Recuperação de banco de dados	Recuperar/carregar o banco de dados de um pen drive USB
Nome de arquivo	Selecione o nome do arquivo do banco de dados e pressione  . O banco de dados está transferido para o terminal
Observação	Este item de menu apenas está disponível se uma interface Host USB estiver instalada.

7.4.13 Aplicação -> Prompt

Visão geral





Nível 1	Nível 2	Nível 3	Nível 4	Nível 5
Prompt 1	Modo	Desativado , Tecla de função		
...	Descrição de tecla de função			
Prompt 3	Aplicações	Off, Tara/Amostra, Amostra/Tara, Contagem sem as mãos, Multitara, Tara aditiva, Retirada, Prompt personalizado 1 ... Prompt personalizado 3		
Prompts personalizados	Prompt personalizado 1 ... Prompt personalizado 3	Nome		
		Etapa 1	Texto de prompt	
		... Etapa 15	Função de prompt	Texto, Tara, Apagar tara, Tara automática, Predeterminar tara, Imprimir, Impressão automática, Alternar automaticamente balança 1 ... 4, Referência, Referência automática, APW, limpar APW automaticamente, ID1, ID2, ID3, Abrir artigo novamente

Descrição

Prompt 1 ... Prompt 3	Configurando orientação de usuário
Modo	Configurando o início de prompt
Desativado	Sem prompt
Tecla de função	Iniciar por uma tecla de função
Descrição de tecla de função	Inserindo uma descrição para a tecla de função de prompt com no máximo 5 caracteres Por exemplo, "Contar", "Verificar", "Classe" quando houver diretrizes específicas do usuário para essas aplicações. Este item de menu está disponível apenas se a Tc1. de função estiver ativada.
Aplicações	Selecionando o fluxo de trabalho que deve ser suportado pelo prompt
Tara/Amostra	Determinação de referência: Realize a tara primeiro, depois adicione peças de referência
Amostra/Tara	Determinação de referência: Primeiro pese as peças de referência, depois realize a tara
Mãos livres	Contagem sem um toque em tecla
Multitara	Tara de diversos recipientes com o mesmo peso de tara
Tara aditiva	Adicionando um peso de tara conhecido de diferentes recipientes
Retirada	Sobre/Sob Pesagem de verificação de um recipiente sem pressionar uma tecla
Prompt personalizado 1 ... Prompt personalizado 3	Selecionando de fluxos de trabalho personalizados

Prompts personalizados	Configurando seus próprios fluxos de trabalho com até 15 etapas
Prompt personalizado 1 ... Prompt personalizado 3	Selecionando o número do prompt personalizado (fluxo de trabalho)
Nome	Inserindo o nome de seu prompt personalizado (fluxo de trabalho), máx. 24 caracteres
Etapa 1 ... Etapa 15	Selecionando a etapa no fluxo de trabalho
• Texto de prompt	Inserindo o texto a ser exibido na etapa selecionada, máx. 30 caracteres
• Função de prompt	Selecionando a função para a etapa
Observação	Antes de iniciar o prompt por meio da tecla de função, você deve atribuir o prompt a uma tecla de função específica no menu de Terminal em Dispositivo -> Teclado -> Tc1. de função

Exemplo: criando um novo prompt para peças de contagem em um recipiente cheio

Etapa	Texto	Função	Tecla de função exibida	Observação
1	Coloque 10 amostras na balança e pressione a tecla	Referência		Confirme a ação com a tecla de função indicada
2	Coloque o recipiente cheio na balança	Texto		Confirme a ação com a tecla de função indicada
3	Insira o peso de tara	Predeterminar tara		Pressione a tecla de função indicada e insira o peso de tara.
4	Leia o resultado	Texto		Confirme com a tecla de função indicada
5	Imprimir	Imprimir		Confirme com a tecla de função indicada

7.4.14 Aplicação → Redefinir

Redefinir	Redefinindo as configurações da aplicação para as configurações de fábrica
Realizar redefinição?	- Confirme redefinindo com  .

7.5 Bloco do menu do Terminal

7.5.1 Visão geral do Menu Terminal

O bloco do menu do `Terminal` consiste dos seguintes sub-blocos principais, que são descritos em detalhes a seguir.

- Dispositivo
- Acesso
- Gerenciamento de usuários
- Redefinir

As configurações de fábrica estão impressas com caracteres em **negrito** na seguinte visão geral.

7.5.2 Terminal → Dispositivo

Visão geral

Nível 1	Nível 2	Nível 3	Nível 4	Nível 5
Região	Idioma	Inglês , Inglês EUA, Alemão, Francês, Italiano, Espanhol, Chinês, ...		
	Formato de data	MM/DD/AA, MM/DD/AAAA, MMM/DD/AAAA, DD/MM/AA, DD/MMM/AAAA, AA/MM/DD, AAAA/MMM/DD, AAAA/MM/DD, DD/MM/AAAA		
	Definir data	Definir ano		
		Definir mês		
		Definir dia		
	Formato de hora	24:MM, 12:MM tt, 24:MM:SS , 12:MM:SS tt		
	Definir hora	Definir hora		
Definir minutos				
Horário de verão	0 , 1			
Poupança de energia	Luz de fundo	On , 5 segundos, 10 segundos, 15 segundos, 30 segundos		
	Desligar	Off , 1 minuto, 3 minutos, 5 minutos, 15 minutos, 30 minutos		
Identificação	Local do terminal			
	ID de Terminal			
Mostrador	Layout do mostrador	Padrão , Modo de 3 linhas, Modo colorido		
	Contraste	1 ... 5 ... 10		
	Brilho	1 ... 10		
	Gravar peso	0 s ... 10 s		
	Cor padrão	Branco , Amarelo, Vermelho, Verde, Azul, Violeta, Azul escuro, Cinza		

Nível 1	Nível 2	Nível 3	Nível 4	Nível 5	
Teclado	Botões	Energia, Apagar, Co-mutar, Informações, Transferir, Teclado numérico, Navegação, Seleção rápida, Informações	On, Off		
	Tecla de função	Tecla de função 1-1 ... Tecla de função 4-5	Não usado, Zero, Tara, Memória de Álubi, Ligar balança, mostrador x10, Transferência, pesagem média, ID1, ID2, ID3, Prompt 1, Prompt 2, Prompt 3, Referência N VAR, Referência N FIX, APW, Otimização APW, Totalização, Pesagem de verificação, Preenchimento, Pesagem/Contagem, Salvar como artigo, Verificação de temperatura (apenas para ICS685k-.../f), Banco de dados, Abrir artigo novamente, Logout, Layout do mostrador, No. consecutivo, Classificação		
	Tecla info	Página 1	Item 1 ... Item 9	Não usado, Data e Hora, AltaRes e Líquido, Bruto, Tara, Temperatura (apenas para ICS685k-.../f), ID de Terminal, Local do terminal, Modelo Terminal, NoS. terminal, Terminal FW, NoS. balança, Balança FW, N. do registro, ID1, ID2, ID3, APW, Quantidade, Bruto total, Líquido total, Total PCS, Lote, Desvio, Meta, Tolerância-, Tolerância+, PesoMín, Artigo, Descrição de artigo, Informações do artigo 1, Informações do artigo 2, Informações do artigo 3, Nome de usuário, ID de usuário, Endereço IP, Másc. sub-rede, Gateway, Versão USB, No. consecutivo, No. de classe	
			Página 2 e 3	Página info 2	Off, Info sistema, Info contato
				Página info 3	Off, Info sistema, Info contato
	Bip	On , Off			
	Teclado externo				
Hora da mensagem	1 s, 2 s , ... 6 s				
Bateria	Estratégia de carga	Cheia , Preservação			
Tempo limite	Modo	Off , Aluguel, Informações de aluguel			
	Senha				
	Definir data	Definir ano, Definir mês, Definir dia			
	Imagem de aluguel	Padrão , Cliente, Apenas texto			
	Texto 1, Texto 2				

Descrição







Região	Configurações específicas do país
Idioma	Selecionando o idioma da interface do operador. Continuaremos aumentando os idiomas disponíveis.
Formato de data	Selecionando o formato de data.
Definir data	Inserindo a data no formato selecionado.
Definir mês	Inserindo o mês no formato selecionado.
Definir dia	Inserindo o dia no formato selecionado.
Formato de hora	Selecionando o formato de hora.
Definir hora	Inserindo a hora no formato selecionado.
Definir hora	Inserindo a hora no formato selecionado.
Definir minutos	Inserindo os minutos.
Horário de verão	Definindo o horário de verão
0	Desativando o horário de verão
+1	Ativando o horário de verão

Poupança de energia (Acesso de operador)	Configuração do modo de poupança de energia
Luz de fundo	Configurações para desligar a luz de fundo
On	Luz de fundo sempre ligada
5 segundos ... 30 segundos	Selecionar o período de tempo após o qual o dispositivo desliga o mostrador e a luz de fundo quando não estiver em uso e o peso bruto for 0. O mostrador e a luz de fundo são ligados novamente ao pressionar uma tecla ou se o peso alterar.
Desligar	Configurações para desligar o dispositivo
Off	Sem modo de poupança de energia
1 minuto ... 30 minutos	Selecionar o período de tempo após o qual o dispositivo desliga quando não estiver em uso e o peso bruto for 0. Após isso, ele deve ser novamente ligado usando  .

Identificação	Configurando os dados de identificação de terminal
Local do terminal	Inserindo o local do terminal, por exemplo, chão e sala
ID de Terminal	Inserindo a identificação do terminal, por exemplo, número de inventário
Observações	<ul style="list-style-type: none"> O local e a identificação do terminal podem ser exibidos nas linhas auxiliares ou de informações ou impressos. O local e a identificação do terminal podem consistir de até 12 caracteres (0 ... 9 e ponto decimal).

Mostrador	Configurando o mostrador de acordo com sua tarefa específica
Layout do mostrador	Selecionando a apresentação do valor do peso.
Contraste (Acesso de operador)	Configurando o contraste do mostrador. Este item de menu é acessível com os direitos de acesso de Operador.
Brilho (Acesso de operador)	Configurando o brilho do mostrador. Este item de menu é acessível com os direitos de acesso de Operador.

Mostrador	Configurando o mostrador de acordo com sua tarefa específica
Gravar peso	Configurando por quanto tempo (em segundos) o resultado da pesagem é congelado no mostrador depois que a tecla transferir  tiver sido pressionada ou que a impressão automática tiver sido gerada.
Cor padrão	Configurando a cor padrão do fundo do mostrador

Teclado	Configurando o teclado de acordo com sua tarefa específica
Botões	Bloqueando/desbloqueando teclas Teclas possíveis: Energia (), Apagar (), Comutação / Toggle (), Info (), Transferência (), Teclado numérico, Navegação, Seleção rápida () Observação: A tecla de Seleção Rápida pode ser protegida por uma senha.
Teclas de função	Atribuindo uma função à tecla selecionada
Tecla de função 1-1 ... Tecla de função 4-5	1 Selecionar o número da tecla de função. 2 Atribuir função. Observação: Se <i>Abrir artigo novamente</i> estiver selecionado como função, é aberta uma janela adicional para inserir a descrição de tecla de função correspondente (máx. 4 caracteres) e para selecionar o artigo do banco de dados.
Tecla info	Configurando os itens a serem exibidos usando a tecla info ()
Página 1	Na primeira página da tecla info, podem ser configurados até nove itens de informações no processo de pesagem. 1 Selecionar o número do item. 2 Atribuir informações.
Página 2, Página 3	Nas páginas 2 e 3, serão exibidas as informações do sistema e de contato. Caso ocorra um problema, aqui você encontrará as informações de dados do contato e do sistema que o serviço técnico pedirá. As informações do sistema são definidas pelo fabricante, as informações de contato podem ser inseridas diretamente.
Bip	Quando definido como On, cada toque em tecla será confirmado por um bipe curto.
Teclado externo	Selecionando o leiaute de um teclado externo que está conectado por meio de interface USB. Este item de menu é disponível apenas se um teclado externo estiver conectado. Continuaremos aumentando os teclados disponíveis.

Hora da mensagem	Configuração de quanto tempo uma mensagem é exibida
1, 2, 3, 4, 5, 6	Configuração de quanto tempo uma mensagem é exibida em segundos

Bateria	Configurações da bateria
Estratégia de carga	Configuração da estratégia de carregamento.
Cheia	A bateria sempre estará completamente carregada.
Preservação	Carregamento para evitar descarga total.

Tempo limite	Configurando o comportamento quando nenhuma ação ocorrer no terminal
Modo	Configurando o modo de tempo limite.
Off	Nenhuma configuração de tempo limite.
Aluguel	A balança pode ser usada apenas até uma data definida, por exemplo, quando a balança for alugada para um evento especial como uma feira ou um mercado. Após a data de expiração é exibida uma mensagem: Aluguel expirado e a balança não pode mais ser usada.
Informações de aluguel	Quando tiver passado a data definida, é exibida uma mensagem: Aluguel expirado . Pressionando a tecla C , a mensagem é apagada e a balança pode ser usada como antes.
Definir data	Inserindo a data de expiração.
Definir ano	Inserindo o ano da data de expiração.
Definir mês	Inserindo o mês da data de expiração.
Definir dia	Inserindo o dia da data de expiração.

7.5.3 Terminal → Acesso

Supervisor	Senha para acesso ao menu do Supervisor
Senha	Insira a senha para o acesso ao menu do Supervisor.
Digite novamente a senha	Repita a inserção da senha.
Observação	A senha pode ser composta de até 4 caracteres.



7.5.4 Terminal -> Gerenciamento de usuários

Visão geral

Nível 1	Nível 2	Nível 3	Nível 4	
Usuário 1 ... Usuário 20	Perfil – Usuário x	Nome de usuário		
		ID de usuário		
		Perfil	Operador , supervisor	
		Idioma	Inglês , Alemão, Francês, Italiano, Espanhol, Chinês, ...	
		Senha		
	Ativar usuário		On , Off	
	Botões – Usuário x	Energia, Apagar, Comutar, Transferir, Tara, Teclado numérico, Navegação, Seleção rápida, Informações, Zero		On , Off
		Teclas de função – Usuário x	Tecla de função 1-1 ... Tecla de função 4-5	Não usado, Zero, Tara, Memória de Álibi, Ligar balança, Mostrador x10, Transferência, Pesagem média, ID1, ID2, ID3, Prompt 1, Prompt 2, Prompt 3, Referência N VAR, Referência N FIX, APW, Otimização APW, Totalização, Pesagem de verificação, Preenchimento, Pesagem/Contagem, Salvar como artigo, Verificação de temperatura (apenas para ICS685k-.../f), Banco de dados, Abrir artigo novamente, Logout, Layout do mostrador, No. consecutivo

Descrição

Ao abrir o bloco de menu do Gerenciamento de usuário, é exibida a seguinte visão geral:

- 1 Utilize as teclas de cursor \wedge / \vee para selecionar um usuário.
- 2 Utilize a tecla de função  para editar o usuário selecionado.
⇒ O perfil de usuário é exibido em detalhes.
- 3 Utilize as teclas de função  /  para prosseguir para as páginas "Botões – Usuário x" e "Teclas de função – Usuário x".

User name	User ID	Profile	Active
USER1	1	Operator	Off
USER2	2	Supervisor	Off
User3	3	Operator	Off
User4	4	Operator	Off
User 5		Operator	Off
User 6		Operator	Off
User 7		Operator	Off
User 8		Operator	Off
User 9		Operator	Off
User 10		Operator	Off

Usuário 1 ... Usuário 20	Configurando até 20 usuários
Usuário do perfil	Configurando perfis de usuário
Nome de usuário	Insira o nome do usuário, máx. de 10 caracteres
ID de usuário	Insira um ID Usuário, por exemplo, número de pessoal, máx. de 4 caracteres
Perfil	Atribuindo direitos de acesso: Operador, Supervisor
Idioma	Atribuindo o idioma do usuário individual
Senha	Definindo uma senha e confirmando senha
Ativar usuário	Quando definido como On, o usuário selecionado pode fazer logon no dispositivo
Usuário de botões	Bloqueio/desbloqueio de teclas específicos do usuário. Teclas possíveis: Ligar (⏻), Apagar (C), Comutar (↻), Transferir (⇄), Tara (→T←), Teclado numérico, Navegação, Seleção rápida (SUMM), Informações (i), Zero (→0←)
Usuário de teclas de função	Definindo as funções de teclas de funções específicas do usuário
Tecla de função 1-1	1 Seleccione o número da tecla de função
...	2 Atribuir função.
Tecla de função 4-5	Os símbolos da tecla de função correspondentes são exibidos no capítulo de introdução.

7.5.5 Terminal → Reiniciar

Redefinir	Reiniciando as configurações do terminal para as configurações de fábrica
Realizar redefinição?	- Confirme redefinindo com  .

7.6 Bloco do menu de comunicação

7.6.1 Geral

i Para obter informações detalhadas sobre os protocolos de interface e comandos, consulte o manual de referência SICS.

O bloco do menu de Comunicação compreende os seguintes sub-blocos:

- Visão geral Exibindo as interfaces instaladas.
- COM1 Configurações de parâmetro para a interface padrão RS232 COM1.
- COM2 Configurações de parâmetro para a interface secundária opcional COM2.
- COM3 / COM4 Configurações de parâmetro para as interfaces opcionais COM3 / COM4.
- Definir modelos Definindo modelos a serem atribuídos a impressões específicas da aplicação.

As interfaces se identificam. Portanto, apenas as configurações do menu relevantes para a interface individual aparecem. Caso nenhuma interface opcional seja instalada, o menu COM3/COM4 não será exibido.

Visão geral da interface

O seguinte é exibido ao chamar a Comunicação -> Visão geral:

Overview		
COM 1	RS232	Print
COM 2	RS232	Dialog
COM 3	RS232	Dialog
COM 4	n.a.	n.a

7.6.2 Visão geral dos blocos do menu de comunicação

Configurações possíveis

		COM1 / COM2 (padrão)	COM2 (opcional) / COM3 / COM4					
		RS232	RS232	RS422 / RS485	Ethernet (apenas COM3)	WLAN (ape- nas COM3)	Dispo- sitivo USB	Host USB
Modo	Impressão Impr. autom Impr. instant Contínuo (Dialog)*	X	X	X	X	X	X	–
	Diálogo*	Configuração de fábrica						
	Entrada externa	X	X	X	X	X	X	X
	Toledo peso cont. Toledo contagem cont. Balança SICS balança X Digitol B Digitol G	X	X	X	X	X	X	–
	Segundo mostrador	X	X	X	X	X	–	–
	Balança SICSpro	–	–	X	–	–	–	–
	ARM100	–	–	X	–	–	–	–
	Impressora	X	X	X	X	X	X	–
Entrada externa	X	X	X	X	X	X	X	
Parâmetro	Baud (configuração de fábrica)	9600	9600	9600	–	–	–	–
	Paridade (configuração de fábrica)	8 neutro	8 neu- tro	8 neutro	–	–	–	–
	Handshake	X	X	X	–	–	–	–
	Checksum**	X	X	X	X	X	–	–
	STX**	X	X	X	X	X	–	–
	Tipo RS Endereço de rede Resist. de carga	–	–	X	–	–	–	–
	DHCP Endereço IP Subnet mask Gateway	–	–	–	X	X	–	–
Configurações de TCP	–	–	–	X	X	–	–	
Def. de wireless	–	–	–	–	X	–	–	

* para mais informações, consulte o Manual de referência SICS

** apenas disponível para Toledo modos cont.

Bloco de menu RS232

Nível 1	Nível 2	Nível 3	Nível 4
Modo	Impressão, Impr. autom, Impr. instant, Diálogo , Contínuo (Diálogo), Entrada externa, Toledo peso cont., Toledo contagem cont., Segundo mostrador, Balança SICS, Balança X		
	Digitol B, Digitol G	Líquido Bruto Tara	On, Off
Impressora	Tipo	Impressora ASCII , Apenas valores	
	Formato ASCII	Formato de linha	Múltiplo , Simples, Fixo
		Tamanho da linha	1 ... 24 ... 100
		Separador (apenas para formato de linha simples)	. , : ; - _ / \ Espaço
		Ad. line feed	0 ... 9
Entrada externa	Comprimento do preâmbulo		
	Comprimento dos dados		
	Comprimento do postâmbulo		
	Caractere de terminação	CR, LF, EOT, ...	
	Destino	Off, Pré-def. tara, ID1, ID2, ID3, APW, Artigo, Meta	
Parâmetro	Baud	300, 600, ... 9600 , ... 115200 baud	
	Paridade	7 nenhum, 8 nenhum, 7 ímpar, 8 ímpar, 7 par, 8 par	
	Handshake	Off, Xon – Xoff	
	Checksum	Off, On	
Redefinir RS232	Realizar redefinição?		

Bloco de menu RS422 / RS485

Nível 1	Nível 2	Nível 3
Modo	Impressão, Impr. autom, Impr. instant, Diálogo , Contínuo (Diálogo), Entrada externa, Toledo peso cont., Toledo contagem cont., Segundo mostrador, Balança SICS, Balança X, Balança SICSpro, ARM100	
Impressora	veja RS232	
Entrada externa		
Parâmetro	Baud	300, 600, ... 9600, ... 115200 baud
	Paridade	7 nenhum, 8 nenhum , 7 ímpar, 8 ímpar, 7 par, 8 par
	Handshake	Off , Xon – Xoff
	Tipo RS	RS422 , RS485
	Endereço de rede	0 ... 31
	Checksum	Off , On
	Resist. de carga	Off , On
Redefinir RS4xx	Realizar redefinição?	

Bloco de menu Ethernet

Nível 1	Nível 2	Nível 3
Modo	veja RS232	
Impressora		
Entrada externa		
Parâmetro	DHCP	Off, On
	IP Local	
	Másc. sub-rede	
	Gateway	
	Checksum	Off, On
Modo TCP	Modo TCP	Servidor, Cliente, FreeWeigh
	Porta Local	4305
	IP Remoto	
	Porta Remota	
	Tempo limite de conexão	
	Tempo limite de desconexão	
Redef. Ethernet	Realizar redefinição?	

Bloco de menu WLAN

Nível 1	Nível 2	Nível 3
Modo	veja RS232	
Impressora		
Entrada externa		
Parâmetro	veja Ethernet	
Modo TCP	veja Ethernet	
Definição de wireless	SSID	
	Criptografia	Off, WEP, WPA
	Definições de WEP	64 Bit, 128 Bit
	Tecla WEP	Tecla 1, Tecla 2, Tecla 3, Tecla 4
	Definições de WPA	WPA-TKIP, WPA2-AES
	Senha	
Estado	Exibir o estado atual, por exemplo, status de conexão, força do sinal	
Redefinir WLAN	Realizar redefinição?	

 Um arquivo de licença (arquivo RADIUS) pode ser implementado através do software DatabICS (mt.com/ind-databics).

Bloco de menu Host USB

Nível 1	Nível 2	Nível 3
Versão USB		
Teclado / Leitor de código de barras	Comprimento do preâmbulo	
	Comprimento dos dados	
	Comprimento do postâmbulo	
	Car. de conclusão	
	Destino	
Definições USB	Álibi "on the fly"	On, Off



Bloco de menu dispositivo USB

Nível 1	Nível 2	Nível 3	Nível 4
Modo	Contínuo (Diálogo), Diálogo , Entrada externa, Toledo peso cont., Toledo contagem cont., Impressão, Impr. autom, Impr. instant		
	Digitol B, Digitol G	Líquido, Bruto, Tara	On, Off
Impressora	veja RS232		
Parâmetro	Checksum	Off , On	
Redefinir USB	Realizar redefinição?		



O driver para dispositivo USB está disponível no CD fornecido com o terminal de pesagem.

7.6.3 Descrição dos blocos do menu de comunicação

Modo	Modo de operação da interface serial
Imprimir	Saída manual de dados para a impressora com 
Impr. autom.	Saída automática de resultados estáveis para a impressora (por exemplo, para operações de pesagem de série)
Impr. instant.	Saída manual de dados do valor de peso atual (estáveis ou não) para a impressora com 
Diálogo	Comunicação bidirecional via comandos MT-SICS, controle do dispositivo via PC
Contínuo (Diálogo)	Saída contínua de todos os valores de peso através da interface
Entrada externa	Entrada de outra forma além do teclado do terminal. O uso da entrada será definido no bloco de menu <i>Destino</i> .
Toledo peso cont.	Modo Contínuo TOLEDO
Toledo contagem cont.	Modo Contínuo TOLEDO com resultados de contagem
Segundo mostrador	Na porta da interface selecionada, um segundo mostrador é conectado.
Balança SICSpro	Na porta da interface selecionada, uma balança SICSpro é conectada.
Balança SICS	Na porta da interface selecionada, uma balança SICS é conectada.
Balança X	Na porta da interface selecionada, uma balança X é conectada.
Digitol B Digitol G	Formato compatível com Digitol. O peso bruto é identificado por "B". Formato compatível com Digitol. O peso bruto é identificado por "G".
Líquido, Bruto, Tara	Selecionando os valores de peso a serem transferidos.
ARM100	Na porta da interface selecionada, um módulo de entrada/saída ARM100 é conectado.
Observações	Condições de impressão para <i>Impr. autom.</i> : <ul style="list-style-type: none"> • O peso deve ser maior do que 9 incrementos do mostrador. • Deve ser realizada uma mudança de peso de pelo menos nove incrementos do mostrador para iniciar a próxima impressão.

Impressora	Configurando impressora e formatos para a impressão de protocolo	
Tipo	Impressora ASCII	Se <i>Apenas valores</i> estiver selecionado, os dados transmitidos não incluem o nome da variável, por exemplo, data, bruto, ID1, mas o valor e, se for adequado, a unidade como uma linha separada. Isso permite que a impressora de etiqueta preencha seu modelo com os dados necessários.
	Apenas valores	
Formato ASCII	Formato de linha	Selecionando o formato de linha (apenas para impressora ASCII)
	Múltiplo	Linhas múltiplas
	Simple	Linhas simples
	Fixo	Fixo (saída de registros em linhas únicas; cada registro inclui o número de caracteres que foi definido em <i>Tamanho da linha</i>)
	Tamanho da linha	Definindo o tamanho da linha Esse item só é exibido para os formatos de linha <i>Múltiplo</i> e <i>Fixo</i> .
	Separador	Selecionando o separador Esse item só é exibido para o formato de linha <i>Simple</i> .
Ad. line feed	Adicionando line feed	





Entrada externa	Configurando entrada por meio do leitor de código de barras
Comprimento do preâmbulo	O código de barras pode conter dados adicionais antes dos dados relevantes (preâmbulo) e depois (postâmbulo). - Insira o número de caracteres do preâmbulo, os dados (relevantes) e o postâmbulo.
Comprimento dos dados	
Comprimento do postâmbulo	
Car. de conclusão	Selecione o caractere de conclusão que é usado pelo scanner de código de barras conectado
Destino	Selecione o item a ser inserido por meio do scanner de código de barras

Host USB	Configurando a interface do Host USB
Versão USB	Mostrar a versão USB implementada
Teclado / Leitor de código de barras	Configurar a entrada externa através do teclado ou código de barras
Comprimento do preâmbulo	O código de barras pode conter dados adicionais antes dos dados relevantes (preâmbulo) e depois (postâmbulo). - Insira o número de caracteres do preâmbulo, os dados (relevantes) e o postâmbulo.
Comprimento dos dados	
Comprimento do postâmbulo	
Car. de conclusão	Selecione o caractere de conclusão que é usado pelo scanner de código de barras conectado
Destino	Selecione o item a ser inserido por meio do scanner de código de barras
Definições USB	Configurando uma memória de álibi externa
Álibi "on the fly"	Quando definido como On e um pen drive USB está inserido, os registros também são armazenados no pen drive USB.

Conectando uma teclado USB

- Para conectar um teclado externo através do Host USB, a porta COM precisa ser definida como `Entrada externa` com o caractere de terminação LF.
- Se uma função também for atribuída à entrada externa, p.ex., "Carregar artigo", use a tecla Enter para confirmar a entrada externa.

As teclas de função do teclado USB correspondem às seguintes teclas no terminal de pesagem:

F1		F8	Tecla de função 4 exibida
F2		F9	Tecla de função 5 exibida (direita)
F3		ESC	 no menu
F4		Voltar	Apagar texto caractere por caractere
F5	Tecla de função 1 exibida (esquerda)	Enter	Em pesagem direta: imprimir Como entrada externa: confirmar
F6	Tecla de função 2 exibida	Teclas do cursor	Teclas do cursor
F7	Tecla de função 3 exibida		

Parâmetro	Parâmetros de comunicação
Baud	Selecionando a velocidade de transferência
Paridade	Selecionando a paridade
Handshake	Selecionando handshake
Checksum	Ativando/Desativando o byte de checksum
STX	Ativando/Desativando o STX Se STX é definido como <code>On</code> , o sinal STX (0x02) é enviado no início de cada sequência de caracteres de saída que é enviado através da interface.
Tipo de RS	Selecionando o tipo de interface RS422/RS485 opcional: ou RS422 ou RS485
Endereço de rede	Atribuindo o endereço de rede
Resist. de carga	Para evitar reflexões em uma rede, recomendamos realizar uma terminação definida. Para isso, pode ser usado o resistor de cargas do terminal. Quando estiver definido em <code>On</code> , um resistor de aproximadamente 100 Ohm entre as linhas de sinal é habilitado.
DHCP	Caso o DHCP esteja definido em <code>On</code> , o dispositivo receberá o endereço de IP automaticamente. Com isso, o endereço de IP, máscara de Sub-rede e Gateway são campos apenas para leitura.
IP Local	Exibindo/inserindo o endereço IP local
Másc. sub-rede	Exibindo/inserindo a máscara de sub-rede
Gateway	Exibindo/inserindo o endereço de gateway
Observação	Nem todos os parâmetros estão disponíveis em todas as interfaces seriais. Consulte as visões gerais das interfaces para saber quais parâmetros estão disponíveis.

Modo TCP	Configurações do protocolo de controle de transmissão
Modo TCP	Configurando o modo TCP
Servidor	Terminal de pesagem atuando como servidor P.ex., para executar comandos SICS a partir de um PC. Para tal, o terminal de pesagem precisa ser configurado como Servidor e o PC precisa ser configurado como Cliente.
Cliente	Terminal de pesagem atuando como cliente P.ex., para imprimir para um PC ou impressora. Para tal, o terminal de pesagem precisa ser configurado como Cliente e o PC precisa ser configurado como Servidor.
FreeWeigh	Para conectar como uma balança SICS com freeweigh.net
Porta Local	Exibindo/inserindo a porta local
IP Remoto	Exibindo/inserindo o endereço IP remoto
Porta Remota	Exibindo/inserindo a porta remota
Tempo limite de conexão	Definindo o tempo limite para conexão
Tempo limite de desconexão	Definindo o tempo limite para desconexão

7.6.4 Bloco do menu para E/S digitais

Nível 1	Nível 2	Nível 3
Entrada	Pino entrada 1 ... Pino entrada 4	Off, Zero, Tara, Transferir, Comutar, Apagar, Informações, Meta, Tecla de função 1-1 ... 4-5, Total +, Total -, Ligar balança
Saída	Pronto, Estável, Tara, Zero, < Peso mín., >= Peso mín., Subcarga, Sobrecarga, Estrela, <= Ponto de ajuste 1, > Ponto de ajuste 1, <= Ponto de ajuste 2, > Ponto de ajuste 2, SP.Tolerância-, < Tolerância-, Intervalo bom, Meta, > Tolerância+, Classe 1 ... Classe 12, Valor final, Fora da classe, < Tot. Lote N, = Tot. Lote N, < Limiar como % de Tol-	Off , Pino de saída 1 ... Pino de saída 4
P. de ajuste	P. de ajuste 1, P. de ajuste 2	
Modo de saída	Contínuo, Estável	

Configurando as entradas

- 1 Selecione um pino de entrada.
- 2 Atribua um sinal de entrada ao pino de entrada selecionado.

Configurando saídas

- 1 Selecione um sinal de saída.
- 2 Atribua um pino de saída.

Configurando pontos de ajuste

- Insira valores para os pontos de ajuste.

Definindo o modo de saída

- Contínuo As saídas digitais são continuamente atualizadas
- Estável As saídas digitais só são atualizadas quando o peso é estável

7.6.5 Definir bloco do menu de modelos

Nível 1	Nível 2	Nível 3
Modelo 1	Linha 1	Não usado, Cabeçalho *, Data, Hora, Bruto, Líquido, Tara, Alta resolução, ID1, ID2, ID3, ID terminal, Local de Terminal, NoS. terminal, NoS. balança, Linha de estrela, Nova linha, Alim. formulário, Meta, Tolerância-, Tolerância+, Tipo tolerância, Desvio, Posição do peso, APW, Contagem de ref., Quantidade, Artigo, Descrição artigo, Informações do artigo 1, Informações do artigo 2, Informações do artigo 3, N. do registro, Lote, Nome de usuário, ID de usuário, No. consecutivo
...	...	
Modelo 10	Linha 30	

* O conteúdo desses itens deve ser inserido por meio de um comando SICS.

Configurando modelos

- 1 Selecione um modelo.
- 2 Selecione uma linha.
- 3 Atribuir um item.





Existem mais 10 modelos disponíveis (Modelo 11 ... Modelo 20). Consulte o seu **METTLER TOLEDO** técnico de serviços para configurar estes modelos ou você mesmo os criar usando o software DatablCS (www.mt.com/ind-datablcs), se desejado.



7.7 Bloco do menu de manutenção



7.7.1 Visão geral

Nível 1	Nível 2	Nível 3	Nível 4
Teste da balança	Balança 1 ... Balança 4	Teste de rotina	Dias
			Peso de teste externo
			Nome do peso
			Tolerância
		Teste de carga de canto	Dias
			Peso de teste externo
			Nome do peso
			Tolerância
Teste de teclado	Realizar teste?		
Teste do mostrador	Realizar teste?		
Ferramenta de comunicação	Porta		
	Taxa de baud		
	Iniciar		
Imprimir conf. de menu			
Verificação de temperatura	Modo	Off, On	
	Temperatura	Máximo, Mínimo	
Redefinir tudo	Realizar redefinição?		

7.7.2 Descrição

Teste da balança	Testando a balança selecionada
Teste de rotina Teste de carga de canto	Configurando teste de rotina ou teste de carga de canto
Dias	Insira o intervalo do teste. 0 dias significa nenhuma funcionalidade de teste.
Peso de teste	Insira o valor de peso de teste.
Tolerância	Insira o valor de tolerância
Nome do peso	Insira o nome do peso de teste
	Inicie o teste de rotina com o peso de teste interno/externo. Para obter detalhes, consulte a seção de Seleção Rápida.
	Inicie o teste de carga de canto. Para obter detalhes, consulte a seção de Seleção Rápida.
	Exclua o arquivo de registro de teste de rotina / de carga de canto

Teste de teclado	Testando o teclado
Realizar teste?	<ol style="list-style-type: none"> 1 Pressione  para dar início ao teste de teclado. 2 Pressione as teclas na ordem exibida. <ul style="list-style-type: none"> ⇒ Caso a tecla funcione, o dispositivo avança para a próxima tecla. ⇒ O teste de teclado é encerrado pressionando .

Teste do mostrador	Testando o mostrador
Realizar teste?	<ol style="list-style-type: none"> 1 Pressione  para dar início ao teste do mostrador. <ul style="list-style-type: none"> ⇒ Um padrão xadrez é exibido. 2 Pressione qualquer tecla para inverter o padrão xadrez. 3 Pressione qualquer tecla para exibir o mostrador colorido. 4 Repita pressionando uma tecla até que Concluído seja exibido. 5 Pressione  para sair do teste do mostrador.
Observação	O mostrador está funcionando adequadamente caso os campos sejam exibidos sem pixels faltando.

Imprimir configurações de menu	Impressão de uma lista de todas as configurações do menu
Imprimir conf. de menu	<ul style="list-style-type: none"> - Pressione . ⇒ As configurações do menu são impressas.

Verificação de temperatura	Verificando a temperatura da célula de carga
Modo	Ativando/Desativando a verificação de temperatura
Temperatura	Definindo a temperatura máxima e mínima admissível

Ferramenta de comunicação	Testando a comunicação
Porta	Selecionando a porta COM a ser testada
Taxa de baud	Definindo a taxa de baud para teste
Iniciar	Iniciando teste de comunicação da ferramenta

Redefinir tudo	Redefinir todas configurações para configuração de fábrica
Realizar redefinição?	<ul style="list-style-type: none"> - Redefina todas as configurações para as configurações de fábrica com .

8 Menu de Seleção Rápida



8.1 Visão geral do Menu de Seleção Rápida

O menu de Seleção Rápida oferece acesso para fazer logout, teste de rotina e vários arquivos de registro, dependendo de sua configuração.

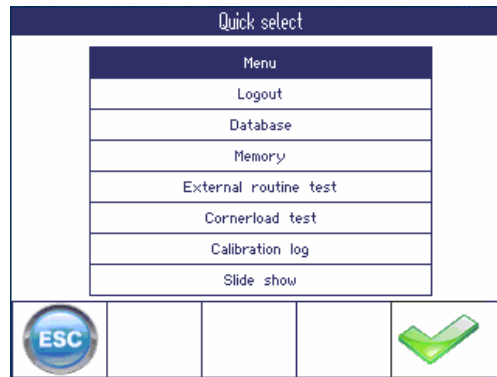
- Pressione .
 - ⇒ O menu de Seleção Rápida é exibido.
 - ⇒ O exemplo mostra o menu de Seleção Rápida com a maioria dos itens de configuração.



8.2 Acessando o menu principal

- No modo de pesagem, pressione  e depois .
 - ⇒ Ao trabalhar com o gerenciamento de usuário, a árvore do menu é exibida sem a digitação da senha.
 - ⇒ Ao trabalhar sem o gerenciamento de usuário, a digitação da senha é solicitada antes.

8.3 Logout

Pré-requisito

O Gerenciamento de usuários é ativado em `Terminal -> Gerenciamento de usuários`.



- O logout é descrito no capítulo de Operação.
- Sempre faça logout ao sair do terminal para evitar que pessoas não autorizadas o utilizem.

8.4 Banco de dados

8.4.1 Banco de dados interno versus externo

ICS685 / ICS689 oferece um banco de dados interno para até 5.000 artigos. O gerenciamento do banco de dados interno é descrito a seguir.

Para administrar o banco de dados externamente, o programa de computador opcional DatablCS está disponível (www.mt.com/ind-datablcs).

Recursos de DatablCS



- Administração dos dados de artigo
- Exportar/importar bancos de dados por meio de arquivo .csv
- Exportar a memória de Álíbi/Transação por meio de arquivo .csv
- Até 25 dispositivos podem ser conectados ao mesmo tempo por meio da Ethernet e/ou WLAN

Casos de uso de DatablCS

- | | |
|---|--|
| Um banco de dados central para diversas balanças | <ul style="list-style-type: none">• Definição de menu: Modo de acesso do banco de dados = BD externo• O DatablCS atua como host.• O artigo com o qual você vai trabalhar deve ser baixado do host para o dispositivo• As informações de artigo não podem ser alteradas no dispositivo |
| Gerenciando diversos bancos de dados em um PC | <ul style="list-style-type: none">• Cada dispositivo está trabalhando com seu próprio banco de dados interno• É possível fazer backup dos bancos de dados internos e recuperá-los por meio do DatablCS |

8.4.2 (Interno) Visão geral do banco de dados

Ao chamar o banco dados no menu de Seleção Rápida, é exibida a seguinte visão geral:

- Para rolar pela tabela do banco de dados, utilize as teclas de cursor.
- Para alterar as páginas de tecla de função, utilize as teclas de função  / .

Database		
Article	Description	Article info 1
-B	J	J
123123	ABCABC	
5		
A		
ANEKBU		

As seguintes teclas de função estão disponíveis para edição do banco de dados:

Página 1



Saia do banco de dados, cancele a edição



Novo registro



Editar artigo selecionado



Carregar artigo selecionado



Exibir a próxima página de tecla de função

Página 2



Excluir artigo



Copiar artigo



Exibir a página de tecla de função anterior



Exibir a próxima página de tecla de função

Página 3



Pesquisar por um artigo



Imprimir artigo



Exibir a página de tecla de função anterior

8.4.3 Criando um novo artigo

O banco de dados é organizado nas 6 páginas seguintes:

Página 1/6: Info de artigo

Página 2/6: Tara

Página 3/6: Contagem

Página 4/6: Pesagem de verificação

Página 5/6: Classificação

Página 6/6: Totalização



- Use o e para rolar ao longo das páginas de um artigo.
- Para armazenar dados específicos da aplicação, a página correspondente precisa estar ativada.
- Quando a Contagem ou Totalização estiver ativada, é exibida uma página adicional.

1 Pressione tecla de função para ativar um novo registro de dados.

⇒ Página 1/7 – Artigo é exibido.

2 Insira o nome de artigo e informações adicionais do artigo, se apropriado

3 Pressione a tecla de função para prosseguir para a próxima página.

4 Insira a informação correspondente, se apropriado.

1 Para inserir os dados da aplicação (Contagem, Pesagem de verificação/Preenchimento, Classificação), defina o campo superior direito Ativar como On.

⇒ Quando for exibida a mensagem **Salvar artigo no banco de dados?**, o registro de dados está concluído.

2 Salve o artigo no banco de dados com a tecla de função .

⇒ **Registro armazenado** é exibido brevemente e a visão geral do artigo é exibida.

Edit article ABC

Article database: Page 1/7 - Article

G: 0.00 kg T: 0.00 kg N: 0.00 kg

Article

Description

Article info 1

Article info 2

Article info 3

Edit article

Article database: Page 3/7 - Counting / APW Active

G: 1.923 kg T: 9.029 kg N: -7.1

Unit type

8.4.4 Editando um artigo existente / copiando um artigo

Visualizando artigo



- Para visualizar o registro completo do banco de dados, utilize as teclas do cursor < ou >.

Chamando o artigo

- Artigo existente**
- 1 Use as teclas de cursor \wedge / \vee .
 - 2 Utilize a tecla de função  para abrir o artigo selecionado.

- Copiar artigo**
- 1 Use as teclas de cursor \wedge / \vee .
 - 2 Pressione a tecla de função  para copiar o artigo selecionado.
 - 3 Editar o artigo copiado.

Editando o artigo

- 1 Insira os dados do artigo. Confirme cada entrada com a tecla de função  e utilize a tecla de cursor \vee para prosseguir para o próximo campo.
- 2 Pressione a tecla de função  para prosseguir para a próxima página.
- 3 Repita as etapas 1 e 2 para outras páginas.
- 4 Para inserir os dados da aplicação (Contagem, Pesagem de verificação, Preenchimento, Classificação, Totalização), defina o campo superior direito *Ativar* para On.
 - ⇒ Quando for exibida a mensagem **Salvar artigo no banco de dados?**, o registro de dados está concluído.
- 5 Salve o artigo no banco de dados com a tecla de função .
 - ⇒ **Registro armazenado** é exibido brevemente e a visão geral do artigo é exibida.



8.4.5 Procurando e carregando um arquivo

Visualizando artigo

Para procurar um artigo, o dispositivo oferece três campos de pesquisa com critérios de pesquisa individuais.

Campos de pesquisa

- Artigo
- Descrição do artigo
- Informações do artigo 1 ... Informações do artigo 3
- Valor de tara

Crítérios

- == (igual)
- < (menor)
- <= (menor ou igual)
- > (maior)
- >= (maior ou igual)
- != (diferente)

1 Na visão geral do artigo, pressione a tecla de função .

⇒ a seguinte janela de busca é aberta.

2 Selecione o item para **Campo de pesquisa 1**.

3 Utilize a tecla de cursor  para prosseguir para o campo de **Dados** correspondente.

4 Selecione o critério de pesquisa no campo de **Dados**.



5 Utilize a tecla de cursor  para prosseguir para o campo para inserir os dados de pesquisa.

6 Insira os dados da pesquisa, por exemplo, um nome de artigo.

7 Repita as etapas 2 a 6 para **Campo de pesquisa 2** e **Campo de pesquisa 3**, se desejado.

8 Inicie a pesquisa com a tecla de função .

⇒ É exibida a tabela do banco de dados com o(s) artigo(s) correspondente(s).

9 Se aplicável, utilize as teclas de cursor  ou  para selecionar o artigo.

10 Carregue o artigo com a tecla de função .

⇒ Registro carregado é exibido brevemente.

⇒ As aplicações ativas são as que foram definidas como On no campo *Ativar*.

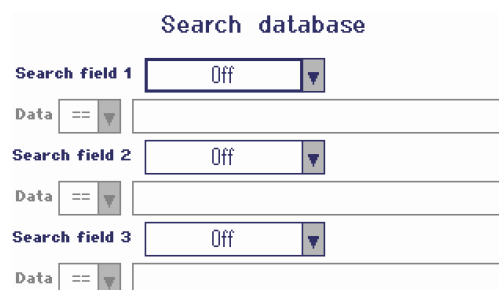

8.4.6 Excluindo um artigo

1 Selecione o artigo a ser excluído conforme descrito na seção anterior.

2 Alterne para a página de tecla de função 2.

3 Utilize a tecla de função  para excluir o artigo selecionado.

⇒ Um lembrete de segurança é exibido.

4 Pressione a tecla de função  para excluir o artigo.

8.4.7 Download/upload de banco de dados



Para fazer download/upload do banco de dados desde/para um pen drive USB, consulte o menu Aplicação → Banco de dados [▶ 92].

8.5 Chamando arquivo de registro de memória

A chamada de um arquivo de registro de memória está descrita na seção Operação.

8.6 Estatística

A estatística é descrita na seção de Totalização.

8.7 Realizando teste de rotina

Ao realizar um teste de rotina, é possível verificar a calibragem de sua balança regularmente.

Pré-requisito

Os parâmetros de teste de rotina são definidos em *Manutenção* -> *Teste da balança*.

i Se for definido um intervalo para o teste de rotina (Dias > 0), o dispositivo automaticamente solicita a realização de um teste de rotina.

Teste de rotina com peso externo

- 1 Descarregue a balança.
- 2 Selecionar *Teste de rotina externo* no menu de *Seleção Rápida* com as teclas do cursor ∇ / \wedge e confirme com \rightarrow .
 \Rightarrow Você será solicitado a colocar o peso indicado na plataforma.
- 3 Quando o peso requerido for colocado na plataforma, pressione \rightarrow .
 \Rightarrow O teste de rotina é realizado e o protocolo de teste é exibido por um breve período.
- 4 Para deixar os testes de rotina, pressione \rightarrow .

Routine test passed	
Rec.No	0001
Date & Time	12/11/2014 13:15:29
SNo. Scale	
Scale location	
Scale identification	
User name	ABC
Test weight	15.000 kg
Weight name	A
Tolerance	0.100 kg
Result	15.000 kg

Teste de rotina com peso interno

O teste de rotina com o peso de teste interno está disponível apenas para balanças compactas **ICS685k-.../f**.

- 1 Descarregue a balança.
- 2 Selecionar *Teste de rotina* no menu de *Seleção Rápida* com as teclas do cursor ∇ / \wedge e confirme com \rightarrow .
 \Rightarrow O teste de rotina é realizado com o peso de calibragem interna e um protocolo de teste é exibido por um breve período:

i

- Os resultados do teste de rotina são armazenados no arquivo de registro de teste de rotina.
- Se o peso determinado não estiver dentro da tolerância, o protocolo de teste fica vermelho. Ligue para o **METTLER TOLEDO** técnico de serviços.

8.8 Realizando um teste de carga de canto

O teste de carga de canto fornece informações adicionais sobre o comportamento de sua balança.

Pré-requisito

Os parâmetros de teste de carga de canto são definidos em *Manutenção -> Teste de balança*.

i Se for definido um intervalo para o teste de carga de canto (Dias > 0), o dispositivo automaticamente solicita a realização de um teste de rotina.

- 1 Descarregue a balança.
- 2 Selecione *Teste de carga de canto* no menu de *Seleção Rápida* com as teclas do cursor ∇ / \wedge e confirme com \rightarrow .
 - ⇒ Você será solicitado a colocar o peso indicado no canto indicado da plataforma.
- 3 Quando o peso requerido for colocado na plataforma, pressione \rightarrow .
 - ⇒ O teste de carga de canto é realizado para o primeiro canto.
 - ⇒ Você será solicitado a colocar o peso indicado no próximo canto indicado da plataforma.
- 4 Repita a etapa 3 até que os cantos sejam testados e o seguinte protocolo de teste seja exibido por um breve período:

External test will be performed

Put weight in the green section

Test weight 15.000 kg

Weight name A

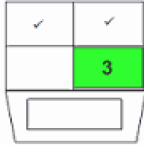

Corner load test passed

Rec.No	0001	Date & Time	12/11/2014 13:16:45
User name	ABC	SNo. Scale	
Scale location		Scale identification	
Test weight	15.000 kg	Tolerance	0.100 kg
Weight name	0.100 kgA		
Corner 1	15.000 kg	Deviation	0.000 kg
Corner 2	15.000 kg	Deviation	0.000 kg
Corner 3	15.000 kg	Deviation	0.000 kg
Corner 4	15.000 kg	Deviation	0.000 kg

8.9 Abrindo os arquivos de registro de teste de rotina / de teste de carga de canto

Pré-requisito

Os parâmetros de teste de rotina / teste de carga de canto são definidos em Manutenção -> Teste de balança.

Visualização do arquivo de registro de teste

- 1 Selecionar Registro de teste de rotina ou Registro de teste de carga de canto no menu de Seleção Rápida com as teclas do cursor \downarrow / \uparrow e confirme com \rightarrow .
⇒ O protocolo de teste de rotina / teste de carga de canto do último teste é exibido.
- 2 Para ver outros protocolos de teste, utilize as teclas do cursor \downarrow / \uparrow .

Routine test passed	
0001	Record number 0009
0002	Date 24/02/15
0003	Time 14:48:51
0004	User name USER1
0005	Test weight 15.000 kg
0006	Weight name
0007	Tolerance 1.500 kg
0008	Result 15.000 kg
0009	Deviation -0.000 kg

Impressão do arquivo de registro de teste

- 1 Quando um registro de teste de rotina / teste de carga de canto é exibido, pressione a tecla de função .
- 2 Na próxima tela, selecione Imprimir o registro atual para imprimir um registro único ou Imprimir toda a memória para imprimir todos os registros.
- 3 Confirme a seleção com \rightarrow .
⇒ O(s) registro(s) de teste de rotina é(são) impresso(s).

Excluindo o arquivo de registro de teste de rotina / de teste de carga de canto

 A exclusão dos arquivos de registro de teste de rotina / de teste de carga de canto é realizada no menu em Manutenção-> ... ->Teste de rotina / Teste de carga de canto.

8.10 Abrindo o arquivo de registro de calibragem

Pré-requisito

Os procedimentos de calibração são armazenados no arquivo de registro de calibração.

Visualizando o arquivo de registro de calibragem

- 1 Selecione **Registro de calibração** no menu de **Seleção Rápida** com as teclas do cursor **↓ / ↑** e confirme com **↵**.
⇒ O protocolo de calibração da última calibração é exibido.
- 2 Para ver outros protocolos de teste, utilize as teclas do cursor **↓ / ↑**.

Calibration passed		
001	Rec.No	002
002	Date	22/03/15
	Time	11:55:45
	SNo. scale	
	User name	USER1
	Test weight	35.00kg
	Weight name	WEIGHT1

Impressão dos registros de calibração

- 1 Quando um registro de calibração é exibido, pressione a tecla de função **F1**.
- 2 Na próxima tela, selecione **Imprimir o registro selecionado** para imprimir um registro único ou **Imprimir toda a memória** para imprimir todos os registros.
- 3 Confirme a seleção com **↵**.
⇒ O(s) registro(s) de calibragem selecionado(s) é(são) impresso(s).

9 Mensagens de evento e erro

9.1 Condições de erro

Erro	Causa	Solução
Mostrador escuro	• Luz de fundo muito escura	- Configure a luz de fundo com brilho maior.
	• Nenhuma fonte de alimentação	- Verifique a fonte de alimentação.
	• Unidade desligada	- Ligue a unidade.
	• Cabo da fonte de alimentação não conectado	- Conecte o cabo da fonte de alimentação.
	• Falha breve	- Desligue o dispositivo e ligue novamente.
Mostrador de peso instável	• Local de instalação instável	- Ajuste o adaptador de vibração.
	• Descarga	- Evite descargas.
	• Amostra de pesagem instável	- Pesagem dinâmica.
	• Contato entre o compartimento de pesagem e/ou a amostra de pesagem e o arredor	- Solucionar o contato.
	• Falha na fonte de alimentação	- Verifique a fonte de alimentação
Mostrador de peso incorreto	• Zeragem incorreta	- Descarregue a balança, defina para zero e repita a operação de pesagem.
	• Valor de tara incorreto	- Apague a tara.
	• Contato entre o compartimento de pesagem e/ou a amostra de pesagem e os arredores	- Solucionar o contato.
	• Plataforma de pesagem inclinada	- Nivele a plataforma de pesagem.
[_ _ _ _]	• Carregue a placa fora da balança	- Posicione a placa de carga na balança.
	• Faixa de pesagem não atingida	- Defina para zero.
[_ _ _ _]	• Faixa de pesagem excedida	- Descarregue a balança. - Reduza a pré-carga.
	• Resultado ainda não estável	- Se necessário, ajuste o adaptador de vibração.
Atenção: Aprovação inválida alterando com os dados metrológicos	• A aprovação foi alterada com	- Ligar para o METTLER TOLEDO técnico de serviços.

9.2 Erros e avisos

Mensagens de erro

As mensagens de erro contêm as seguintes informações:

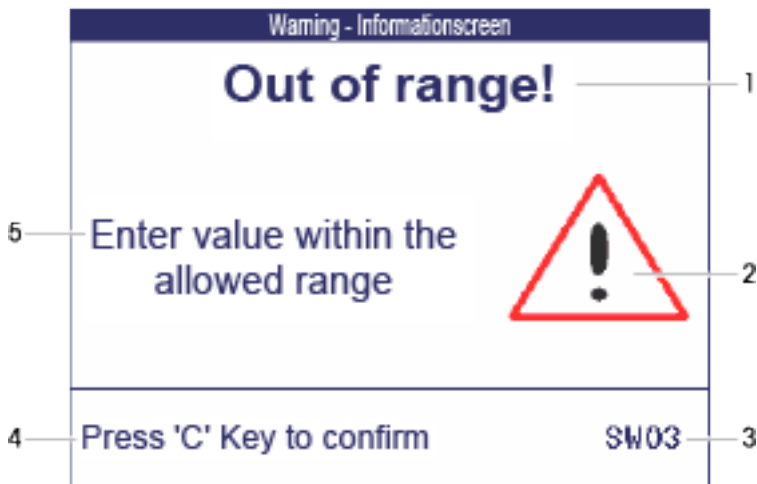

- 1 Mensagem de erro
- 2 Símbolo de aviso
- 3 Identificador de mensagem
- 4 Como apagar a mensagem
- 5 Solução

Avisos

Os avisos são exibidos rapidamente e, depois, desaparecem automaticamente.

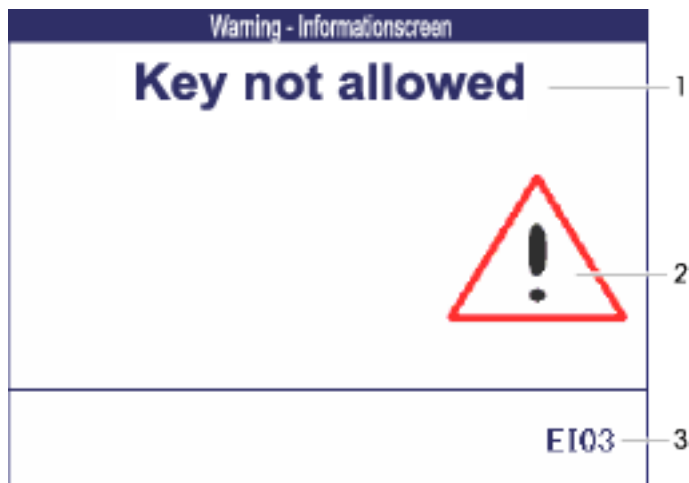

- 1 Mensagem de aviso
- 2 Símbolo de aviso
- 3 Identificador de aviso

Informação

A informação é exibida rapidamente e, depois, desaparece automaticamente.

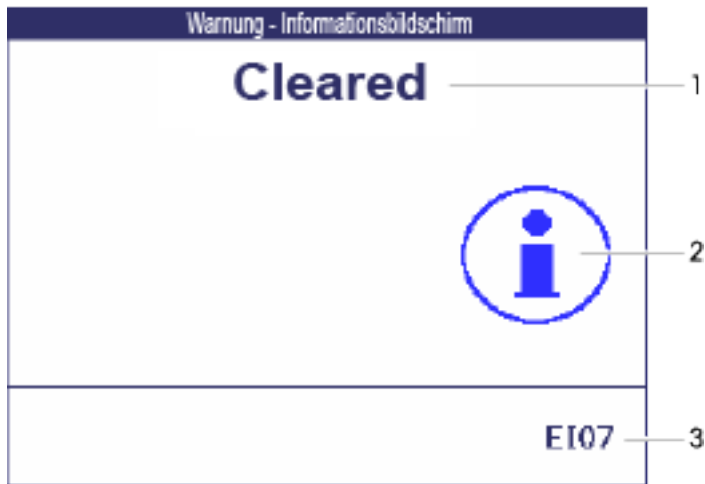

- 1 Mensagem de informações
- 2 Símbolo de informações
- 3 Identificador de informações

9.3 Contador de pesagem inteligente / ícone de chave

Este instrumento de pesagem apresenta diversas funções de controle para acompanhar a condição do dispositivo.

O **METTLER TOLEDO** técnico de serviços pode configurar e habilitar essas funções.

Isso ajuda o usuário e o **METTLER TOLEDO** técnico de serviços a determinarem como o dispositivo será tratado e que medidas são necessárias para mantê-lo em boa forma.

Caso as funções de controle gerem um alerta, uma mensagem é exibida.

Você pode confirmar a mensagem e continuar trabalhando com o instrumento de pesagem. O ícone de chave  acende.

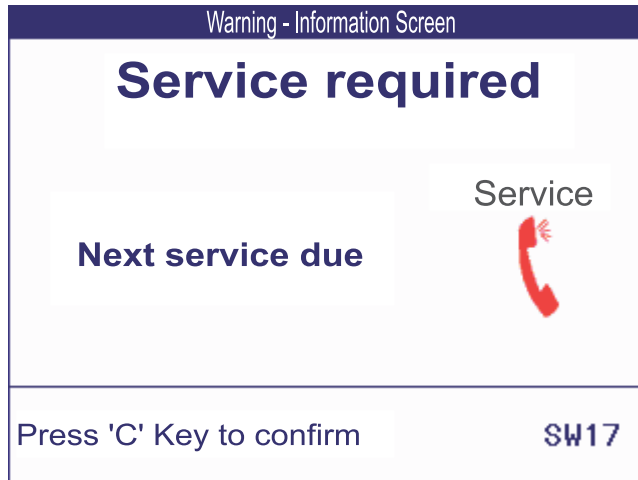

Em caso de alerta, sugerimos entrar em contato com o **METTLER TOLEDO** técnico de serviços

- para substituir as peças cuja vida útil esteja no final,
- para corrigir configurações erradas,
- para instruir os operadores sobre o manuseio adequado,
- para realizar serviços de rotina,
- para redefinir o alerta.

As funções de controle monitoram as seguintes condições:

- número de pesagens
- número de sobrecargas
- peso máximo
- comandos e falhas zero
- ciclos de carregamento de bateria
- tempo de ligamento
- data da próxima inspeção de serviço

9.4 Informações do serviço



Caso precise do **METTLER TOLEDO** técnico de serviços, você pode ler as informações necessárias do sistema e de contato do dispositivo.

- 1 Pressione **i** duas vezes.
⇒ Os dados de informações do sistema são exibidos.
- 2 Pressione **i** novamente
⇒ Os dados de contato são exibidos.

10 Ficha técnica e acessórios

10.1 Dispositivos para ambientes secos

10.1.1 Ficha técnica para terminais de pesagem para ambientes secos

Terminais de pesagem ICS685		
Acabamento	Alumínio fundido em matriz	
Mostrador	Mostrador gráfico de cristal líquido LCD, com luz de fundo	
Teclado	Teclado de membrana de toque tátil (PET) Rotulagem resistente a arranhões	
Tipo de proteção	Com conexão de fonte de alimentação	IP65
	Com bateria secundária integrada	IP65
	Com bateria trocável	IP5x
	Plataforma de pesagem	IP5x / IP65 (opção, não para 0.6XS)
Peso líquido	Terminal de pesagem	2,0 kg / 4.4 lb
Conexão da fonte de alimentação	Conexão direta à fonte de alimentação (variação da tensão de alimentação não excedendo $\pm 10\%$ da tensão nominal)	
	Tensão nominal	100 ... 240 V CA / 50 ... 60 Hz / 300 mA
	Cabo de alimentação	aprox. 2,5 m / 8.2 ft
Operação da bateria	Alimentação do dispositivo	12 V  / 2,5 A
	Possível até 22 horas de operação	
Fonte de alimentação 9-28 VCC	Tensão nominal	9 ... 28 V  / máx. 2,5 A
	Cabo de alimentação	aprox. 5 m / 16 ft, extremidades abertas
Carregador da bateria	Condições ambientais	0 ... 40 °C / 32 ... 104 °F, ambiente seco
Condições ambientais	Aplicação	apenas para uso interno
	Altitude	até 2.000 m
	Faixa de temperatura Classe III	-10 ... 40 °C / 14 ... 104 °F
	Faixa de temperatura Classe II com PBK785 com série PBK9 / série PFK9	10 ... 30 °C / 50 ... 86 °F 0 ... 40 °C / 32 ... 104 °F
	Categoria de sobretensão	II
	Grau de poluição	2
	Umidade	Máx. umidade rel. 85 % para temperaturas até 40 °C / 104 °F
Aprovações W & M	OIML Class II, III, IIII NTEP Class II, III	
Interfaces		
Equipamento opcional	3 possíveis interfaces opcionais adicionais	
Interfaces de balança	até 4 (incl. balança SICS através de RS232, balança SICSpro através de RS422/RS485) máx. 2 balanças analógicas máx. 2 balanças IDNet (exceto célula F, célula UPM, GD16, GD17, Pik)	

10.1.2 Ficha técnica para balanças compactas para ambientes secos



- O tamanho da plataforma de pesagem (0.6XS, 3XS, 6XS, 3SM, 6SM, 15LA, 35LA) é indicado no final do nome do produto, por exemplo, **ICS685s-3XS/f**.
- Outras combinações de faixa de pesagem e legibilidade podem ser ajustadas pelo **METTLER TOLEDO** técnico de serviços no local.
- A tabela abaixo indica as configurações de fábrica da faixa de pesagem e legibilidade.

Faixas de pesagem e legibilidade ICS685s-.../f balanças compactas

- Resolução aprovada 1 x 6.000 e (OIML, NTEP)
- Resoluções não aprovadas de até 60.000 d

ICS685s-.../f	3SM	6SM	15LA	35LA
Capacidade	3 kg	6 kg	15 kg	35 kg
	6 lb	12 lb	30 lb	60 lb
Legibilidade				
Resolução padrão: 6.000 d	0,5 g	1 g	2 g	5 g
	0.001 lb	0.002 lb	0.005 lb	0.01 lb
Resolução opcional: 30.000 d	0,1 g	0,2 g	0,5 g	1 g
	0.0002 lb	0.0005 lb	0.001 lb	0.002 lb
Resolução opcional: 60.000 d	0,05 g	0,1 g	0,2 g	0,5 g
	0.0001 lb	0.0002 lb	0.0005 lb	0.001 lb
Resolução aprovada: 6.000 e	0,5 g	1 g	2 g	5 g
	0.001 lb	0.002 lb	0.005 lb	0.01 lb
Repetibilidade (sd)	0,05 g	0,1 g	0,2 g	0,5 g
	0.0001 lb	0.0002 lb	0.0005 lb	0.001 lb
Linearidade	0,1 g	0,2 g	0,5 g	1 g
	0.0002 lb	0.0005 lb	0.001 lb	0.002 lb
Peso	5,5 kg	5,5 kg	7,7 kg	7,7 kg
	12.1 lb	12.1 lb	17.0 lb	17.0 lb

Faixas de pesagem e legibilidade ICS685balanças compactas k-.../f e ICS685k-.../DR/f

- Resolução aprovada para até 61.000 e (OIML, NTEP)
- Resoluções não aprovadas de até 610.000 d
- A função FACT (Fully Automatic Calibration Technology = Tecnologia de Calibração Automática) calibra a balança de acordo com as alterações de temperatura, aumentando a precisão da pesagem

ICS685k-.../f	0.6XS	3XS	6XS	6SM	15LA	35LA
Capacidade	0,61 kg	3,1 kg	6,1 kg	6,1 kg	15,1 kg	35,1 kg
	1.2 lb	6 lb	12 lb	12 lb	30 lb	60 lb
Legibilidade						
Resolução padrão	0,001 g	0,01 g	0,01 g	0,1 g	0,1 g	0,1 g
	0.000002 lb	0.00002 lb	0.00002 lb	0.0002 lb	0.0002 lb	0.0002 lb
Resolução aprovada	0,01 g	0,1 g	0,1 g	1 g	1 g	1 g
	0.00002 lb	0.0002 lb	0.0002 lb	0.002 lb	0.002 lb	0.002 lb
Repetibilidade (sd)	0,001 g	0,01 g	0,01 g	0,1 g	0,1 g	0,1 g
	0.000002 lb	0.00002 lb	0.00002 lb	0.0002 lb	0.0002 lb	0.0002 lb
Linearidade	0,002 g	0,02 g	0,02 g	0,2 g	0,2 g	0,2 g
	0.000005 lb	0.00005 lb	0.00005 lb	0.0005 lb	0.0005 lb	0.0005 lb
Peso	6,3 kg	5,7 kg	5,7 kg	5,7 kg	9,0 kg	9,0 kg
	13.4 lb	12.6 lb	12.6 lb	12.6 lb	19.8 lb	19.8 lb

ICS685k-.../DR/f	0.6XS	3XS	6XS	6SM	15LA	35LA
Capacidade	0,12 kg / 0,61 kg	0,6 kg / 3,1 kg	1,2 kg / 6,1 kg	1,2 kg / 6,1 kg	3 kg / 15,1 kg	3 kg / 15,1 kg
Legibilidade						
Resolução padrão	0,001 g / 0,01 g	0,01 g / 0,1 g	0,01 g / 0,1 g	0,1 g / 1g	0,1 g / 1g	0,1 g / 1g
Resolução aprovada	0,01 g	0,1 g	0,1 g	1 g	1 g	1 g

Pré-carga mecânica máxima sem perder capacidade

ICS685	3SM	6SM	15LA	35LA
Pré-carga	1,25 kg	3,25 kg	3,32 kg	13,32 kg
	2.76 lb	7.17 lb	7.32 lb	29.37 lb

ICS685	0.6XS	3XS	6XS	6SM	15LA	35LA
Pré-carga	–	1,73 kg	0,73 kg	2,25 kg	20,32 kg	0,32 kg
	–	3.81 lb	1.61 lb	4.96 lb	44.80 lb	0.71 lb

10.1.3 Tempo de operação com bateria

O tempo de atividade durante a operação da bateria varia de acordo com a intensidade de uso, a configuração e a balança conectada.

Os seguintes valores aproximados são válidos com a interface RS232 padrão e brilho definido para 5.

Plataforma de pesagem	Tipo de terminal de pesagem	Condições	Duração
Plataforma de pesagem de calibre de esforço	ICS685g	WLAN, operação contínua	16 h
		Host USB, operação contínua	16 h
Plataforma de pesagem MonoBloc®	ICS685k	WLAN, operação contínua	10 h
		Host USB, operação contínua	10 h

10.1.4 Desenhos dimensionais para dispositivos para ambientes secos

ICS685 terminal de pesagem

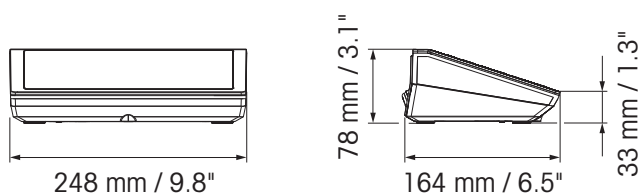

Balança compacta ICS685 com plataforma de pesagem XS ou SM

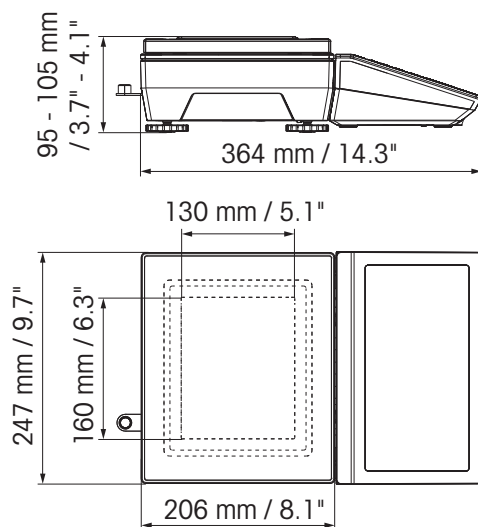

Balança compacta ICS685 com plataforma de pesagem XS e pára-brisa

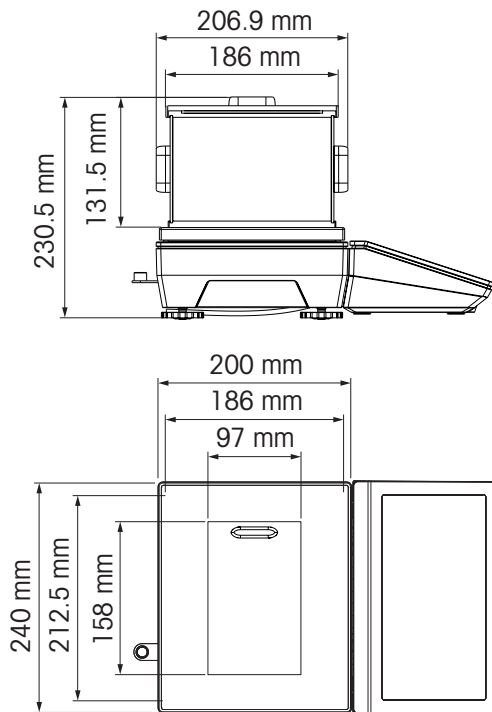

Balança compacta ICS685 com plataforma de pesagem LA

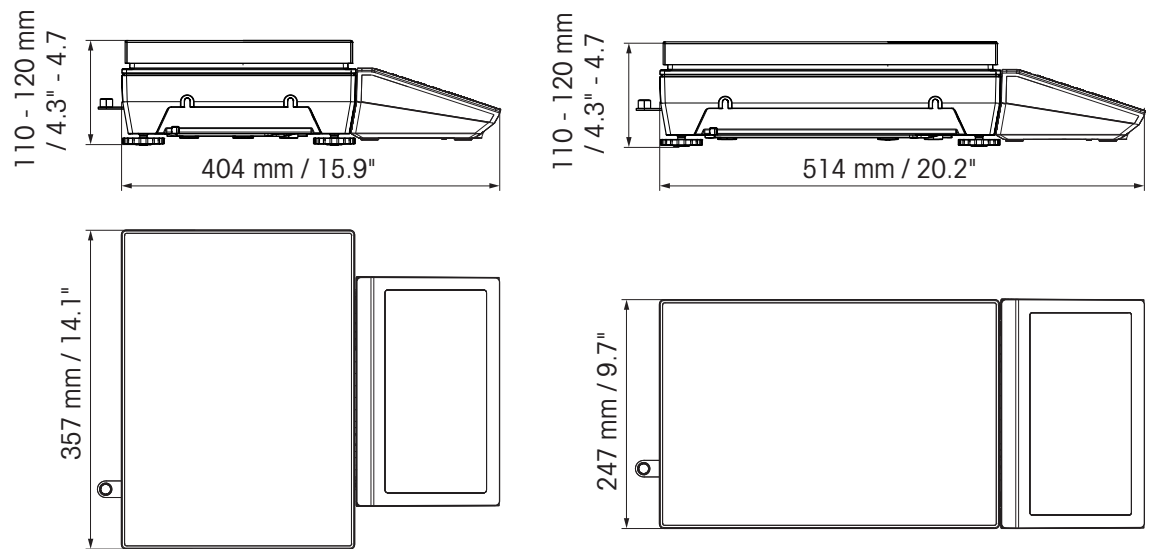

10.1.5 Acessórios para ambientes secos

Acessórios para ICS685	Número da ordem
Impressora RS-P25/01 (apenas para Europa)	11 124 300
Impressora RS-P26/01 (apenas para Europa)	11 124 304
Impressora RS-P28/01 (apenas para Europa)	11 124 301
Impressora APR510 Impressora direta de etiquetas térmicas, 203 dpi	64 090 256
Impressora APR510 Impressora de etiquetas por transferência térmica, 203 dpi	64 090 257
Impressora APR510 Impressora direta de etiquetas térmicas, 300 dpi	64 090 258
Impressora APR510 Impressora de etiquetas por transferência térmica, 300 dpi	64 090 259
Impressora APR710 Impressora direta de etiquetas térmicas, 203 dpi	64 688 858
Impressora APR710 Impressora de etiquetas por transferência térmica, 203 dpi	64 688 859
Impressora APR710 Impressora direta de etiquetas térmicas, 300 dpi	64 688 861
Capa protetora para o terminal de pesagem, conjunto com 5 peças	30 032 638
Mostrador auxiliar AD-RS-M7 (exige cabo 22 023 506)	12 122 381
Estação de carregamento para pacote de baterias (íons de lítio)	30 093 236
Pacote de baterias, íons de lítio	
IP5x	30 093 237
IP65	30 093 238
Pára-brisa para plataformas de pesagem ...XS	72 262 929
Suporte de parede	30 032 637
Suporte para bancada com rodas	22 023 460
Coluna para balanças compactas PBA655, PBD655 e ICS4_5 / ICS685 (requer suporte de parede 30 032 637)	
Altura 330 mm / 1.3 ft	72 198 699
Altura 660 mm / 2.6 ft	72 198 700
Estande de piso , altura 1000 mm / 3.3 ft	
Aço pintado	22 023 451
Aço inoxidável	22 023 503
Caixa de relé 4, para E/S digital	22 011 967
Fonte de energia para caixa de relé 4	00 505 544

Cabos e plugues para ICS685	Número da ordem
Cabos	
Cabo M12 USB fêmea tipo A, Host USB 0,2 m / 0.7 ft 3 m / 10 ft	22 017 604 22 017 608
Cabo M12 USB Macho Tipo A, dispositivo USB, 3 m / 10 ft	22 018 967
Cabo M12 RS232 Fêmea Sub D de 9 pinos (cruzado; usado para PC)	22 017 601
Cabo M12 RS232 Macho Sub D de 9 pinos (não cruzado; usado para balança SICS)	22 017 602
Cabo M12 RS422/485, extremidades abertas	22 017 603
Cabo M12 E/S digital, extremidades abertas	22 018 969
Cabo M12 Ethernet RJ45 5 m / 16 ft 20 m / 66 ft	22 017 610 22 017 614
Cabo para mostrador auxiliar AD-RS-M7	22 023 506
Extensão RS232 0,5 m / 1.6 ft, incl. 5 V e 12 V	30 035 358
RS232 SICS (cruzado, M12 plugue macho / M12 macho) 3 m	22 023 528
Kit de extensão RS422/485	22 023 698
Extensão SICSpro (M12 macho / M12 fêmea) 3 m / 10 ft 10 m / 32 ft	22 023 696 30 024 759
Extensão SICSpro (M12 macho / extremidade aberta) 5 m / 16 ft	30 024 768
Cabo para GA46 0,4 m / 1.4 ft 2,5 m / 8 ft	22 018 978 22 018 979
Plugues	
Plugue de contador RS232 (8 pinos; para balanças compactas, requer extensão 30 035 358)	22 022 056
Plugue de contador Ethernet (de 4 pinos, D; não para balanças compactas)	22 022 058
Plugue de contador dispositivo USB (4 pinos, A; não para balanças compactas)	22 022 059

10.2 Dispositivos para ambiente úmido

10.2.1 Ficha técnica para terminais de pesagem para ambientes úmidos

Terminais de pesagem ICS689		
Acabamento	Aço inoxidável 1.4301 ou AISI 304	
Mostrador	Mostrador gráfico de cristal líquido LCD, com luz de fundo	
Teclado	Teclado de membrana de toque tátil (PET) Rotulagem resistente a arranhões	
Tipo de proteção	Terminal	IP68/IP69k
	Plataforma de pesagem padrão	IP65
	Plataforma de pesagem com opção célula de carga com encapsulamento de aço inoxidável	IP65/IP67
	Plataforma de pesagem com opção célula de carga de aço inoxidável hermeticamente vedado	IP68/IP69k
Peso líquido	Terminal de pesagem	2,0 kg / 4.4 lb
	ICS689g.../c	3,2 kg / 7.1 lb + peso da plataforma de pesagem
Conexão da fonte de alimentação	Conexão direta à fonte de alimentação (variação da tensão de alimentação não excedendo ± 10 % da tensão nominal)	
	Tensão nominal	100 ... 240 V CA, 50 ... 60 Hz, 300 mA
Operação da bateria	Alimentação do dispositivo	12 V \equiv / 2,5 A
	Possível até 22 horas de operação	
Fonte de alimentação 9-28 VCC	Tensão nominal	9 ... 28 V \equiv / máx. 2,5 A
	Cabo de alimentação	aprox. 5 m / 16 ft, extremidades abertas
Carregador da bateria	Condições ambientais	0 ... 40 °C / 32 ... 104 °F, ambiente seco
Condições ambientais	Aplicação	apenas para uso interno
	Altitude	até 2.000 m
	Faixa de temperatura Classe III	-10 ... 40 °C / 14 ... 104 °F
	Faixa de temperatura Classe II	0 ... 40 °C / 32 ... 104 °F
	Categoria de sobretensão	II
	Grau de poluição	2
	Umidade	Máx. umidade rel. 80 % para temperaturas até 40 °C / 104 °F
Aprovações W & M	OIML Class II, III, IIII NTEP Class II, III	
Interfaces		
Equipamento opcional	3 possíveis interfaces opcionais adicionais	
Interfaces de balança	até 4 (incl. balança SICS através de RS232, balança SICSpro através de RS422/RS485) máx. 2 balanças analógicas máx. 2 balanças IDNet (exceto célula F, célula UPM, GD16, GD17, Pik)	

10.2.2 Dados técnicos para combinações de terminal e plataforma para ambientes úmidos



- O tamanho da plataforma de pesagem (A, BB, B, BC, CC, QA, QB, QC) é indicado no final do nome do produto, por exemplo, **ICS689g-QA6**.
- Outras combinações de faixa de pesagem e legibilidade podem ser ajustadas pelo **METTLER TOLEDO** técnico de serviços no local.
- A tabela abaixo indica as configurações de fábrica da faixa de pesagem e legibilidade.

Faixas de pesagem e legibilidade

Modelo	A3	A6 / QA6	A15 / QB15	BB30 / B30 / QB30
Faixa de pesagem	1,5 kg / 3 kg	3 kg / 6 kg	6 kg / 15 kg	15 kg / 30 kg
	2.5 lb / 5 lb	5 lb / 10 lb	10 lb / 25 lb	25 lb / 50 lb
Legibilidade	0,5 g / 1 g	1 g / 2 g	2 g / 5 g	5 g / 10 g
	0.0005 lb / 0.001 lb	0.001 lb / 0.002 lb	0.002 lb / 0.005 lb	0.005 lb / 0.01 lb

Modelo	BB60 / B60 / BC60 / CC60 / QB60 / QC60	B150 / BC150 / CC150 / QC150	BC300 / CC300	CC600
Faixa de pesagem	30 kg / 60 kg	60 kg / 150 kg	150 kg / 300 kg	300 kg / 600 kg
	50 lb / 100 lb	100 lb / 250 lb	250 lb / 500 lb	500 lb / 1000 lb
Legibilidade	10 g / 20 g	20 g / 50 g	50 g / 100 g	100 g / 200 g
	0.01 lb / 0.02 lb	0.02 lb / 0.05 lb	0.05 lb / 0.1 lb	0.1 lb / 0.2 lb

Limites da operação – carga segura estática máxima

Modelo	a – carga central	b – carga lateral	c – carga de canto	
A	30 kg	20 kg	10 kg	
	60 lb	40 lb	20 lb	
BB	100 kg	70 kg	35 kg	
	200 lb	140 lb	70 lb	
B	200 kg	140 kg	75 kg	
	400 lb	280 lb	150 lb	
BC	400 kg	300 kg	150 kg	
	800 lb	600 lb	300 lb	
CC	700 kg	400 kg	200 kg	
	1400 lb	800 lb	400 lb	
QA	15 kg	10 kg	5 kg	
	30 lb	20 lb	10 lb	
QB	100 kg	70 kg	35 kg	
	200 lb	140 lb	70 lb	
QC	200 kg	140 kg	75 kg	
	400 lb	280 lb	150 lb	

Pesos, valores aproximados

Modelo	Peso	Modelo	Peso
A	5,2 kg	CC	35,0 kg
	11.5 lb		77.2 lb
BB	7,4 kg	QA	4,1 kg
	16.3 lb		9.0 lb
B	12,7 kg	QB	7,8 kg
	28.0 lb		17.2 lb
BC	26,5 kg	QC	13,1 kg
	58.4 lb		28.9 lb

Comprimento do cabo da célula de carga para ICS689g-.../t

Faixa de pesagem	Comprimento em m	Comprimento em ft
até 30 kg / 50 lb	1,5	5
60 kg / 100 lb e maior	2,5	8

10.2.3 Tempo de operação com bateria

O tempo de atividade durante a operação da bateria varia de acordo com a intensidade de uso, a configuração e a balança conectada.

Os seguintes valores aproximados são válidos com a interface RS232 padrão e brilho definido para 5.

Plataforma de pesagem	Condições	Duração
Com 1 célula de carga com calibre de esforço, p.ex., ICS689g-A15...	Operação contínua	25 h
Com 4 células de pesagem com calibre de esforço, p.ex., uma balança de chão	Operação contínua	22 h
Com PBK98_/PFK98_	Operação contínua	14 h

10.2.4 Desenhos dimensionais para dispositivos para ambientes úmidos

ICS689 terminal de pesagem

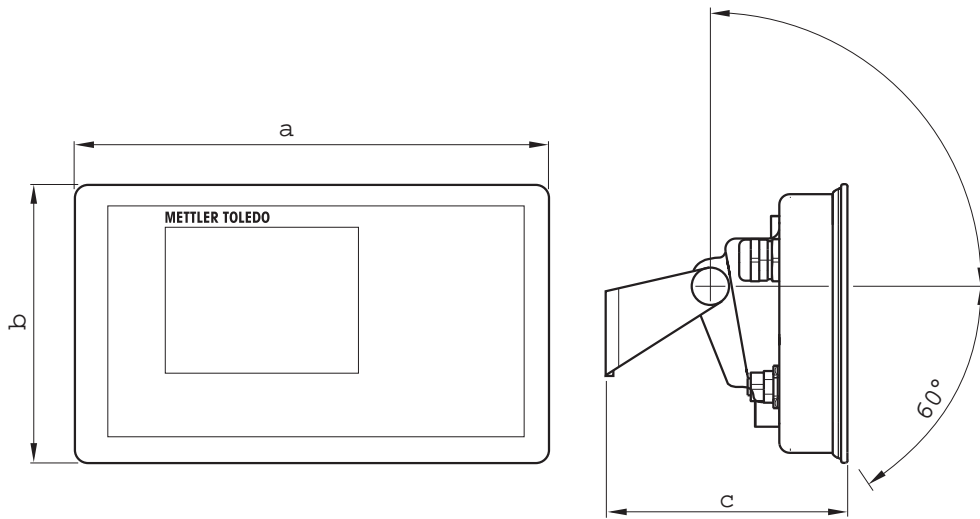

Dimensão	[mm]	["]
a	260	10.24
b	170	6.70
c	114	4.49

Plataformas de pesagem para ICS689g combinações de terminal e plataforma

Visão frontal

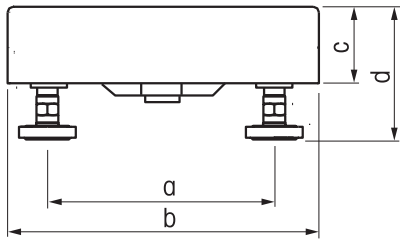

Visão lateral

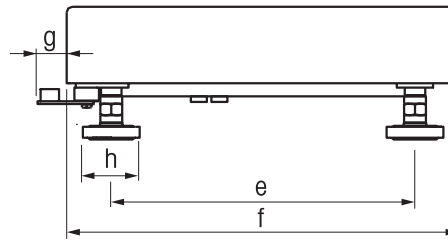

Dim.	A		BB		B		BC	
	[mm]	["]	[mm]	["]	[mm]	["]	[mm]	["]
a	175	6.89	235	9.25	335	13.19	435	17.13
b	240	9.45	300	11.81	400	15.75	500	19.69
c	56	2.20	57	2.24	57	2.24	70	2.76
d	95	3.74	97	3.82	100	3.94	108	4.25
e	235	9.25	335	13.81	435	17.13	587	23.11
f	300	11.81	400	15.75	500	19.69	650	25.59
g	22	0.87	16	0.59	15	0.59	15	0.59
h	Diâmetro do círculo: 30 mm / 1.18"; diagonal: 34 mm / 1.34"							

Dim.	CC		QA		QB		QC	
	[mm]	["]	[mm]	["]	[mm]	["]	[mm]	["]
a	503	19.80	170	6.69	233	9.17	392	15.43
b	600	23.62	229	9.02	305	12.01	457	17.99
c	79	3.11	56	2.20	57	2.24	60	2.36
d	130	5.12	95	3.74	108	4.25	100	3.94
e	724	28.50	170	6.69	245	9.65	397	15.63
f	800	31.50	229	9.02	305	12.01	457	17.99
g	21	0.83	22	0.87	15	0.59	15	0.59
h	Diâmetro do círculo: 30 mm / 1.18"; diagonal: 34 mm / 1.34"							

Terminal ICS689g-.../f e combinação de plataforma

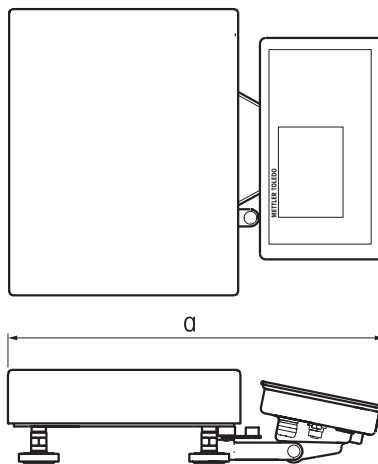

	A		BB		B		BC	
Dim.	[mm]	["]	[mm]	["]	[mm]	["]	[mm]	["]
a	418	16.46	485	19.09	581	22.87	681	26.81

	CC		QA		QB		QC	
Dim.	[mm]	["]	[mm]	["]	[mm]	["]	[mm]	["]
a	772	30.39	407	16.02	489	19.25	640	25.10

Terminal ICS689g-.../c e combinação de plataforma

O tamanho da plataforma de pesagem (A, BB, B, BC, CC, QA, QB, QC) é indicado no final do nome do produto, por exemplo, **ICS689a-QA6**.

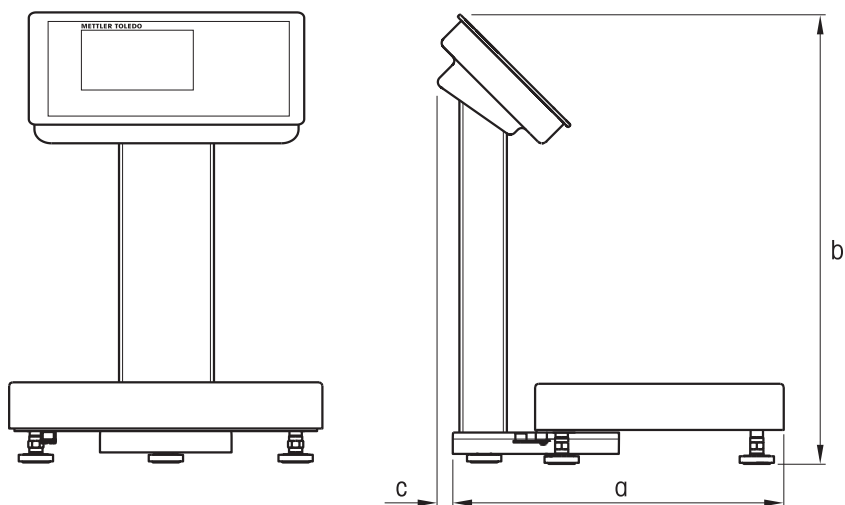

	A		BB		B		BC	
Dim.	[mm]	["]	[mm]	["]	[mm]	["]	[mm]	["]
a	337	13.27	404	15.91	500	19.69	600	23.62
b	412 mm / 16.22"							
c	34 mm / 1.34"							

	CC		QA		QB		QC	
Dim.	[mm]	["]	[mm]	["]	[mm]	["]	[mm]	["]
a	691	27.2	326	12.83	408	16.06	559	22.01
b	412 mm / 16.22"							
c	34 mm / 1.34"							

10.2.5 Acessórios para ambientes úmidos

Acessórios para ICS689	Número da ordem
Impressora GA46, RS232, incl. plugue M12 de 8 pinos	
cabo 2,5 m / 8.2 ft	22 019 925
cabo 0,4 m / 1.3 ft	22 019 926
Acessórios de E/S	
Caixa de relé 4, para E/S digital	22 011 967
Fonte de energia para caixa de relé 4	00 505 544
Peças mecânicas	
Capa protetora para terminais ICS689 , conjunto com 3 peças	22 021 110
Estande ICS689 , para versão .../ft ou terminal com PBA430	
Altura 50 mm / 0.16 ft	22 018 057
Altura 330 mm / 1.1 ft	22 013 964
Altura 660 mm / 2.2 ft	22 013 965
Estande ICS689 para plataformas PBK, PFK, MA, MD e DB, altura 330 mm / 1.1 ft	22 014 836
Bancada ICS689 para banco de balança 00 503 632 ou 00 504 854, altura 500 mm / 1.6 ft	22 014 835
Estande de piso ICS689 , altura 1000 mm / 3.3 ft	22 014 834
Base para estande de piso	22 011 982
Suporte de parede ICS689 , inclinável e giratório	22 014 833
Placa de montagem de mesa, apenas para terminal e versão .../ft	22 021 111

Cabos e plugues para ICS689	Número da ordem
Cabos	
Cabo RS232 para balança SICS, 8 pinos M12 <-> plugue sub D de 9 pinos, 3 m / 10 ft	22 021 087
Cabo RS232 para PC, 8 pinos M12 <-> receptáculo sub D de 9 pinos, 3 m / 10 ft	22 021 088
Cabo RS422/RS485, M12 de 6 pinos <-> extremidades abertas, 3 m / 10 ft	22 021 089
Cabo Ethernet, 4 pinos M12 codificação D <-> RJ45	
5 m / 16.4 ft	22 021 090
20 m / 65.6 ft	22 021 091
Cabo para conectar a opção de E/S digital com caixa de relé, M12 de 12 pinos <-> extremidades abertas, 10 m / 32.8 ft	22 021 093
Cabo para dispositivo USB, conexão para PC, 3 m / 10 ft	22 021 092
Cabo para Host USB, conexão ao escaneador, teclado ou pen drive USB, M12 USB fêmea tipo A	
0,2 m / 0.7 ft	30 093 252
3 m / 10 ft	30 093 253
Plugues	
Plugue de contador RS232, 8 pinos M12 (para versões .../ft requer extensão 30 035 358)	22 022 056
Plugue de contador Ethernet, 4 pinos, codificação D, M12 (não para versões .../ft)	22 022 058
Plugue de contador dispositivo USB, 4 pinos, codificação A, M12 (não para versões .../ft)	22 022 059
Kit de extensão RS422/485	22 023 698

10.3 Ficha técnica geral

10.3.1 Aplicações

- Pesagem
- Contagem de peças
- Sobre/Sob Pesagem de verificação
- Preenchimento
- Classificação
- Totalização
- Solicitando
- Pesagem média
- Banco de dados interno com até 5000 registros
- Arquivo de registro de álibi
- Função de teste de rotina
- Arquivo de registro de calibragem
- Gerenciamento de usuários

10.3.2 Interface da balança analógica

Impedância	≥ 87,5 Ohm, p.ex., 1 x 350 Ohm ou 4 x 350 Ohm
Excitação	3,3 V CC
Sensibilidade	2 a 3 mV/V
Resolução máxima	7.500 e (OIML) 300.000 d (não aprovável)
Intervalo de verificação mínimo	0,264 µV/e

10.3.3 Atribuição das conexões da interface

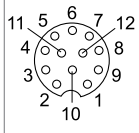
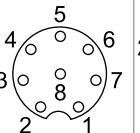
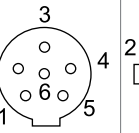
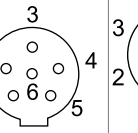
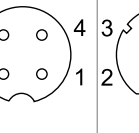
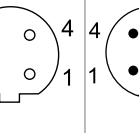
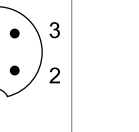
	E/S Digital	RS232	RS422	RS485	USB	Ethernet	Ligar
Soquete							
Pino 1	In 0	CTS	TxD	T/RxD	+5 V *	TD+	+12 V *
Pino 2	In 1	TxD	TxD-	T/RxD-	D-	RD+	+12 V *
Pino 3	In 2	RTS	RxD	-	GND	TD-	GND
Pino 4	In 3	RxD	+12 V *	+12 V *	D+	RD-	GND
Pino 5	In_GND	+12 V *	GND	GND			
Pino 6	Out 0	+5 V *	RxD-	-			
Pino 7	Out 1	-					
Pino 8	Out 2	GND					
Pino 9	Out 3						
Pino 10	Out_GND						
Pino 11	+12 V *						
Pino 12	GND						

* máx. 0,5 A

11 Apêndice

11.1 Informações metrológicas

Balanças que tenham sido calibradas na fábrica possuem uma etiqueta indicando isto na embalagem.

Balanças com um M verde na placa de tipo estão prontas para operar.



Balanças que são calibradas em dois estágios possuem uma etiqueta indicando isto na embalagem.

Estas balanças apenas foram calibradas em um primeiro estágio (declaração de conformidade conforme EN 45501-8.2). O segundo estágio da calibração precisa ser realizado no local por pessoal técnico de serviço autorizado. Entre em contato com seu representante de vendas local.



i Balanças de precisão média que são usadas no comércio, onde se requer uma calibração certificada, precisam ser calibradas e certificadas.

Observe as respectivas diretrizes de dados de medição de seu país.

11.2 Tabela de valores de Código Geo

Para os instrumentos de pesagem verificados no fabricante, o valor do Código Geo indica o país ou a zona geográfica para a qual o instrumento foi verificado. O valor do Código Geo definido no instrumento (por exemplo, "Geo 18") aparece rapidamente após ser ligado.

A tabela "Valores de Código Geo 3000e" apresenta os valores do Código Geo para países europeus.

A tabela "Valores de Código Geo 6000e/7500e" apresenta os valores do Código Geo para áreas diferentes.

Valores do Código Geo 3000 e, OIML Classe III (Países Europeus)

País	Latitude geográfica	Código Geo	País	Latitude geográfica	Código Geo
Áustria	46°22' – 49°01'	18	Liechtenstein	47°03' – 47°14'	18
Bélgica	49°30' – 51°30'	21	Lituânia	53°54' – 56°24'	22
Bulgária	41°41' – 44°13'	16	Luxemburgo	49°27' – 50°11'	20
Croácia	42°24' – 46°32'	18	Holanda	50°46' – 53°32'	21
República Tcheca	48°34' – 51°03'	20	Noruega	57°57' – 64°00'	24*
Dinamarca	54°34' – 57°45'	23		64°00' – 71°11'	26
Estônia	57°30' – 59°40'	24	Polônia	49°00' – 54°30'	21
Finlândia	59°48' – 64°00'	25*	Portugal	36°58' – 42°10'	15
	64°00' – 70°05'	26	Romênia	43°37' – 48°15'	18
França	41°20' – 45°00'	17	Eslováquia	47°44' – 49°46'	19
	45°00' – 51°00'	19*	Eslovênia	45°26' – 46°35'	18
Alemanha	47°00' – 55°00'	20	Espanha	36°00' – 43°47'	15
Grécia	34°48' – 41°45'	15	Suécia	55°20' – 62°00'	24*
Hungria	45°45' – 48°35'	19		62°00' – 69°04'	26
Islândia	63°17' – 67°09'	26	Suíça	45°49' – 47°49'	18
Irlanda	51°05' – 55°05'	22	Turquia	35°51' – 42°06'	16
Itália	35°47' – 47°05'	17	Reino Unido	49°00' – 55°00'	21*
Látvia	55°30' – 58°04'	23		55°00' – 62°00'	23

* configuração de fábrica

Valores de códigos Geo 6000 e / 75000 e, OIML Class III (Altitude < 1000 m)

Latitude geográfica	Código Geo	Latitude geográfica	Código Geo
00°00' – 12°44'	18	43°26' – 47°51'	18
05°46' – 17°10'	21	45°38' – 50°06'	22
12°44' – 20°45'	16	47°51' – 52°22'	20
17°10' – 23°54'	18	50°06' – 54°41'	21
20°45' – 26°45'	20	52°22' – 57°04'	24*, 26
23°54' – 29°25'	23	54°41' – 59°32'	21
26°45' – 31°56'	24	57°04' – 62°09'	15
29°25' – 34°21'	25*, 26	59°32' – 64°55'	18
31°56' – 36°41'	17, 19*	62°09' – 67°57'	19
34°21' – 38°58'	20	64°55' – 71°21'	18
36°41' – 41°12'	15	67°57' – 75°24'	15
38°58' – 43°26'	19	71°21' – 80°56'	24*, 26
41°12' – 45°38'	26	75°24' – 90°00'	18

* configuração de fábrica

11.3 Descarte

Em conformidade com os requisitos da Diretiva Europeia 2002/96 CE sobre Resíduos de Equipamentos Elétricos e Eletrônicos (WEEE), este dispositivo não deve ser eliminado junto com o lixo doméstico. Isto também se aplica para países fora da UE em conformidade com os seus respectivos regulamentos nacionais.



- Descarte este produto de acordo com os regulamentos locais para a coleta separada para resíduos de equipamentos elétricos e eletrônicos.

Se você tiver alguma dúvida, entre em contato com as respectivas autoridades ou o distribuidor onde foi adquirido este dispositivo.

Se este dispositivo foi repassado (por exemplo, para uso privado ou comercial/industrial posterior), este regulamento também deve ser repassado.

Muito obrigado por sua contribuição para a proteção ambiental.

Descarte da bateria

Baterias contêm metais pesados, e portanto, não devem ser descartados no lixo normal.

- Observe os regulamentos locais sobre o descarte de materiais perigosos ao meio ambiente.

11.4 Impressões de protocolo

Exemplos do que pode ser ajustado (impressões GA46, em inglês)

Impressão com cabeçalho e dados de identificação

```

METTLER TOLEDO
Tel. +49 7431 140
Germany
www.mt.com
Date          27/04/2015
Time          21:50:48
ID1           Company ABC
ID2           67195 Town
Net           0.57 kg
Tare          0.82 kg
Gross         1.39 kg
  
```

Impressão padrão de Sobre/Sob Pesagem de verificação

```

Position      <Tolerance
METTLER TOLEDO
Tel. +49 7431 140
Germany
www.mt.com
Date          08/01/2015
Time          00:02:53
ID1           Company ABC
ID2           67195 Town
Gross         2.090 kg

Target        90 PCS
Tol -         1 PCS
Tol +         1 PCS
Tol.Type     Relative
Dev.         -3 PCS
  
```

Contagem de peças

```

Date          08/01/2015
Time          00:06:31
Net           0.700 kg
Quantity     29 PCS
APW          23.96766 g
  
```

Impressão mínima de Sobre/Sob Pesagem de verificação

```

Position     >Tolerance
Net           0.925 kg
  
```

Classificação – impressão padrão

Class Lobster Grade A

```

METTLER TOLEDO
Tel. +49 7431 140
Germany
  
```

```

Date          16/05/2015
Time          16:07:23
Customer     Company ABC
City         12345 Town
Net           0.44 kg
Tare          0.35 kg
Gross         0.79 kg
  
```

```

Class info      1
(0.10 kg - 0.99 kg)
  
```

Classificação – impressão mínima

```

Class           Grade A
Class info      2
                (1.00 kg - Max)
Net           1.21 kg
  
```

Índice

A

Acesso ao menu do Supervisor	99
Acessórios	
para ambiente seco	134
para ambientes úmidos	143
Alta resolução	35
Alternando balanças	36
Aplicação	
Impressão inteligente	81
Áreas higienicamente sensíveis	28
Arquivos de registro de calibração	124
Aviso	126

B

Banco de dados	
Configurações	92
Interno	117
Menu de Seleção Rápida	116
Bateria secundária	27

C

Calibração	73
Classificação	
Configurações	88
Definição de classe	58
Mostrador	59
Procedimento	59
Código Geo	
Mostrador	29
Valores	145
Condições de erro	125
Conexões	
Fonte de alimentação	26
Plataforma de pesagem	26
Configuração de impressão	80
Contador de pesagem inteligente	128
Contagem	
Amostragem automática	83
Apagar APW automaticamente	83
Balança de lote	84
Balança de referência	84
Contagem total	84
Otimização APW	83
Precisão de contagem	83
Procedimento	47
Sistema de contagem	84

D

Dados técnicos	
Combinações de terminal e plataforma	137
Desenhos dimensionais	
Dispositivos para ambiente seco	132
Dispositivos para ambiente úmido	139

E

E/S digitais	111
Entrada externa	
Configurações	108
Entrada	35
Estatísticas	65, 90

F

FACT	
Configurações	75
Símbolo	14
Ficha técnica	
Balanças compactas	130
Terminais de pesagem para ambiente seco	129
Terminais de pesagem para ambiente úmido	136
Filtro	75, 78

G

Gerenciamento de usuários	100
---------------------------	-----

I

Ícone de chave	9, 128
Identificação	90
Identificações	
Dados da balança	72, 76
Dados de pesagem	35
Dados do terminal	97
Impressão	33
Impressão inteligente	33
Impressão inteligente	33, 81
Impressões de protocolo	147
Informação	127
Informações do serviço	128
Informações metrológicas	145
Instruções de segurança	7
Interfaces	
Atribuição dos pinos	144

L

Ligando/desligando	29
Limpeza	
em ambiente seco	45
em ambiente úmido	45
Linearização	73
Linha de dados metrológicos	13
Local	25
Login	29
Logout	29, 115

M

Manutenção	113
Memória	
Backup	91
Modo	91
Mensagens de erro	126
Menu	
Aplicação	80
Balança	70
Balança analógica	71
Balança IDNet	76
Comunicação	102
Manutenção	113
Menu do operador	67
Menu do supervisor	67
Mostrador	68
Operação	67
Menu de Seleção Rápida	115
Modelos	
Atribuindo	80
Definindo	112
Mostrador	
Atualizar	78
Configurações	98
Linha de dados metrológicos	13
Modo de 3 linhas	10
Símbolos e linha de informações	14
Unidades	74, 77
Valor de peso	13

N

Nivelamento	25
-------------	----

P

Pesagem dinâmica	
Configurações	81
Operação	34
Pesagem direta	29, 80
Pesagem média	
Configurações	81
Operação	34
PesoMín	
Configurações	75, 78
Símbolo	14
Poupança de energia	97
Preenchimento	
Inicialização rápida	56
Pesagem subtrativa	56
Procedimento	55
Tipo de tolerância	53
Valores alvo	54
Zerar	57
Prompt	
Amostra/Tara	38
Mãos livres	39
Multitara	40
Retirada	42
Tara aditiva	41
Tara/Amostra	37

R

Redefinir	
Aplicação	94
Balança	75, 78
Redefinir tudo	114
Terminal	101
Reiniciar	74, 77
Resolução	74

S

Sobre/Sob Contagem de verificação	
Valores alvo	54
Sobre/Sob Pesagem de verificação	
Inicialização rápida	56
Mostrador	87
Pesagem subtrativa	56
Procedimento	55
Saída	86
Tipo de tolerância	53
Valores alvo	54
Zerar	57

T

Taragem	
Apagar a tara	30
Apagar automaticamente a tara	30
Automática	31
Definições	74, 77
Manual	30
Pré-definição de tara	32
Tara de cadeia	31
Tecla info	
Configurações	98
Exibindo informações	33
Teclado	
Configurações	98
Teclas de função	15, 16
Teste	
Balança	113
Comunicação	114
Mostrador	114
Teclado	114
Teste de carga de canto	122
Teste de rotina	121
Teste de verificação	46
Totalização	61, 89
Trocando unidades	30

U

Unidade personalizada	83
-----------------------	----

Z

Zeragem	
Automático	30
Configurações	74, 77
Manual	30

GWP®

Boas Práticas de Pesagem (GWP®)

GWP® é o padrão de pesagem global, que garante a precisão consistente dos processos de pesagem, sendo aplicável a todos os equipamentos de qualquer fabricante. Ele auxilia a:

- Escolher a balança apropriada
- Calibrar e operar o seu equipamento de pesagem com segurança
- Cumprir os padrões de qualidade e conformidade no laboratório e na produção

► www.mt.com/GWP

www.mt.com

Informações prossecutivas

Mettler-Toledo (Albstadt) GmbH

D-72458 Albstadt

Tel. +49 7431-14 0

Fax +49 7431-14 232

www.mt.com

Reservado o direito a alterações técnicas.

© Mettler-Toledo (Albstadt) GmbH 04/2015

30243692B pt



* 3 0 2 4 3 6 9 2 *